

STANLEY®

FATMAX®

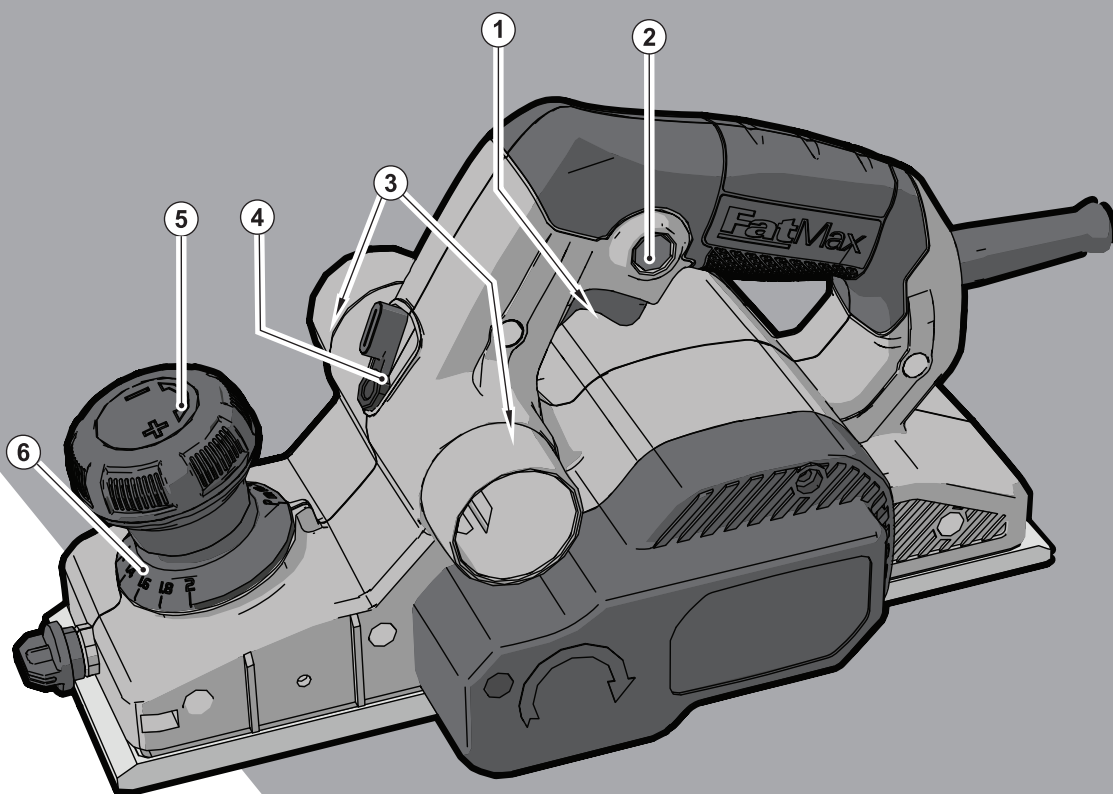

370718-85 BLT

www.stanley.eu

FME630

| | | |
|---------------------|---|-----------|
| Eesti keel | (Originaaljuhend) | 5 |
| Lietuvių | (Originalios instrukcijos vertimas) | 10 |
| Latviešu | (Tulkojums no rokasgrāmatas oriģinālvalodas) | 15 |
| Русский язык | (Перевод с оригинала инструкции) | 20 |

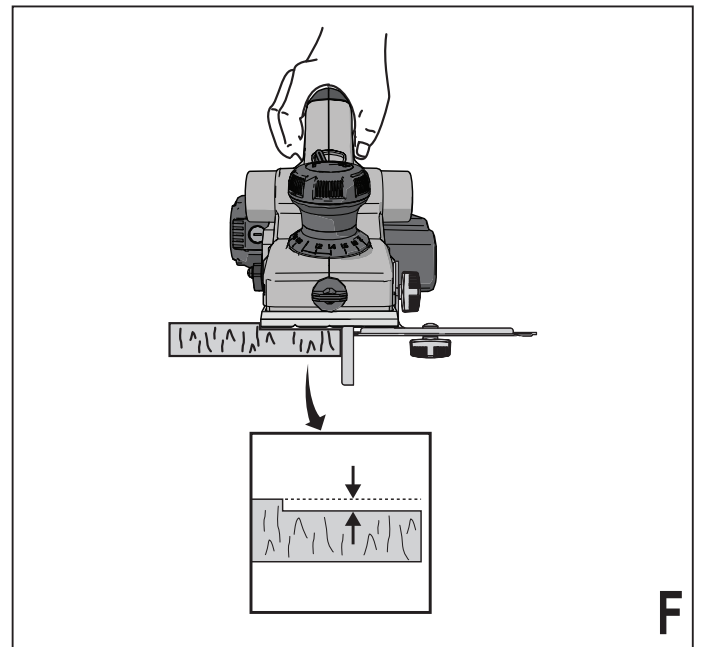
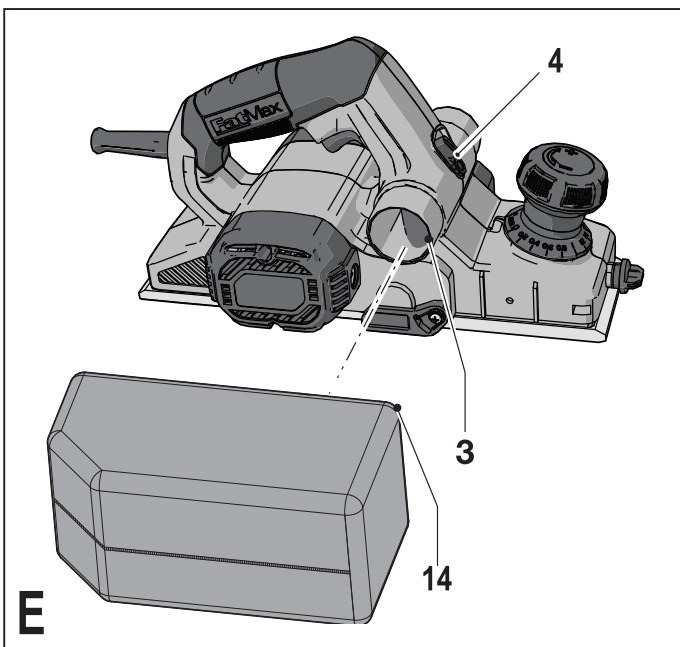
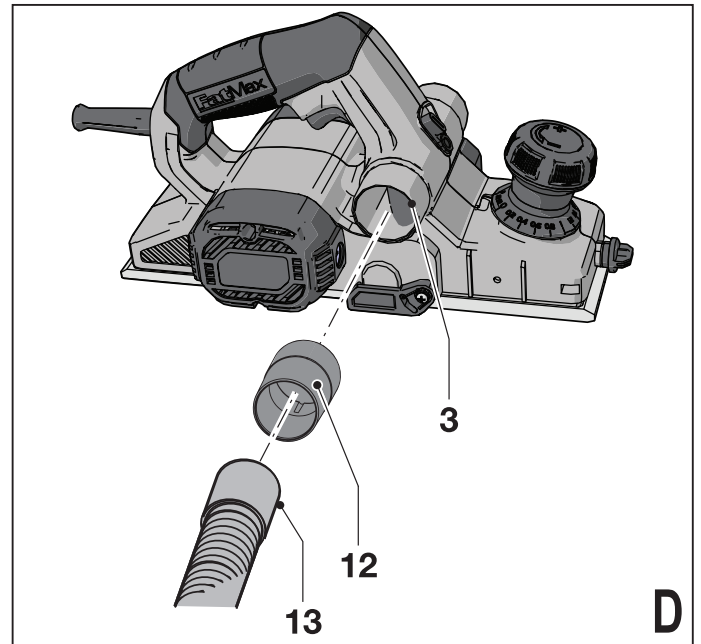
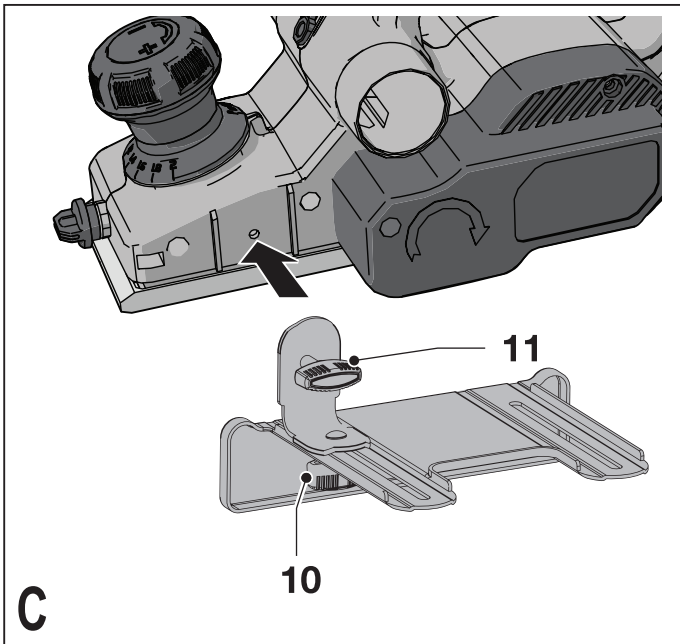
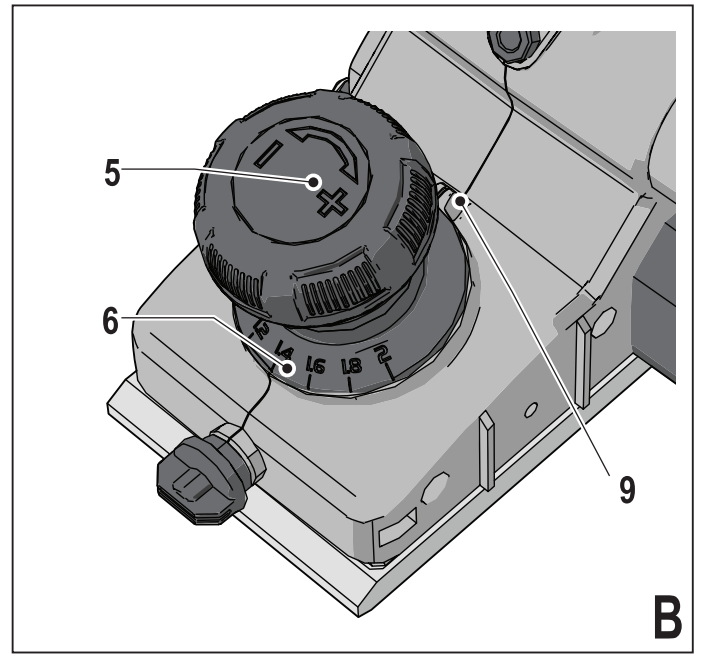
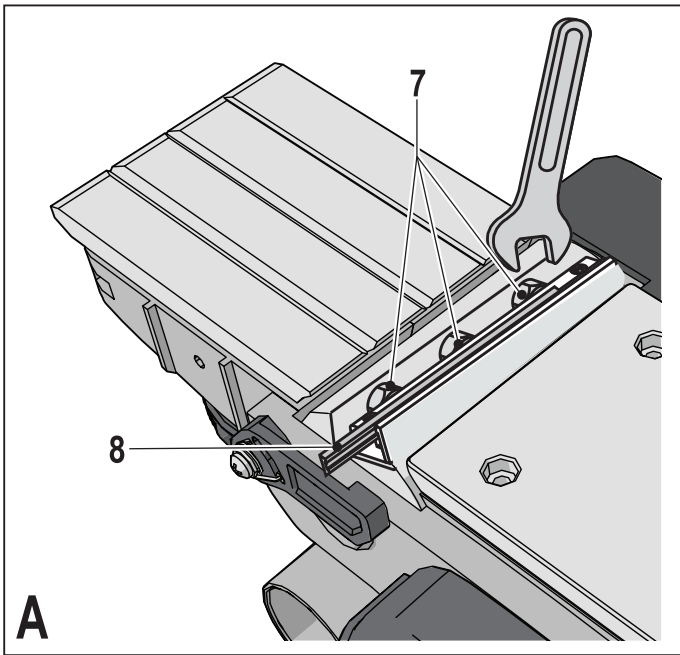

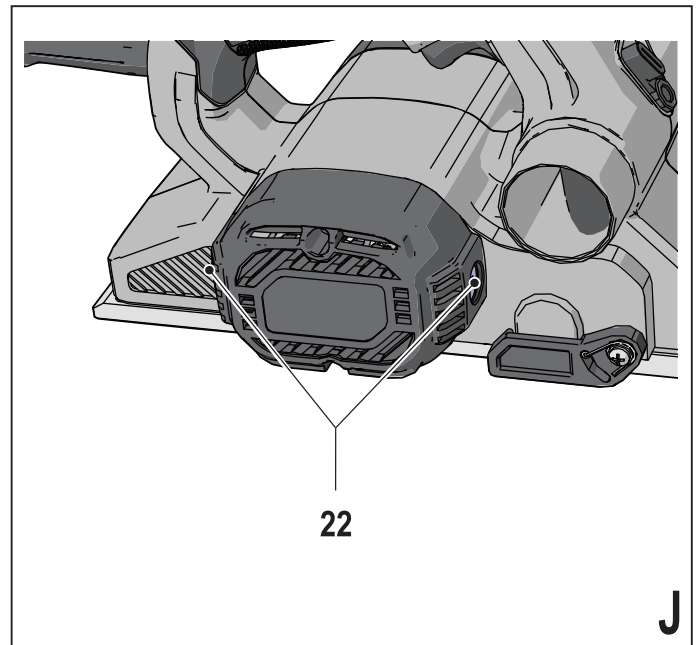
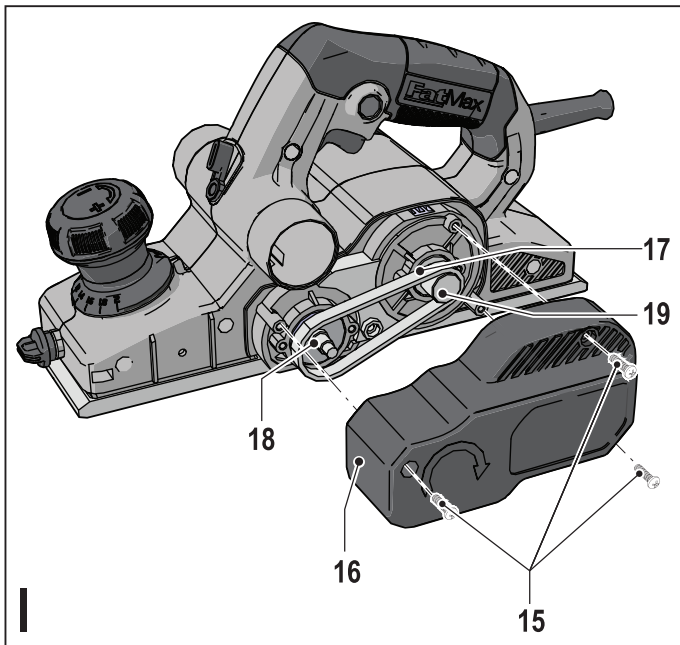
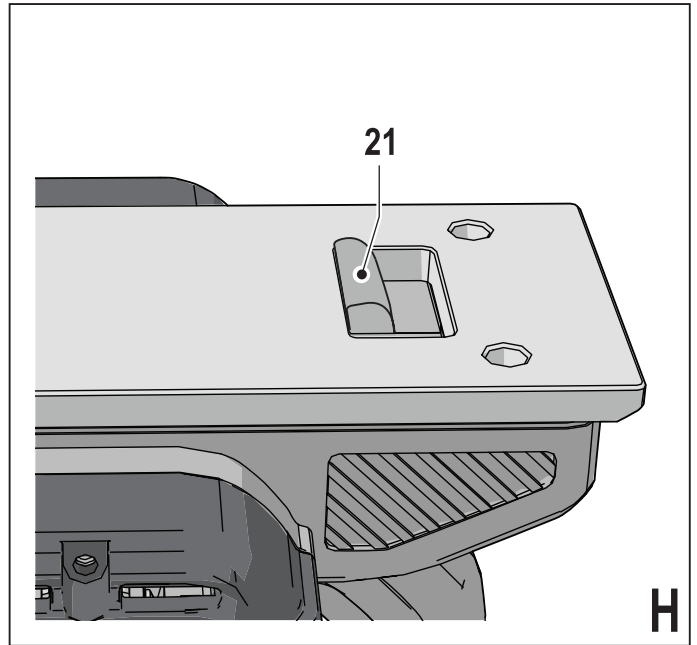
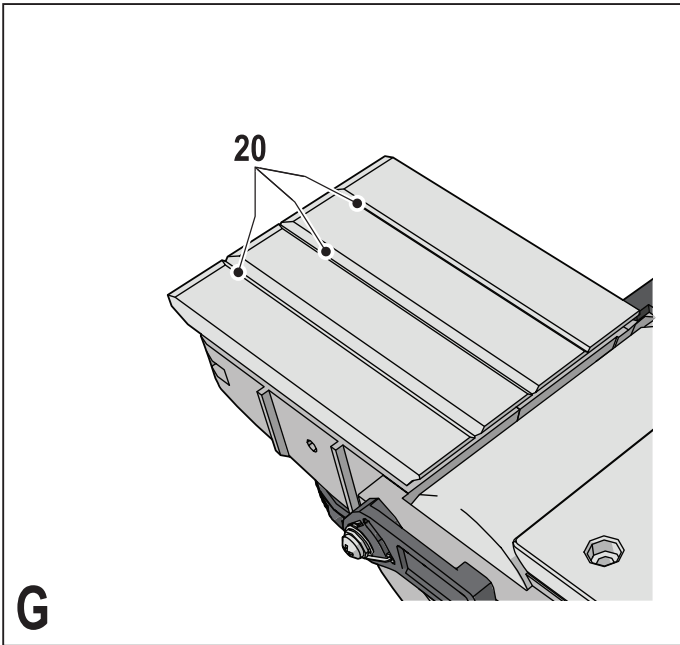

Ettenähtud otstarve

Teie Stanley Fat Maxi hõövel on mõeldud puidu, puidutoodete ja plastmassi hõöveldamiseks. See tööriist on mõeldud kasutamiseks käes hoides. See tööriist on mõeldud nii professionaalsetele kasutajatele kui ka mitteprofessionaalsetele erakasutajatele.

Ohutusjuhised

Üldised hoiatused elektritööriistade kasutamise kohta



Hoiatus! Lugege läbi kõik hoiatused ja juhised. Kõigi juhiste täpne järgimine aitab vältida elektrilöögi, tulekahju ja/või raske kehavigastuse ohtu.

Hoidke kõik hoiatused ja juhised tuleviku tarvis alles.

Hoiatuses kasutatud termin „elektritööriist” viitab võrgutoitel töötavatele (juhtmega) ja akutoitel töötavatele (juhtmeta) elektritööriistadele.

1. **Tööala ohutus**
 - a. **Tööala peab olema puhas ja hästi valgustatud.** Korrast ära ja pimedad tööalad võivad põhjustada õnnetusi.
 - b. **Ärge kasutage elektritööriistu plahvatusohtlikus keskkonnas, näiteks tuleohtlike vedelike, gaaside või tolmu läheduses.** Elektritööriistad tekitavad sädemeid, mis võivad süüdata tolmu või aurud.
 - c. **Hoidke lapsed ja kõrvalised isikud elektritööriista kasutamise ajal eemal.** Tähelepanu hajumisel võite kaotada kontrolli tööriista üle.
2. **Elektriohutus**
 - a. **Elektritööriista pistikud peavad vastama pistikupesale.** Ärge kunagi mingil moel muutke pistikut. Ärge kasutage maandusega elektritööriistade puhul adapterpistikut. Muutmata pistikud ja sobivad pistikupesad vähendavad elektrilöögiohtu.
 - b. **Vältige kehalist kontakti maandatud pindadega nagu torud, radiaatorid, pliivid ja külmkapid.** Elektrilöögi oht tõuseb, kui teie keha on maaga ühenduses.
 - c. **Ärge hoidke elektritööriistu vihma käes ega märgades tingimustes.** Elektritööriista sattunud vesi suurendab elektrilöögi ohtu.
 - d. **Kasutage toitekaablit õigesti.** Ärge kunagi kasutage elektritööriista toitekaablit selle kandmiseks, tömbamiseks ega pistiku eemaldamiseks pistikupesast. Kaitske kaablit kuumuse, õli, teravate servade ja liikuvate osade eest. Kahjustatud või sassis kaablid suurendavad elektrilöögi ohtu.
 - e. **Kui te kasutate tööriista väljas, kasutage kindlasti välitingimustes sobivat pikenduskaablit.** Välitingimustes sobiva pikenduskaabli kasutamine vähendab elektrilöögi ohtu.
 - f. **Kui elektritööriista niisketes tingimustes kasutamine on vältimatu, kasutage rikkevoolukaitset (RCD).**
3. **Isiklik ohutus**
 - a. **Säilitage valvsus, jälgige, mida te teete, ning kasutage elektritööriista mõistlikult.** Ärge kasutage elektritööriista väsinuna ega alkoholi, narkootikumide või arstimite mõju all olles. Kui elektritööriista töötamise ajal tähelepanu kas või hetkeks hajub, võite saada raskeid kehavigastusi.
 - b. **Kasutage isikukaitsevahendeid. Kandke alati nägemiskaitset.** Isikukaitsevahendid nagu tolmutmask, mittelibisevad jalanõud, kiiver ja kuulmiskaitse vähendavad õigetes tingimustes kasutades kehavigastusi.
 - c. **Vältige soovimatut käivitumist. Veenduge enne tööriista vooluvõrku ja/või aku külge ühendamist, kättevõtmist ja kandmist, et toitelüliti on väljalülitatud asendis.** Kandes tööriista, sõrm lülilitil, või ühendades toiteallikaga tööriista, mille lüliti on tööasendis, võib juhtuda õnnetus.
 - d. **Enne elektritööriista sisselülitamist eemaldage kõik reguleerimis- ja mutrivõtmed.** Tööriista pöörleva osa külge jäetud mutri- või mõni muu võti võib tekitada kehavigastusi.
 - e. **Ärge küünitage. Seiske kogu aeg kindlalt ja hoidke tasakaalu.** See tagab parema kontrolli tööriista üle ootamatutes olukordades.
 - f. **Kandke nõuetekohast riietust.** Ärge kandke lotendavaid rõivaid ega ehteid. Hoidke juuksed, rõivad ja kindad eemal liikuvatest osadest. Lotendavad rõivad, ehted ja pikad juuksed võivad jääda liikuvate osade külge kinni.
 - g. **Kui seadmel on tolmu eemaldamise ja kogumise seadmete ühendamise võimalus, veenduge, et need on ühendatud ja et neid kasutatakse õigesti.** Tolmukogumisseadmete kasutamine võib vähendada tolmu seotud ohte.
4. **Elektritööriista kasutamine ja hooldamine**
 - a. **Ärge koormake elektritööriista üle. Kasutage konkreetseks otstarbeks sobivat elektritööriista.** Elektritööriist töötab paremini ja ohutumalt võimsusel, milleks see on ette nähtud.
 - b. **Ärge kasutage tööriista, kui seda ei saa lülitist sisse ja välja lülitada.** Elektritööriist, mida ei saa lülitist juhtida, on ohtlik ja vajab remonti.
 - c. **Enne reguleerimist, tarvikute vahetamist ja tööriista hoiule panemist eemaldage tööriist vooluvõrgust ja/või eemaldage aku.** Nende meetmete järgimine vähendab elektritööriista tahtmatu käivitamise ohtu.
 - d. **Hoidke kasutusel mitteolevaid elektritööriista lastele kättesaamatus kohas.** Ärge lubage tööriista kasutada inimestel, kes tööriista ei tunne või pole lugenud seda kasutusjuhendit. Oskamatutes kätes on elektritööriistad ohtlikud.

Rikkevoolukaitse kasutamine vähendab elektrilöögi ohtu.

- e. Hooldage elektritööriistu. Veenduge, et liikuvad osad on õiges asendis ega ole kinni kiilunud, detailid on terved ja puuduvad muud tingimused, mis võivad mõjutada tööriista tööd. Kahjustuste korral laske tööriista enne edasist kasutamist remontida. Halvasti hooldatud elektritööriistad põhjustavad palju õnnetusi.
- f. Hoidke lõiketarvikud terava ja puhtana. Õigesti hooldatud, teravate lõikeservadega lõiketarvikud kiiluvad väiksema töönaosusega kinni ja neid on lihtsam juhtida.
- g. Kasutage elektritööriista, tarvikuid, otsakuid jne vastavalt sellele kasutusjuhendile, võttes arvesse nii töötingimusi kui ka tehtava töö iseloomu. Tööriista kasutamine muuks kui ettenähtud otstarbeks võib põhjustada ohtliku olukorra.
5. Hooldamine
- a. Laske elektritööriista hooldada kvalifitseeritud remontijal, kes kasutab ainult identseid varuosi. See tagab tööriista ohutuse säilimise.

Lisahoiatused elektritööriistade kasutamise kohta



Hoiatus! Lisahoiatused hõövlite kohta

- ◆ Hoidke elektritööriista kinni maandatud käepidemetest, sest lõiketera võib kokku puutuda toitekaabliga. Pinge all olevasse juhtmesse sisselõikamisel võivad pinge alla sattuda ka elektritööriista lahtised metallosad ja kasutaja võib saada elektrilöögi.
- ◆ Kinnitage detail stabiilse aluse külge pitskrudega või muul sobival viisil. Kui hoiate detaili käes või vastu keha, on detail ebastabiilne ja võib põhjustada tööriista üle kontrolli kaotamist.
- ◆ Enne tööriista käest asetamist oodake lõiketera peatumist. Katmata liikuv lõiketera võib pinda kahjustada ning tuua kaasa kontrolli kadumise tööriista üle ja raske kehavigastuse.
- ◆ Hoidke lõiketera teravana. Nürid või kahjustunud lõiketerad võivad surve all põhjustada hõövli õigest suunast kõrvalekaldumist või kinnijäämist. Kasutage elektritööriistaga alati vastavat tüüpi lõiketera.
- ◆ Ärge puudutage detaili ega lõiketera vahetult pärast tööriista kasutamist. Need võivad minna väga kuumaks.
- ◆ Enne hõöveldamist eemaldage materjalist kõik naelad ja metallesemed.
- ◆ Hoidke tööriista alati mõlema käega sellel olevatest käepidemetest.
- ◆ Eemaldage kahjustunud või sisselõikega kaabel kohe vooluvõrgust.

Hoiatus! Kokkupuude hõöveldamisel tekkiva tolmuuga või selle sissehingamine võib mõjuda halvasti seadme kasutaja ja võimalike läheduses viibijate tervisele. Kandke tolumaski, mis on mõeldud kaitseks tolmu ja aurude eest; veenduge,

et tööalal viibivad ja sellele sisenevad isikud oleksid samuti kaitstud.

- ◆ See tööriist ei ole mõeldud kasutamiseks isikute (sealhulgas laste) poolt, kelle füüsilised, tajumis- või vaimsed võimed on piiratud või kellel puuduvad teadmised ja kogemused, välja arvatud nende ohutuse eest vastutava isiku järelevalve või seadme kasutamist puudutava juhendamise korral. Laste üle tuleb pidada järelevalvet, et nad ei mängiks seadmega.
- ◆ Ettenähtud otstarvet on kirjeldatud selles kasutusjuhendis. Mis tahes tarvikute või lisaseadmete kasutamine või tööriista kasutamine viisil, mida selles kasutusjuhendis ei soovitata, võib põhjustada kehavigastuse või varalise kahju ohtu.

Teiste isikute ohutus

- ◆ See seade ei ole mõeldud kasutamiseks isikute (sealhulgas laste) poolt, kelle füüsilised, tajumis- või vaimsed võimed on piiratud või kellel puuduvad teadmised ja kogemused, välja arvatud nende ohutuse eest vastutava isiku järelevalve või seadme kasutamist puudutava juhendamise korral.
- ◆ Laste üle tuleb pidada järelevalvet, et nad ei mängiks seadmega.

Muud ohud.

Tööriista kasutamisel võivad tekkida muud ohud, mida ei ole lisatud hoiatustes kirjeldatud. Need ohud võivad tekkida valesti kasutamise, pikemaajalise kasutamise jne tõttu.

Ka asjakohaste ohutusnõuete järgimisel ja turvaseadeldiste kasutamisel ei saa teatud ohte vältida. Need on järgmised.

- ◆ Liikuvate osade puudutamisest põhjustatud vigastused.
- ◆ Detailide, terade või tarvikute vahetamisel tekkinud vigastused.
- ◆ Tööriista pikaajalisest kasutamisest põhjustatud vigastused. Tööriista pikaajalisel kasutamisel tehke regulaarselt puhkepause.
- ◆ Kuulmiskahjustused.
- ◆ Tööriista kasutamisel (näiteks puidu, eriti tamme, kase ja MDF-plaatide töötlemisel) tekkiva tolmu sissehingamisest põhjustatud terviseohud.

Vibratsioon

Tehnilistes andmetes ja vastavusdeklaratsioonis sisalduvad deklareeritud vibratsioonitasemed on mõõdetud vastavalt standardis EN 60745 kirjeldatud standardsele katsemetodile ning neid võib kasutada tööriistade võrdlemiseks. Deklareeritud vibratsioonitaset võib samuti kasutada kokkupuute esmaseks hindamiseks.

Hoiatus! Elektritööriista tegelikul kasutamisel võib vibratsioon erineda deklareeritud väärtusest, sõltuvalt tööriista kasutamise viisidest. Vibratsioonitase võib ületada eespool toodut.

Vibratsiooniga kokkupuute hindamisel selleks, et määrata kindlaks direktiiviga 2002/44/EÜ nõutud meetmed töökohal elektritööriistu kasutavate isikute kaitsmiseks, tuleb võtta arvesse tegelikke kasutustingimusi ja tööriista kasutamise viisi, sealhulgas töösükli kõiki osi, näiteks lisaks reaalse kasutamise ajale ka neid aegu, mil tööriist on välja lülitatud või töötab tühijooksul.

Tööriistal olevad sildid

Tööriistal on kasutatud järgmisi sümboleid:



Hoiatus! Vigastusohu vähendamiseks peab kasutaja tähelepanelikult lugema kasutusjuhendit.

Elektriohutus



See tööriist on topeltisolatsiooniga, seetõttu pole maandusjuhe vajalik. Kontrollige alati, et toitepinge vastab andmesildile märgitud väärtusele.

- ◆ Kui toitekaabel on kahjustunud, tuleb lasta see ohutuse tagamiseks tootjal või Stanley Fat Maxi volitatud hooldekeskusel välja vahetada.

Osad

Sellel tööriistal on järgmised osad või mõned neist.

1. Käivituslülit
2. Luku vabastamise nupp
3. Laastude väljalaskeava
4. Laastude väljalaskeava valimise nupp
5. Hõõveldamissügavuse reguleerimise nupp
6. Hõõveldamissügavuse skaala

Kokkupanemine

Hoiatus! Enne kokkupanemist veenduge, et tööriist on välja lülitatud ja vooluvõrgust eemaldatud.

Lõiketerade vahetamine (joonis A)

Tööriistaga kaasas olevaid lõiketerasid võib ümber pöörata. Varulõiketerasid saab osta kohalikult edasimüüjalt.

Eemaldamine

- ◆ Vabastage kaasas oleva mutrivõtmega poldid (7).
- ◆ Lükake lõiketera (8) hoidikust välja.
- ◆ Pöörake lõiketera kasutamata pool tööasendisse. Kui mõlemad pooled on kulunud, siis tuleb lõiketera asendada.

Kinnitamine

- ◆ Lükake lõiketera hoidikusse, kuni see on vastu piirikut.
- ◆ Keerake poldid kaasas oleva mutrivõtmega kinni.

Hoiatus! Asendage alati mõlemad lõiketerad.

Hõõveldamissügavuse reguleerimine (joonis B)

Hõõveldamissügavust näitab vastav tähis (9). Reguleerimisvahemikku on näha skaalal (6).

- ◆ Pöörake hõõveldamissügavuse reguleerimise nupp (5) vajalikule sügavusele.
- ◆ Kui te tööriista ei kasuta, pöörake nupp asendisse „P“.

Paralleeljuhiku paigaldamine ja eemaldamine (joonis C)

Paralleeljuhikut kasutatakse optimaalse kontrolli tagamiseks kitsastel detailidel.

- ◆ Asetage nupp (11) küljel oleva augu keermesse ja keerake kindlalt kinni.
- ◆ Vabastage paralleeljuhiku reguleerimise nupp (10).
- ◆ Lükake paralleeljuhik soovitud asendisse.
- ◆ Keerake paralleeljuhiku reguleerimise nupp kindlalt kinni.

Märkus: Õigesti paigaldatud paralleeljuhik peab olema hõõvlist madalamal.

- ◆ Paralleeljuhiku eemaldamiseks toimige vastupidises järjekorras.

Tolmuimeja ühendamine tööriista külge (joonis D)

Tolmuimeja või tolmuemaldusseadme ühendamiseks tööriista külge on vaja adapterit. Adapterit saab osta Stanley Fat Maxi kohalikult edasimüüjalt.

- ◆ Lükake adapter (12) laastude väljalaskeava (3) peale.
- ◆ Ühendage tolmuimeja voolik (13) adapteriga.

Laastude kogumise koti kinnitamine (joonis E)

Laastude kogumise kott on eriti kasulik kitsas kohas töötamisel.

- ◆ Lükake koti ühendusplaat (14) ühe laastude väljalaskeava (3) peale.
- ◆ Selleks, et vältida laastude väljatulemist vastasküljel asuvast väljalaskeavast, viige laastude väljalaskeava valimise nupp (4) koti vastas asuva külje poole.

Laastude kogumise koti tühjendamine

Laastude kogumise koti kasutamisel tuleb seda ummistuse vältimiseks regulaarselt tühjendada.

- ◆ Enne jätkamist tehke koti lukk lahti ja tühjendage see.

Kasutamine

Hoiatus! Laske tööriistal töötada oma kiirusega. Ärge koormake seda üle.

- ◆ Reguleerige lõikesügavus parajaks.
- ◆ Vajadusel paigaldage paralleeljuhik.

Sisse- ja väljalülitamine

Sisselülitamine

- ◆ Hoidke luku vabastamise nuppu (2) all ja vajutage toitelülitit (1).
- ◆ Laske luku vabastamise nupp lahti.

Väljalülitamine

- ◆ Laske toitelülitit lahti.

Hööveldamine

- ◆ Hoidke tööriista talla eesmist osa detaili pinnal.
- ◆ Lülitage tööriist sisse.
- ◆ Lükake tööriista hööveldamiskäigu tegemiseks pidevalt edasi.
- ◆ Pärast iga hööveldamiskäigu lõppu lülitage tööriist välja.

Astme lõikamine (joonis F)

- ◆ Paigaldage paralleeljuhk ja reguleerige see.
- ◆ Jätke nagu hööveldamise puhul.

Servade faasimine (joonis G)

Talla eesmises osas olevad V-kujulised sooned võimaldavad faasida servi 45°, 30° ja 15° nurga all.

- ◆ Hoidke tööriista nurga all, nii et vastav soon (20) on ümber detaili serva, ning tehke hööveldamiskäik.

Seisutugi (joonis H)

Hööveldamine on varustatud seisutoega (21), mis vajub tööriista pinnalt tõstmisel automaatselt alla. Hööveldamisel tööriista edasi lükates tõuseb seisutugi üles. Kui seisutugi on all, siis võib hõõvli asetada tööpinnale, ilma et tera seda puudutaks.

Nõuanded optimaalse kasutamise kohta

- ◆ Liigutage tööriista piki puusüüd.
- ◆ Kui puusüü on risti või laineline või kui detail on kõvast puidust, reguleerige hööveldamissügavus selliseks, et iga käiguga eemaldatakse ainult väga õhuke laast ning soovitud tulemuse saavutamiseks tuleb teha mitu käiku.
- ◆ Selleks, et tööriist liiguks otse, suruge hööveldamiskäigu alguses alla tööriista eesmine osa ja lõpus tagumine osa.

Tarvikud

Tööriista tööomadused sõltuvad kasutatavatest tarvikutest. Stanley Fat Maxi tarvikud on kavandatud vastavalt kõrgetele kvaliteedistandarditele ning mõeldud parandama tööriista tööomadusi. Nende tarvikute kasutamisel annab tööriist kõige paremaid tulemusi.

Kohalikult edasimüüjalt saab osta järgmist tüüpi lõiketerasid.

- Volframkarbiidist servaga ümberpööratavad lõiketerad (detaili nr X35007, tarnitakse paarina)
- Kiirlõiketerasest ümberpööratavad lõiketerad (detaili nr X24192-XJ11, tarnitakse paarina)

Hooldamine

Teie tööriist on loodud pikaajaliseks kasutamiseks minimaalse hooldamise juures. Pideva rahuldava töö tagamiseks tuleb selle eest hoolitseda ja seadet regulaarselt puhastada.

Hoiatus! Enne mis tahes hooldustööde tegemist lülitage tööriist välja ja eemaldage see voolülitusest.

- ◆ Puhastage tööriista ventilatsiooniasasid regulaarselt pehme harja või kuiva lapiga.

- ◆ Puhastage mootori korpust regulaarselt niiske lapiga. Ärge kasutage abrasiivseid ega lahustipõhiseid puhastusvahendeid.

Ajamirihma vahetamine (joonis I)

- ◆ Keerake lahti kruvid (15) ja võtke ära kate (16).
- ◆ Eemaldage vana ajamirihm.
- ◆ Asetage uus rihm (17) rihmaratastele. Asetage rihm kõigepealt suurele rihmarattale (18) ja seejärel väikesele rihmarattale (19), pöörates rihma pidevalt käsitsi.
- ◆ Pange kate tagasi oma kohale ja keerake kruvid kinni.

Mootori harjade kontrollimine ja vahetamine (joonis J)

Regulaarselt tuleb kontrollida, ega harjad ei ole kulunud.

- ◆ Eemaldage harjade kate (22). Harjad peavad harjapesas vabalt libisema. Kui harjad on kulunud 8 mm-ni, tuleb need välja vahetada.

Harja paigaldamiseks lükake see harjapesasse. Sama harja uuesti paigaldamisel jätke see samasse asendisse nagu enne eemaldamist. Pange harjade kate oma kohale (ärge keerake kruvisid kinni liiga kõvasti).

Toitepistikute vahetamine (ainult Ühendkuningriik ja Iirimaa)

Kui on vaja paigaldada uus toitepistik, toimige järgmiselt.

- ◆ Likvideerige vana pistik ohutult.
- ◆ Ühendage pruun juhe uue pistiku faasiklemmiga.
- ◆ Ühendage sinine juhe neutraalklemmiga.

Hoiatus! Maandusklemmiga ühendusi ei tehta. Järgige kvaliteetsete pistikutega kaasasolevaid paigaldusjuhiseid. Soovitatav kaitse: 5 A.

Keskkonnakaitse



Eraldi kogumine. Seda toodet ei tohi kõrvaldada koos olmejäätmetega.

Kui te ühel päeval leiate, et teie Stanley Fat Maxi toode on muutunud kasutuks või vajab väljavahetamist, ärge visake seda olmejäätmete hulka. Viige toode vastavasse eraldi kogumise kohta.



Kasutatud toodete ja pakendite eraldi kogumine aitab materjale taaskasutada. Materjalide taaskasutamine aitab vältida keskkonna saastamist ja vähendab vajadust tooraine järele.

Kohalikud õigusaktid võivad nõuda elektriseadmete olmejäätmetest eraldi kogumist prügilates või nende viimist jaemüüjale uue toote ostmisel.

Stanley Europe pakub võimalust Stanley Fat Maxi toodete tagasivõtmiseks ja taaskasutamiseks pärast kasutuse lõppu. Selle teenuse kasutamiseks viige toode volitatud remonditöökotta, kus see meie nimel tagasi võetakse.

Lähima volitatud remonditöökoja leidmiseks võite pöörduda Stanley Europe'i kohalikku esindusse, mille aadressi leiab sellest kasutusjuhendist. Samuti on Stanley Europe'i volitatud remonditöökodade nimekiri ja müüjijärgse teeninduse üksikasjad ning kontaktandmed leitavad internetis aadressil www.2helpU.com

Tehnilised andmed

| FME630 (tüüp 1) | | |
|------------------------|-------------------|--------|
| Sisendpinge | V_{VP} | 230 |
| Tarbitav võimsus | W | 750 |
| Kiirus vabajooksul | min^{-1} | 16 500 |
| Hööveldamislaius | mm | 82 |
| Hööveldamissügavus | mm | 2 |
| Astmelõikamise sügavus | mm | 12 |
| Mass | kg | 2,9 |

| Vibratsiooni koguväärtused (kolmeteljelise vektori summa) mõõdetuna vastavalt EN 60745: |
|---|
| Vibratsioonitase (a_h) 1,5 m/s^2 |
| määramatus (K) 1,5 m/s^2 |

| Helirõhu tase vastavalt standardile EN 60745: |
|---|
| Helirõhk (L_{pA}) 84 dB(A), määramatus (K) 3 dB(A) |
| Helivõimsus (L_{WA}) 95 dB(A), määramatus (K) 3 dB(A) |

EÜ vastavusdeklaratsioon

MASINADIREKTIIV



FME630

Stanley Europe kinnitab, et jaotises „Tehnilised andmed” kirjeldatud tooted vastavad järgmistele dokumentidele: 2006/42/EÜ

EN 60745-1, EN 60745-2-14

Samuti vastavad tooted direktiividele 2014/30/EU ja 2011/65/EL. Lisainfo saamiseks võtke palun ühendust Stanley Europe'iga allpool asuval aadressil või vaadake kasutusjuhendi tagaküljel olevat infot.

Allakirjutanu on vastutav tehnilise dokumentatsiooni kokkupanemise eest ja kinnitab seda Stanley Europe'i nimel.

R. Laverick
Engineering Manager
Stanley Europe, Egide Walschaertsstraat14-18,
2800 Mechelen, Belgium
22/05/2014

Naudojimo paskirtis

Šis „Stanley Fat Max“ oblius skirtas medienai, medienos gaminiams ir plastikui obliuoti. Šis įrankis yra rankinis. Šis įrankis skirtas profesionaliam ir asmeniniam, neprofesionaliam naudojimui.

Saugos informacija

Bendrieji įspėjimai darbui su elektriniais įrankiais



Įspėjimas! Perskaitykite visus saugos įspėjimus ir visus nurodymus. Jei bus nesilaikoma toliau pateiktų įspėjimų ir nurodymų, gali kilti elektros smūgio, gaisro ir (arba) sunkaus sužeidimo pavojus.

Išsaugokite visus įspėjimus ir nurodymus ateičiai.

Sąvoka „elektrinis įrankis“ visuose toliau pateiktuose įspėjimuose reiškia jungiamą į elektros lizdą (su laidu) arba akumuliatorinį (belaidį) elektrinį įrankį.

1. Darbo vietos sauga

- a. **Darbo vieta turi būti švari ir gerai apšviesta.** Užgriozdintos ir tamsios vietos dažnai yra nelaimingų atsitikimų priežastimi.
- b. **Nenaudokite elektrinių įrankių aplinkose, kur gali kilti sprogimas, pavyzdžiui, ten, kur yra degiųjų skysčių, dujų arba dulkių.** Elektriniai įrankiai sukelia kibirkštis, nuo kurių gali užsidegti dulkės arba garai.
- c. **Dirbdami su elektriniu įrankiu neleiskite artyn vaikų ir pašalinių asmenų.** Jie gali blaškyti dėmesį ir dėl to galite nesuvaldyti įrankio.

2. Elektros sauga

- a. **Elektrinių įrankių kištukai privalo atitikti elektros lizdus. Niekada niekaip nemodifikuokite kištuko. Su įžemintais elektriniais įrankiais niekada nenaudokite jokių adapterių.** Nepakeisti, originalūs kištukai ir juos atitinkantys elektros lizdai sumažins elektros smūgio pavojų.
- b. **Venkite kontakto su įžemintais paviršiais, pavyzdžiui, vamzdžiais, radiatoriais, viryklėmis ir šaldytuvais.** Jei jūsų kūnas būtų įžemintas, elektros smūgio pavojus padidėtų.
- c. **Nedirbkite su šiuo įrankiu lietuje arba esant drėgnoms oro sąlygoms.** Į elektrinį įrankį patekęs vanduo padidina elektros smūgio pavojų.
- d. **Atsargiai elkitės su elektros laidu. Niekada nenaudokite laido elektriniam įrankiui nešti, jam ar kištukui traukti. Saugokite laidą nuo karščio, tepalo, aštrių kraštų arba judančių dalių.** Pažeisti arba susinarplioję laidai padidina elektros smūgio pavojų.
- e. **Dirbdami su elektriniais įrankiais lauke, naudokite tam pritaikytą ilginimo laidą.** Naudojant darbui lauke tinkamą laidą, sumažėja elektros smūgio pavojus.
- f. **Jeigu elektrinį įrankį neišvengiamai reikia naudoti drėgnoje aplinkoje, naudokite maitinimo šaltinį,**

apsaugotą liekamosios elektros srovės prietaisu (RCD). RCD naudojimas sumažina elektros smūgio pavojų.

3. Asmens sauga

- a. **Būkite budrūs, žiūrėkite ką darote ir vadovaukitės sveika nuovoka, kai dirbate su elektriniu įrankiu. Nenaudokite elektrinio įrankio būdami pavargę arba veikiami narkotikų, alkoholio arba vaistų.** Dirbant su elektriniu įrankiu užtenka vienos neatidumo akimirkos ir galima sunkiai susižeisti.
 - b. **Dėvėkite asmeninės saugos priemones. Visada naudokite akių apsaugos priemones.** Apsauginės priemonės, pavyzdžiui, respiratorius, apsauginiai batai neslidžiais padais, šalmas ar ausų apsaugos, naudojamos atitinkamomis sąlygomis, mažina susižeidimo pavojų.
 - c. **Būkite atsargūs, kad netyčia neįjungtumėte įrankio. Prieš įjungdami įrankį į elektros tinklą ir (arba) įdėdami akumuliatorių bloką, prieš paimdami ar nešdami įrankį, visuomet patikrinkite, ar išjungtas jo jungiklis.** Nešant elektrinius įrankius uždėjus pirštą ant jų jungiklio arba įjungiant įrankius į elektros tinklą, kai jų jungikliai yra įjungti, įvyksta nelaimingų atsitikimų.
 - d. **Prieš įjungdami elektrinį įrankį, pašalinkite nuo jo visus reguliavimo raktus ar veržliarakčius.** Neištraukę veržliarakčio iš besisukančios elektros įrankio dalies rizikuojate susižeisti.
 - e. **Nepersitempkite. Visuomet tvirtai stovėkite ant žemės, išlaikykite pusiausvyrą.** Taip galėsite lengviau suvaldyti elektrinį įrankį netikėtose situacijose.
 - f. **Dėvėkite tinkamą aprangą. Nedėvėkite laisvų rūbų arba laisvai kabančių papuošalų. Plaukus, aprangą ir pirštines laikykite atokiau nuo judančių dalių.** Judamosios dalys gali įtraukti laisvus drabužius, papuošalus ar ilgus plaukus.
 - g. **Jei yra įrenginių, skirtų prijungti dulkių trauktuvus ir dulkių surinkimo prietaisus, būtinai juos prijunkite ir tinkamai naudokite.** Naudojant dulkių surinkimo įrenginius, galima sumažinti su dulkelėmis susijusius pavojus.
- #### 4. Elektrinių įrankių naudojimas ir priežiūra
- a. **Elektros įrankio negalima apkrauti per dideliu darbo krūviu. Darbui atlikti naudokite tinkamą įrankį.** Tinkamu elektriniu įrankiu geriau ir saugiau atliksite darbą tokiu greičiu, kuriam jis yra numatytas.
 - b. **Nenaudokite elektrinio įrankio, jeigu jo jungiklis jo neįjungia arba neišjungia.** Bet kuris elektrinis įrankis, kurio negalima valdyti jungikliu, yra pavojingas – jį privaloma pataisyti.
 - c. **Prieš atlikdami bet kokius reguliavimo, priedų pakeitimo arba paruošimo saugojimui darbus, atjunkite šį elektrinį įrankį nuo energijos šaltinio ir (arba) ištraukite akumuliatoriaus kasetę.** Tokios

apsauginės priemonės sumažina pavojų netyčia įjungti elektrinį įrankį.

- d. **Tuščiaja eiga veikiantį elektrinį įrankį laikykite vaikams nepasiekiamoje vietoje, ir neleiskite jo naudoti su šiuo elektriniu įrankiu arba šiomis instrukcijomis nesusipažinusiems asmenims.** Naudojami nekvalifikuotų vartotojų, elektriniai įrankiai yra pavojingi.
 - e. **Rūpestingai prižiūrėkite elektrinius įrankius. Patikrinkite, ar sutampa ir nestringa judamosios dalys, ar nėra sulūžusių dalių ir kitų gedimų, kurie galėtų turėti įtakos elektrinių įrankių veikimui. Jeigu elektrinis įrankis sugadintas, prieš naudojant jį reikia pataisyti.** Daugelis nelaimingų atsitikimų nutinka dėl prastai prižiūrimų elektrinių įrankių.
 - f. **Pjovimo įrankiai turi būti aštrūs ir švarūs.** Tinkamai techniškai prižiūrimi pjovimo įrankiai aštriais pjovimo galais mažiau strigs, juos bus lengviau valdyti.
 - g. **Elektrinius įrankius, papildomus įtaisus ir smulkias įrankių dalis (peilius, gražtus ir kt.) naudokite vadovaudamiesi šia instrukcija ir konkrečios rūšies elektriniams įrankiams numatytu būdu, atsižvelgdami į darbo sąlygas bei darbą, kurį reikia atlikti.** Naudojant elektrinį įrankį kitiems darbams nei numatytieji atlikti, gali susidaryti pavojingų situacijų.
5. **Techninė priežiūra**
- a. **Šį elektrinį įrankį privalo techniškai prižiūrėti kvalifikuotas specialistas, naudodamas originalias keičiamąsias dalis.** Taip užtikrinsite saugų elektros įrankio darbą.

Papildomi įspėjimai darbui su elektriniais įrankiais



Įspėjimas! Papildomos oblių naudojimo saugos taisyklės

- ◆ **Laikykite elektrinį įrankį tik už izoliuotų, suimti skirtų paviršių, nes pjoviklis gali paliesti įrankio laidą.** Pjovimo daliai prisilietus prie „gyvo“ laido, nei izoliuotos metalinės elektrinio įrankio dalys gali sukelti elektros smūgį ir nutrenkti operatorių.
- ◆ **Naudokite spaustuvus arba kitą praktišką būdą ruošiniui pritvirtinti ir prilaikyti ant stabilios platformos.** Laikant ruošinį ranka arba atrėmus į kūną, jis nėra stabilus, todėl galima prarasti kontrolę.
- ◆ **Palaukite, kol obliaus pjoviklis sustos, ir tik tada padėkite įrankį į vietą.** Neapsaugotas besisukantis pjoviklis gali užkabinti paviršių ir dėl to galite netekti kontrolės bei sunkiai susižeisti.
- ◆ **Pjoviklis turi būti aštrus.** Dėl atbukusių arba pažeistų pjoviklių oblius gali nukrypti arba, veikiamas slėgio, užstrigti. Visada naudokite elektriniam įrankiui tinkamos rūšies pjoviklį.
- ◆ **Nelieskite ruošinio arba pjoviklio tuoj pat po įrankio naudojimo.** Jie gali būti labai įkaitę.

- ◆ Prieš obliuodami, pašalinkite iš ruošinio visas vinis ir metalines detales.
- ◆ Visada laikykite įrankį abejomis rankomis ir tik už pateiktų rankenų.
- ◆ Jeigu kabelis būtų pažeistas arba įpjautas, tuoj pat atjunkite jį nuo elektros tinklo.

Įspėjimas! Palietus arba įkvėpus obliuojant kylančių dulkių, gali kilti pavojus naudotojo ir šalia esančiųjų sveikatai. Dėvėkite specialias, nuo dulkių bei dūmų apsaugančias kaukes ir užtikrinkite, kad taip pat būtų apsaugoti ir darbo vietoje esantys arba į ją įeinantys žmonės.

- ◆ Vaikams ir asmenims, nesugebantiems saugiai naudotis šiuo įrankiu dėl savo psichikos, jutiminės arba protinės negalios arba patirties bei žinių trūkumo, negalima naudotis šiuo prietaisu be už šių asmenų saugumą atsakingų asmenų priežiūros ir nurodymų. Prižiūrėkite vaikus, kad jie nežaistų su šiuo buitiniu prietaisu.
- ◆ Numatytoji paskirtis aprašyta šiame vartotojo vadove. Naudojant šiame vadove nerekomenduojamus papildomus įtaisus arba priedus, arba naudojant įrankį ne pagal numatytąją paskirtį, gali kilti asmeninio susižeidimo ir (arba) turtinės žalos pavojus.

Kitų asmenų sauga

- ◆ Asmenims, nesugebantiems saugiai naudotis prietaisu dėl savo psichikos, jutiminės arba protinės negalios arba patirties bei žinių trūkumo (įskaitant vaikus), negalima naudotis šiuo prietaisu be už šių asmenų saugumą atsakingų asmenų priežiūros ir nurodymų.
- ◆ Prižiūrėkite vaikus, kad jie nežaistų su šiuo prietaisu.

Kiti pavojai.

Naudojant šį įrankį, gali kilti papildomų kitų pavojų, kurie gali būti nenurodyti pateiktuose įspėjimuose dėl saugos. Šie pavojai gali kilti naudojant įrankį ne pagal paskirtį, ilgai naudojant įrankį ir pan.

Nepaisant atitinkamų saugos nurodymų pritaikymo ir saugos priemonių naudojimo, tam tikrų kitų pavojų išvengti neįmanoma. Galimi pavojai:

- ◆ Susižeidimai, prisilietus prie bet kurių besisukančių (judamųjų) dalių.
- ◆ Susižalojimai keičiant bet kokias dalis, diskus arba priedus.
- ◆ Žala, patiriama įrankį naudojant ilgą laiką. Jeigu įrankį reikia naudoti ilgą laiką, būtinai reguliariai darykite pertraukas.
- ◆ Klausos pablogėjimas.
- ◆ Sveikatai kylantys pavojai įkvėpus dulkių, susidariusių naudojant įrankį (pavyzdžiui, apdirbant medieną, ypač ažuolą, beržą ir MDF).

Vibracija

Techninių duomenų skyriuje ir atitikties deklaracijoje pateiktos deklaruotosios vibracijos emisijos vertės išmatuotos

standartiniu bandymų būdu pagal standartą EN 60745; jos gali būti naudojamos vienu įrankių palyginimui su kitais. Nurodyta keliama vibracija taip pat gali būti naudojama preliminariam vibracijos poveikiui įvertinti.

Įspėjimas! Faktinio elektrinio įrankio darbo metu keliama vibracija gali skirtis nuo nurodytojo dydžio, priklausomai nuo to, kokiais būdais naudojamas šis įrankis. Vibracijos lygis gali viršyti nurodytąjį lygį.

Vertinant vibracijos poveikį, norint nustatyti apsaugos priemonės, reikalaujamas pagal 2002/44/EB žmonių, darbe reguliariai naudojančių elektrinius įrankius, apsaugai, reikia atsižvelgti į vibracijos poveikio įvertinimą, faktines įrankio naudojimo sąlygas ir kaip tas įrankis yra naudojamas, o taip pat atsižvelgti į visas darbo ciklo dalis, pavyzdžiui, ne tik į įrankio naudojimo laiką, bet ir protarpus, kai įrankis būna išjungtas ir kai jis veikia tuščiąja eiga.

Ant įrankio esantys ženklai

Ant įrankio rasite pavaizduotas šias piktogramas:



Įspėjimas! Norėdamas sumažinti susižeidimo pavojų, vartotojas privalo perskaityti šią naudojimo instrukciją.

Elektros sauga



Šis įrankis turi dvigubą izoliaciją, todėl jo nereikia įžeminti. Visuomet patikrinkite, ar akumulatoriaus kasetės įtampa atitinka kategorijos plokštelėje nurodytą įtampą.

- ◆ Jeigu maitinimo laidas būtų pažeistas, siekiant išvengti pavojaus, jį nedelsiant privalo pakeisti įgaliojasis „Stanley Fat Max“ techninės priežiūros centro darbuotojas.

Funkcijos

Šis įrankis turi kai kurias arba visas šias funkcijas:

1. Įjungimo/išjungimo jungiklis
2. Atlaisvinimo mygtukas
3. Drožlių išmetimo anga
4. Drožlių išmetimo angos pertvara
5. Oblavimo gylio reguliavimo rankenėlė
6. Oblavimo gylio gradacija

Surinkimas

Įspėjimas! Prieš surenkant įrankį, jis privalo būti išjungtas ir atjungtas nuo elektros tinklo.

Pjovimo peilių keitimas (A pav.)

Su šiuo įrankiu pateiktus pjovimo peilius galima apversti. Atsarginių pjovimo peilių galima įsigyti iš vietos pardavimų atstovo.

Išėmimas

- ◆ Pateiktu veržliarakčiu atsukite varžtus (7).
- ◆ Ištraukite peilį (8) iš laikiklio.

- ◆ Apverskite peilį taip, kad būtų naudojama jo nenaudota pusė. Jeigu abi pusės yra nusidėvėję, peilį privaloma pakeisti nauju.

Įdėjimas

- ◆ Stumkite peilį į laikiklį, kol jis atsirems į galinį tašką.
- ◆ Užveržkite varžtus pateiktu veržliarakčiu.

Įspėjimas! Visada pakeiskite abu pjoviklius.

Pjovimo gylio reguliavimas (B pav.)

Pjovimo gylį parodo žymė (9). Nuostatas galima matyti pagal gradavimą (6).

- ◆ Nustatykite obliavimo gylio reguliavimo rankenėlę (5) ties norimu pjūvio gyliu.
- ◆ Jeigu įrankio nenaudojate, pasukite rankenėlę ties padėtimi „P“.

Lygiagrečiojo kreiptuvo įdėjimas ir išėmimas (C pav.)

Lygiagretusis kreiptuvas naudojamas optimaliam įrankio suvaldymui obliuojant siaurus ruošinius.

- ◆ Įsriekite rankenėlę (11) į obliaus šone esančią skylę ir tvirtai ją užveržkite.
- ◆ Atsukite lygiagrečiojo kreiptuvo reguliavimo rankenėlę (10).
- ◆ Pastumkite lygiagretųjį kreiptuvą į norimą padėtį.
- ◆ Tvirtai užveržkite lygiagrečiojo kreiptuvo reguliavimo rankenėlę.

Pastaba: Tinkamai sumontuotas lygiagretusis kreiptuvas turėtų būti žemiau obliaus.

- ◆ Norėdami lygiagretųjį kreiptuvą nuimti, atlikite veiksmus atvirkščia eilės tvarka.

Dulkių siurblio prijungimas prie įrankio (D pav.)

Dulkių siurbliui arba dulkių trauktuvui prie įrankio prijungti reikia adapterio. Adapterį galima įsigyti iš vietos „Stanley Fat Max“ prekybos atstovo.

- ◆ Užmaukite adapterį (12) ant drožlių išmetimo angos (3).
- ◆ Prijunkite dulkių siurblio žarną (13) prie adapterio.

Drožlių surinkimo maišo tvirtinimas (E pav.)

Dirbant uždaroje, siaurose vietose, drožles labai patogu surinkti į maišą.

- ◆ Užmaukite jungiamąją maišo plokštelę (14) ant bet kurios pusės drožlių išmetimo angos (3).
- ◆ Norėdami, kad drožlės neišeitų pro kitą drožlių išmetimo angą, perkeltkite drožlių išmetimo angos pertvarą (4) į priešingą pusę nuo maišo.

Drožlių surinkimo maišo išpylimas

Naudojant drožlių surinkimo maišą, jį reikia reguliariai ištuštinti, kad jis neužsikimštų.

- ◆ Atsekite maišo užtrauktuką ir išpilkite drožles, o tada vėl tęskite darbą. 7

Naudojimas

Įspėjimas! Įrankis darbą privalo atlikti pats, savaiminiu greičiu. Nenaudokite jo jėga, norėdami darbą atlikti greičiau.

- ◆ Pereguliuokite pjūvio gylį.
- ◆ Jeigu reikia, uždėkite ir pereguliuokite lygiagretųjį kreiptuvą.

Įjungimas ir išjungimas

Įjungimas

- ◆ Laikydami nuspaudę atlaisvinimo mygtuką (2), paspauskite įjungimo/išjungimo jungiklį (1).
- ◆ Atleiskite atlaisvinimo mygtuką.

Išjungimas

- ◆ Atleiskite įjungimo/išjungimo jungiklį.

Obliavimas

- ◆ Laikykite įrankį pado priekinę dalį atrėmę į ruošinio paviršių.
- ◆ Įjunkite įrankį.
- ◆ Obliuokite, tolygiai, nepertraukiamu judesiu stumdami įrankį.
- ◆ Pabaigę obliavimo judesį, įrankį išjunkite.

Įlaidavimas (F pav.)

- ◆ Uždėkite ir pereguliuokite lygiagretųjį kreiptuvą.
- ◆ Toliau viską darykite taip, kaip ir obliuodami.

Kraščių nusklembimas (G pav.)

Pado priekyje esantis „V“ formos griovelis leidžia nusklembti kraštus 45°, 30° ir 15° kampais.

- ◆ Atlikite pjūvį, atrėmę įrankį į ruošinio kraštą norimu kampu, pasirinkę norimą griovelį (20).

Pastatymo atrama (H pav.)

Šiame obliuje įrengta pastatymo atrama (21), kuri, įrankį atkėlus nuo ruošinio, automatiškai nusileidžia. Obliuojant, įrankį stumiant pirmyn, pastatymo kojelė pakyla. Kai pastatymo kojelė yra nuleista, obliū galima statyti ant ruošinio – peilis jo paviršiaus nelies.

Patarimai, kaip optimaliai naudoti įrankį

- ◆ Stumkite įrankį išilgai medienos pluošto.
- ◆ Jeigu pluoštas yra skersas arba banguotas, arba jeigu ruošinys yra iš kietmedžio, nustatykite tokį pjovimo gylį, kad sulig kiekvienu obliaus mostu būtų nusklembiama tik plona drožlė; taip obliuokite, kol nuobliuosite reikiamą ruošinio kiekį.
- ◆ Norėdami, kad įrankis judėtų tiesia linija, pradėdami obliuoti, spauskite įrankio priekį, o baigdami – įrankio galą.

Priedai

Įrankio veikimas priklauso nuo naudojamo priedo. „Stanley Fat Max“ priedai yra pagaminti laikantis aukštos kokybės

standartų ir skirti pagerinti įrankio eksploatacines savybes. Naudojant šiuos priedus, įrankis veiks geriausiai.

Iš vietos pardavimų atstovo galima įsigyti šių tipų pjovimo peilių:

- apverčiami pjovimo peiliai su volframo–karbido galais (dalies Nr. X35007, pateikiami pagal porą)
- plieniniai apverčiami pjovimo peiliai (dalies Nr. X24192-XJ11, pateikiami pagal porą)

Techninė priežiūra

Šis elektrinis įrankis skirtas ilgalaikiam darbui, prireikiant minimalios techninės priežiūros. Įrankis tarnaus kokybiškai ir ilgai, jei jį tinkamai prižiūrėsite ir reguliariai valysite.

Įspėjimas! Prieš atlikdami bet kokius techninės priežiūros darbus, išjunkite įrankį ir atjunkite jį nuo elektros tinklo.

- ◆ Įrankio ventilacijos angas reguliariai valykite minkštu šepetėliu arba sausu skudurėliu.
- ◆ Reguliariai drėgnu skudurėliu nuvalykite variklio korpusą. Nenaudokite jokių šveičiamųjų arba tirpiklių pagrindu pagamintų valiklių.

Pavaros diržo keitimas (I pav.)

- ◆ Atsukite varžtus (15) ir nuimkite gaubtą (16).
- ◆ Nuimkite seną pavaros diržą.
- ◆ Uždėkite ant skriemulių naują diržą (17). Pirmiausiai diržą dėkite ant didžiojo skriemulio (18), o paskui ant mažojo skriemulio (19), nuolat sukdami diržą ranka.
- ◆ Vėl uždėkite gaubtą ir užveržkite varžtus.

Variklio šepetėlių tikrinimas ir keitimas (J pav.)

Privaloma reguliariai tikrinti, ar nesusidėvėjo šepetėliai.

- ◆ Nuimkite šepetėlio gaubtelį (22). Šepetėliai turi laisvai slankioti šepetėlių lizde. Jeigu šepetėliai yra nusidėvėję iki 3 col. (8 mm), juos reikia pakeisti.

Norėdami pakeisti, įkiškite naują šepetėlį į šepetėlio lizdą. Jeigu vėl įdedate naudotą šepetėlį, jį įdėkite tokia pat kryptimi kaip ir išėmėte. Sumontuokite šepetėlio dangtelį (per daug neperveržkite).

Elektros kištuko keitimas (tik Jungtinės Karalystės ir Airijos vartotojams)

Jeigu reikia sumontuoti naują elektros kištuką:

- ◆ Saugiai išmeskite seną elektros kištuką.
- ◆ Rudą laidą junkite prie naujo elektros kištuko gnybto, turinčio įtampą.
- ◆ Mėlyną laidą junkite prie elektros kištuko neutralaus gnybto.

Įspėjimas! Prie įžeminimo įvado nieko jungti nereikia.

Vadovaukitės montavimo instrukcija, pateikiama su aukštos kokybės kištukais. Rekomenduojamas saugiklis: 5 A.

Aplinkosauga



Atskiras atliekų surinkimas. Šio gaminio negalima išmesti kartu su kitomis namų ūkio atliekomis.

Jeigu vieną dieną nutartumėte, kad norite pakeisti šį „Stanley Fat Max“ gaminį nauju arba jeigu jis jums daugiau nereikalingas, neišmeskite jo su kitomis namų ūkio atliekomis. Atiduokite šį gaminį į atskirą surinkimo punktą.



Rūšiuojant panaudotus produktus ir pakuotę, atsiranda galimybė juos perdirbti ir panaudoti iš naujo. Tokiu būdu padėsite sumažinti aplinkos taršą ir naujų žaliavų poreikį.

Vietiniuose reglamentuose gali būti numatytas atskiras elektrinių gaminių surinkimas iš namų ūkių, iš savivaldybių atliekų surinkimo vietų, arba juos, perkant naują gaminį, gali paimti prekybos atstovai.

„Stanley Europe“ surenka senus naudotus „Stanley Fat Max“ prietaisus ir pasirūpina ekologišku jų utilizavimu. Norėdami pasinaudoti šia paslauga, gražinkite savo gaminį bet kuriam įgaliojamam remonto atstovui, kuris paims įrankį mūsų vardu.

Artimiausios remonto dirbtuvės adresą sužinosite susisiekę su vietine „Stanley Europe“ atstovybe, šioje instrukcijoje nurodytu adresu. Be to, interneto tinklapyje pateiktas sąrašas įgaliojimų „Stanley Europe“ įrangos remonto dirbtuvių bei tiksli informacija apie mūsų gaminių techninės priežiūros centrus, jų kontaktinė informacija: www.2helpU.com

Techniniai duomenys

| FME630 (1 tipas) | | |
|---------------------|------------|--------|
| Įvesties įtampa | V_{ac} | 230 |
| Galios įvestis | W | 750 |
| Greitis be apkrovos | min^{-1} | 16 500 |
| Obliavimo plotis | mm | 82 |
| Obliavimo gylis | mm | 2 |
| Įlaidavimo gylis | mm | 12 |
| Svoris | kg | 2,9 |

| Bendros vibracijos vertės (triašio vektoriaus suma) pagal EN 60745: |
|---|
| Vibracijos emisijos vertė (a_v) 1,5 m/s^2 |
| paklaida (K) 1,5 m/s^2 |

| Garso slėgio lygis pagal EN 60745: |
|--|
| Garso slėgis (L_{pA}) 84 dB(A), paklaida (K) 3 dB(A) |
| Garso galia (L_{WA}) 95 dB(A), paklaida (K) 3 dB(A) |

EB atitikties deklaracija

MAŠINŲ DIREKTYVA



FME630

„Stanley Europe“ deklaruoja, kad šie gaminiai, aprašyti „Techninių duomenų“ skyriuje, atitinka: 2006/42/EB EN 60745-1, EN 60745-2-14

Šie gaminiai taip pat atitinka Direktyvas 2014/30/EU ir 2011/65/EB. Dėl papildomos informacijos prašome kreiptis į „Stanley Europe“ atstovą toliau nurodytu adresu arba žiūrėkite į vadovo pabaigoje pateiktą informaciją.

Toliau pasirašęs asmuo yra atsakingas už techninio dokumento sukūrimą ir pateikia šią deklaraciją „Stanley Europe“.

R. Laverick
Engineering Manager
Stanley Europe, Egide Walschaertsstraat14-18,
2800 Mechelen, Belgium
22/05/2014

Paredzētā lietošana

Šī Stanley Fat Max ēvele ir paredzēta koksnes, koka izstrādājumu un plastmasas ēvelēšanai. Šis ir rokas instruments. Instruments paredzēts profesionālai un personīgai lietošanai.

Drošības norādījumi

Vispārīgi elektroinstrumenta drošības brīdinājumi



Brīdinājums! Izlasiet visus drošības brīdinājumus un norādījumus. Ja netiek ievēroti turpmāk redzami brīdinājumi un norādījumi, var gūt elektriskās strāvas triecienu, izraisīt ugunsgrēku un/vai gūt smagus ievainojumus.

Saglabāiet visus brīdinājumus un norādījumus turpmākām uzziņām. Termins „elektroinstruments” visos turpmākajos brīdinājumos attiecas uz elektroinstrumentu (ar vadu), ko darbina ar elektrības palīdzību, vai ar akumulatoru darbināmu elektroinstrumentu (bez vada).

1. Darba zonas drošība

- a. **Rūpējieties, lai darba zona būtu tīra un labi apgaismota.** Nesakārtotā un vāji apgaismotā darba zonā var rasties negadījumi.
- b. **Elektroinstrumentus nedrīkst darbināt sprādzienbīstamā vidē, piemēram, viegli uzliesmojošu šķidrums, gāzu vai putekļu tuvumā.** Elektroinstrumenti rada dzirksteles, kas var aizdedzināt putekļus vai izgarojumu tvaikus.
- c. **Strādājot ar elektroinstrumentu, neļaujiet tuvumā atrasties bērniem un nepiederošām personām.** Novēršot uzmanību, jūs varat zaudēt kontroli pār instrumentu.

2. Elektrodrošība

- a. **Elektroinstrumenta kontaktdakšai jāatbilst kontaktligzdai. Kontaktdakšu nekādā gadījumā nedrīkst pārveidot. Iezemētiem elektroinstrumentiem nedrīkst izmantot pārejas kontaktdakšas.** Nepārveidotas kontaktdakšas un piemērotas kontaktligzdas rada mazāku elektriskās strāvas triecienu risku.
- b. **Nepieskarieties iezemētām virsmām, piemēram, caurulēm, radiatoriem, plītim un ledusskapjiem.** Ja jūsu ķermenis ir iezemēts, pastāv lielāks elektriskās strāvas triecienu risks.
- c. **Elektroinstrumentus nedrīkst pakļaut lietus vai mitru laika apstākļu iedarbībai.** Ja elektroinstrumentā iekļūst ūdens, palielinās elektriskās strāvas triecienu risks.
- d. **Lietojiet vadu pareizi. Nekad nepārnēsājiet, nevelciet vai neatvienojiet elektroinstrumentu no kontaktligzdas, turot to aiz vada. Netuviniet vadu karstuma avotiem, eļļai, asām šķautnēm vai kustīgām detaļām.** Ja vads ir bojāts vai sapinies, pastāv lielāks elektriskās strāvas triecienu risks.

- e. **Strādājot ar elektroinstrumentu ārpus telpām, izmantojiet tādu pagarinājuma vadu, kas paredzēts lietošanai ārpus telpām.** Izmantojot vadu, kas paredzēts lietošanai ārpus telpām, pastāv mazāks elektriskās strāvas triecienu risks.
 - f. **Ja elektroinstrumentu nākas ekspluatēt mitrā vidē, ierīkojiet elektrobarošanu ar noplūdstrāvas aizsargierīci.** Lietojot noplūdstrāvas aizsargierīci, mazinās elektriskās strāvas triecienu risks.
- ### 3. Personīgā drošība
- a. **Elektroinstrumenta lietošanas laikā esat uzmanīgs, skatieties, ko jūs darāt, rīkojieties saprātīgi. Nelietojiet elektroinstrumentu, ja esat noguris vai atrodaties narkotiku, alkohola vai medikamentu ietekmē.** Pat viens mirklis neuzmanības elektroinstrumentu ekspluatācijas laikā var izraisīt smagus ievainojumus.
 - b. **Lietojiet personīgo aizsargaprīkojumu. Vienmēr valkājiet acu aizsargus.** Attiecīgos apstākļos lietojot aizsargaprīkojumu, piemēram, putekļu masku, aizsargapavus ar neslīdošu zoli, aizsargķiveri vai ausu aizsargus, ir mazāks risks gūt ievainojumus.
 - c. **Nepieļaujiet nejaušu iedarbināšanu. Pirms instrumenta pievienošanas kontaktligzdai un/vai akumulatora pievienošanas, instrumenta pacelšanas vai pārnēsāšanas pārbaudiet, vai slēdzis ir izslēgtā pozīcijā.** Ja elektroinstrumentu pārnēsājat, turot pirkstu uz slēdža, vai ja kontaktligzdai pievienojat elektroinstrumentu ar ieslēgtu slēdzi, var rasties negadījumi.
 - d. **Pirms elektroinstrumenta ieslēgšanas noņemiet no tā visas regulēšanas atslēgas vai uzgriežņu atslēgas.** Ja elektroinstrumenta rotējošajai daļai ir piestiprināta uzgriežņu atslēga vai regulēšanas atslēga, var gūt ievainojumus.
 - e. **Nesniedzieties pārāk tālu. Vienmēr cieši stāviet uz piemērota atbalsta un saglabāiet līdzsvaru.** Tādējādi neparedzētās situācijās daudz labāk varat saglabāt kontroli pār elektroinstrumentu.
 - f. **Valkājiet piemērotu apģērbu. Nevalkājiet pārāk brīvu apģērbu vai rotaslietas. Netuviniet matus, apģērbu un cimdus kustīgām detaļām.** Brīvs apģērbs, rotaslietas vai gari mati var iekerties kustīgajās detaļās.
 - g. **Ja instrumentam ir paredzēts pievienot putekļu atsūkšanas un savākšanas ierīci, tās jāpievieno un jālieto pareizi.** Lietojot putekļu savākšanas ierīci, iespējams mazināt putekļu kaitīgo ietekmi.
- ### 4. Elektroinstrumenta ekspluatācija un apkope
- a. **Nelietojiet elektroinstrumentu ar spēku. Izmantojiet konkrētam gadījumam piemērotu elektroinstrumentu.** Ar pareizi izvēlētu elektroinstrumentu tā efektivitātes robežās paveiksiet darbu daudz labāk un drošāk.
 - b. **Neekspluatējiet elektroinstrumentu, ja to ar slēdzi nevar ne ieslēgt, ne izslēgt.** Ja elektroinstrumentu

nav iespējams kontrolēt ar slēdža palīdzību, tas ir bīstams un ir jāsalabo.

- c. **Pirms elektroinstrumentu regulēšanas, piederumu nomainīšanas vai novietošanas glabāšanā atvienojiet kontaktdakšu no barošanas avota un/vai no elektroinstrumenta izņemiet akumulatoru.** Šādu profilaktisku drošības pasākumu rezultātā mazinās nejaušas elektroinstrumenta iedarbināšanas risks.
- d. **Glabāriet elektroinstrumentus, kas netiek darbināti, bērniem nepieejamā vietā un neatļaujiet tos ekspluatēt personām, kas nav apmācītas to lietošanā vai nepārzina šos norādījumus.** Elektroinstrumenti ir bīstami, ja tos ekspluatē neapmācītas personas.
- e. **Veiciet elektroinstrumentu apkopi. Pārbaudiet, vai kustīgās detaļas ir pareizi savienotas un nostiprinātas, vai detaļas nav bojātas, kā arī vai nav kāds cits apstākļi, kas varētu ietekmēt elektroinstrumenta darbību. Ja elektroinstrumenti ir bojāti, pirms ekspluatācijas tas ir jāsalabo.** Daudzu negadījumu cēlonis ir tādi elektroinstrumenti, kam nav veikta pienācīga apkope.
- f. **Regulāri uzasiniet un tīriet griežņus.** Ja griežņiem ir veikta pienācīga apkope un tie ir uzasināti, pastāv mazāks to iestrēgšanas risks, un tos ir vieglāk vadīt.
- g. **Elektroinstrumentu, tā piederumus, detaļas u.c. ekspluatējiet saskaņā ar šiem norādījumiem, ņemot vērā darba apstākļus un veicamā darba specifiku.** Lietojot elektroinstrumentu tam neparedzētiem mērķiem, var rasties bīstama situācija.

5. Apkalpošana

- a. **Elektroinstrumentam apkopi drīkst veikt tikai kvalificēts remonta speciālists, izmantojot tikai oriģinālās rezerves daļas.** Tādējādi tiek saglabāta elektroinstrumenta drošība.

Elektroinstrumenta papildu drošības brīdinājumi



Brīdinājums! Papildu drošības brīdinājumi ēvelēm

- ♦ **Turiet elektroinstrumentu pie izolētajām satveršanas virsmām, jo griezējripa var saskarties ar instrumenta vadu.** Ja notiek saskare ar vadu, kurā ir strāva, visas elektroinstrumenta ārējās metāla virsmas vada strāvu, kā rezultātā operators var gūt elektriskās strāvas triecienu.
- ♦ **Izmantojiet spaiļus vai kādā citā praktiskā veidā nostipriniet un atbalstiet apstrādājamo materiālu uz stabilas platformas.** Turot materiālu ar roku vai pie sava ķermeņa, t.i., nestabilā stāvoklī, jūs varat zaudēt kontroli pār to.
- ♦ **Pirms instrumenta nolikšanas nogaidiet, līdz grieznis pārstāj darboties.** Atklāti redzams rotējošs grieznis var iestrēgt virsmā, kā rezultātā varat zaudēt kontroli un gūt smagus ievainojumus.

- ♦ **Regulāri uzasiniet griežņus.** Ja griežņi ir trūli vai bojāti, ēvele slodzes ietekmē var novirzīties no gaitas vai iestrēgt. Vienmēr lietojiet elektroinstrumentam piemērota veida griezni.
- ♦ Nepieskarieties apstrādājamajam materiālam vai grieznim uzreiz pēc tam, kad ir pabeigts darbs ar instrumentu. Gan viens, gan otrs var būt ļoti karsts.
- ♦ Pirms darba sākšanas no apstrādājamā materiāla izņemiet visas naglas un metāla priekšmetus.
- ♦ Instrumenti jātur ar abām rokām, satverot instrumenta rokturus.
- ♦ Nekavējoties atvienojiet vadu no barošanas avota, ja vads ir bojāts vai sagriezts.

Brīdinājums! Putekļi, kas rodas ēvelēšanas laikā, var kaitēt veselībai, ja operators vai tuvumā esošas personas nonāk saskarē ar putekļiem vai tos ieelpo. Valkājiet putekļu masku, kas īpaši paredzēta aizsardzībai pret putekļiem un izgarojumiem, turklāt arī tām personām, kas atrodas darba zonā, jāvalkā aizsargaprīkojums.

- ♦ Šo instrumentu nav paredzēts ekspluatēt personām (tostarp bērniem), kam ir ierobežotas fiziskās, sensorās vai psihiskās spējas vai trūkst pieredzes un zināšanu, ja vien tās neuzrauga vai neapmāca persona, kas atbild par viņu drošību. Bērni ir jāuzrauga, lai viņi nespēlētos ar instrumentu.
- ♦ Šajā lietošanas rokasgrāmatā ir aprakstīta paredzētā lietošana. Lietojot jebkuru citu piederumu vai papildierīci, kas nav ieteikta šajā lietošanas rokasgrāmatā, vai veicot darbu, kas nav paredzēts šim instrumentam, var rasties ievainojumu risks un/vai īpašuma bojājumu risks.

Citu personu drošība

- ♦ Šo instrumentu nav paredzēts ekspluatēt personām (tostarp bērniem), kam ir ierobežotas fiziskās, sensorās vai psihiskās spējas vai trūkst pieredzes un zināšanu, ja vien tās neuzrauga vai neapmāca persona, kas atbild par viņu drošību.
- ♦ Bērni ir jāuzrauga, lai viņi nespēlētos ar instrumentu.

Atlikušie riski

Lietojot instrumentu, var rasties papildu atlikušie riski, kuri var nebūt minēti šeit iekļautajos drošības brīdinājumos. Šie riski var rasties nepareizas lietošanas, pārāk ilgas lietošanas u.c. gadījumos.

Lai arī tiek ievēroti attiecīgie drošības noteikumi un tiek uzstādītas drošības ierīces, dažus atlikušos riskus nav iespējams novērst. Tie ir šādi:

- ♦ ievainojumi, kas radušies, pieskaroties rotējošām detaļām;
- ♦ ievainojumi, kas radušies, mainot detaļas, ripas vai citus piederumus;

- ◆ ievainojumi, kas radušies instrumenta ilgstošas lietošanas rezultātā. Ilgstoši strādājot ar instrumentu, regulāri jāpārtrauc darbs un jāatpūšas;
- ◆ dzirdes pasliktināšanās;
- ◆ kaitējums veselībai, kas rodas, ieelpojot putekļus, kuri rodas, strādājot ar instrumentu (piemēram, apstrādājot koksnī, it īpaši ozolu, dižskābardi un MDF paneļus).

Vibrācija

Deklarētās vibrāciju emisijas vērtības, kas minētas tehniskajos datos un atbilstības deklarācijā, ir izmērītas saskaņā ar standarta pārbaudes metodi, kas noteikta ar standartu EN 60745, un vērtības var izmantot viena instrumenta salīdzināšanai ar citu. Tāpat deklarēto vibrāciju emisijas vērtību var izmantot, lai iepriekš novērtētu iedarbību.

Brīdinājums! Vibrāciju emisijas vērtība elektroinstrumenta faktiskās lietošanas laikā var atšķirties no deklarētās vērtības atkarībā no instrumenta izmantošanas apstākļiem. Vibrāciju līmenis var pārsniegt norādīto līmeni.

Novērtējot vibrāciju iedarbību, lai definētu Direktīvā 2002/44/EK minētos drošības pasākumus, lai aizsargātu personas, kuras darba pienākumu veikšanai regulāri lieto elektroinstrumentus, vibrāciju iedarbības novērtējumā jāņem vērā instrumenta lietošanas veids un faktiskie apstākļi, tostarp visas darba cikla fāzes, t.i., ne tikai instrumenta ekspluatācijas laiks, bet arī laiks, kad instruments ir izslēgts un darbojas tukšgaitā.

Markējumi uz instrumenta

Uz instrumenta ir attēlotas šādas piktogrammas:



Brīdinājums! Lai mazinātu ievainojuma risku, jums jāizlasa lietošanas rokasgrāmata.

Elektrodrošība



Šim instrumentam ir dubulta izolācija, tāpēc nav jālieto iezemēts vads. Pārbaudiet, vai barošanas avota spriegums atbilst kategorijas plāksnītē norādītajam spriegumam.

- ◆ Ja barošanas vads ir bojāts, to drīkst nomainīt tikai ražotājs vai Stanley Fat Max pilnvarots apkopes centrs, lai novērstu bīstamību.

Funkcijas

Šim instrumentam ir šādas funkcijas (visas vai tikai dažas no tām):

1. ieslēgšanas/izslēgšanas slēdzis
2. bloķēšanas poga
3. atgriezumam izvades atvere
4. atgriezumam izvades atveres pārslēgs
5. ēvelēšanas dziļuma regulēšanas poga
6. ēvelēšanas dziļuma iedaļu skala

Salikšana

Brīdinājums! Pirms salikšanas pārbaudiet, vai instruments ir izslēgts un atvienots no barošanas.

Griešanas asmeņu nomainīšana (A. att.)

Šī instrumenta griešanas asmeņus var lietot no abām pusēm. Rezerves griešanas asmeņus var iegādāties pie vietējā pārdevēja.

Noņemšana

- ◆ Ar komplektā esošo uzgriežņu atslēgu atskrūvējiet skrūves (7).
- ◆ Izņemiet asmeni (8) no tā turētāja.
- ◆ Apvēršiet asmeni otrādi, lai darbam sagatavotu nelietoto pusi. Ja abas pušes ir nolietotas, asmens ir jānomaina.

Uzstādīšana

- ◆ Iestumiet asmeni tā turētājā, līdz asmens atduras pret gala aizturi.
- ◆ Ar komplektā esošo uzgriežņu atslēgu pievelciet skrūves.

Brīdinājums! Jānomaina abi griežņi kopā.

Griešanas dziļuma regulēšana (B. att.)

Noregulēto griešanas dziļumu norāda atzīme (9). Iedaļu skalā (6) var nolasīt iestatīto diapazonu.

- ◆ Pagrieziet ēvelēšanas dziļuma regulēšanas pogu (5), iestatot vajadzīgo griešanas dziļumu.
- ◆ Ikreiz, noliekot instrumentu malā, pagrieziet pogu pozīcijā 'P'.

Paralēlā ierobežotāja uzstādīšana un noņemšana (C. att.)

Paralēlo ierobežotāju lieto, lai maksimāli kontrolētu instrumentu, ēvelējot šaurus materiālus.

- ◆ Ieskrūvējiet pogu (11) ēveles sāna atverē un cieši pievelciet.
- ◆ Atskrūvējiet paralēlā ierobežotāja regulēšanas pogu (10).
- ◆ Bīdīet paralēlo ierobežotāju līdz vajadzīgajai vietai.
- ◆ Cieši pievelciet paralēlā ierobežotāja regulēšanas pogu.

Piezīme. Ja paralēlais ierobežotājs ir pareizi uzstādīts, tam jāatrodas zem ēveles.

- ◆ Lai izņemtu paralēlo ierobežotāju, rīkojieties salikšanai pretējā kārtībā.

Putekļsūcēja pievienošana instrumentam (D. att.)

Lai instrumentam pievienotu putekļsūcēju vai putekļu savācēju, jāizmanto adapters. Adapteru var iegādāties pie vietējā Stanley Fat Max pārdevēja.

- ◆ Stumiet adapteru (12) uz atgriezumam izvades atveres (3).
- ◆ Pievienojiet adapteram putekļsūcēja šļūteni (13).

Atgriezumū savākšanas maisa piestiprināšana (E. att.)

Atgriezumū savākšanas maiss ir īpaši lietderīgs, apstrādājot grūti piekļūstamas vietas.

- ◆ Uzvāziet maisa savienotājplāksni (14) uz atgriezumū izvades atveres (3) vienā ai otrā pusē.
- ◆ Lai atgriezumi netiktu izgrūsti pa pretējo atgriezumū izvades atveri, pagrieziet atgriezumū izvades atveres pārslēgu (4) uz otru pusi.

Atgriezumū savākšanas maisa iztukšošana

Darba laikā regulāri jāiztukšo atgriezumū savākšanas maiss, lai nerastos nosprostojumi.

- ◆ Atveriet rāvējslēdzēju un iztukšojiet maisa saturu.

Lietošana

Brīdinājums! Ļaujiet instrumentam darboties savā gaitā. Nepārslogojiet to.

- ◆ Noregulējiet griešanas dziļumu.
- ◆ Ja vajadzīgs, uzstādiet un noregulējiet paralēlo ierobežotāju.

Ieslēgšana un izslēgšana

Ieslēgšana

- ◆ Turiet nospiestu bloķēšanas pogu (2) un nospiediet ieslēgšanas/izslēgšanas slēdzi (1).
- ◆ Atlaidiet bloķēšanas pogu.

Izslēgšana

- ◆ Atlaidiet ieslēgšanas/izslēgšanas slēdzi.

Ēvelēšana

- ◆ Turiet instrumentu tā, lai slieces priekšgals atbalstītos pret apstrādājamā materiāla virspusi.
- ◆ Ieslēdziet instrumentu.
- ◆ Vienmērīgi virziet instrumentu uz priekšu, lai tas sāktu ēvelēt.
- ◆ Kad ēvelēšana pabeigta, izslēdziet instrumentu.

Gropēšana (F. att.)

- ◆ Uzstādiet un noregulējiet paralēlo ierobežotāju.
- ◆ Rīkojieties tāpat, kā aprakstīts sadaļā par ēvelēšanu.

Malu nošķelšana (G. att.)

Ķīļrieva, kas atrodas slieces priekšgalā, ļauj nošķelt materiāla malas 45°, 30° un 15° leņķī.

- ◆ Turiet instrumentu leņķī, attiecīgo gropi (20) apliekot ap apstrādājamā materiāla malu, un sāciet ēvelēt.

Balsta kāja (H. att.)

Ēvele ir aprīkota ar balsta kāju (21), kas automātiski nolaižas atpakaļ vietā, tiklīdz ēvele tiek nocelta nost no apstrādājamā materiāla. Spiežot ēveli uz priekšu, lai ēvelētu, balsta kāja paceļas. Ja balsta kāja ir nolaišta, ēveli var novietot

uz apstrādājamā materiāla tā, lai asmens nepieskartos materiālam.

Ieteikumi optimālai darbībai

- ◆ Virziet instrumentu koka šķiedras virzienā.
- ◆ Ja šķiedra ir viļņota vai jāēvelē šķērsām šķiedrai, vai arī apstrādājat cietkoksnī, noregulējiet griešanas dziļumu tā, lai ar vienu piegājienu noņemtu ļoti plānu kārtiņu, un ēvelējiet vairākas reizes, kamēr ir panākts vēlams rezultāts.
- ◆ Lai instruments virzītos taisni, ēvelēšanas sākumā piespiediet instrumenta priekšpusi, bet beigās — instrumenta aizmuguri.

Piederumi

Instrumenta darba kvalitāte ir atkarīga no tā, kādu piederumu izmanto. Stanley Fat Max piederumi ir izstrādāti pēc augstākās kvalitātes standartiem un paredzēti tam, lai uzlabotu instrumenta darba kvalitāti. Izmantojot šos piederumus, instruments sniedz vislabākos rezultātus.

Pie vietējā pārdevēja var iegādāties šādus griešanas asmeņus:

- volframa karbīda stiegrotus abpusējus asmeņus (detaļas Nr. X35007, pārdod pa pāriem);
- lielātruma tērauda abpusējus asmeņus (detaļas Nr. X24192-XJ11, pārdod pa pāriem).

Apkope

Šis instruments ir paredzēts ilglaicīgam darbam ar mazāko iespējamo apkopi. Nepārtraukti nevainojama darbība ir atkarīga no pareizas instrumenta apkopes un regulāras tīrīšanas.

Brīdinājums! Pirms apkopes veikšanas instruments ir jāizslēdz un jāatvieno no barošanas avota.

- ◆ Ar mīkstu birstīti vai sausu lupatiņu regulāri iztīriet instrumenta ventilācijas atveres.
- ◆ Ar mitru lupatiņu regulāri iztīriet dzinēja korpusu. Nelietojiet abrazīvus tīrīšanas līdzekļus vai šķīdinātājus;

Piedzīņas siksnas nomaiņšana (I. att.)

- ◆ Atskrūvējiet skrūves (15) un noņemiet vāku (16).
- ◆ Noņemiet nolietoto piedziņas siksnu.
- ◆ Uzlieciet uz skriemeļiem jaunu siksnu (17). Vienmērīgi ar roku griežot siksnu, vispirms uzlieciet to uz lielā skriemeļa (18), pēc tam uz mazā skriemeļa (19).
- ◆ Uzlieciet atpakaļ vāku un pievelciet skrūves.

Dzinēja suku pārbaude un nomaiņšana (J. att.)

Regulāri jāpārbauda, vai sukas nav nodilušas.

- ◆ Noņemiet suku vāku (22). Sukām brīvi jāslīd suku nodalījumā. Ja sukas ir nodilušas līdz 3 collām (8 mm), tās jānomaina pret jaunām.

Lai nomainītu, iespiediet jauno suku nodalījumā. Nomainot suku pret jaunu, ievērojiet sukas pareizo pozīciju. Uzstādiet atpakaļ suku vāku (nepievelciet pārāk stingri).

Barošanas vada kontaktdakšas nomaina (tikai Apvienotajai Karalistei un Īrijai)

Ja ir jāuzstāda jauna barošanas vada kontaktdakša:

- ◆ nekaitīgā veidā atbrīvojieties no nederīgās kontaktdakšas;
- ◆ pievienojiet brūno vadu pie kontaktdakšas strāvas termināļa;
- ◆ pievienojiet zilo vadu pie neitrālā termināļa.

Brīdinājums! Vadus nedrīkst pievienot pie zemējuma termināļa. Ievērojiet uzstādīšanas norādījumus, kas ietilpst labas kvalitātes kontaktdakšu komplektācijā. Ieteicamais drošinātājs: 5 A.

Vides aizsardzība



Dalīta atkritumu savākšana. Šo izstrādājumu nedrīkst izmest kopā ar parastiem sadzīves atkritumiem.

Ja konstatējat, ka šis Stanley Fat Max instruments ir jānomaina pret jaunu vai tas jums vairāk nav vajadzīgs, neizmetiet to kopā ar sadzīves atkritumiem. Nododiet šo izstrādājumu dalītai savākšanai un šķirošanai.



Lietotu izstrādājumu un iepakojuma dalīta savākšana ļauj materiālus pārstrādāt un izmantot atkārtoti. Izmantojot pārstrādātus materiālus, tiek novērsta dabas piesārņošana un samazināts pieprasījums pēc izejmateriāliem.

Vietējos noteikumos var būt noteikts, ka, iegādājoties jaunu izstrādājumu, komunālo atkritumu savākšanas punktiem vai izplatītājam ir dalīti jāsavāc sadzīves elektriskie izstrādājumi.

Stanley Europe nodrošina Stanley Fat Max izstrādājumu savākšanu un otrreizēju pārstrādi, ja tiem ir beidzies ekspluatācijas laiks. Lai izmantotu šī pakalpojuma priekšrocības, lūdzu, nogādājat savu izstrādājumu kādā no remonta darbnīcām, kas to savāks jūsu vietā.

Jūs varat noskaidrot tuvāko pilnvaroto remonta darbnīcu, sazinoties ar vietējo Stanley Europe biroju, kura adrese norādīta šajā rokasgrāmatā. Stanley Europe remonta darbnīcu saraksts, pilnīga informācija par mūsu pēcpārdošanas pakalpojumiem un kontakta informācija ir pieejama tīmekļa vietnē www.2helpU.com

Tehniskie dati

| FME630 (1 tips) | | |
|----------------------|-------------------|--------|
| leejas spriegums | V _{ac} | 230 |
| leejas jauda | W | 750 |
| Ātrums bez noslodzes | min ⁻¹ | 16 500 |
| Ēvelēšanas platums | mm | 82 |
| Ēvelēšanas dziļums | mm | 2 |
| Gropēšanas dziļums | mm | 12 |
| Svars | kg | 2,9 |

Vibrāciju kopējā vērtība (trīs asu vektoru summa) saskaņā ar EN 60745:

vibrāciju emisijas vērtība (a_v) 1,5 m/s²
 neprecizitāte (K) 1,5 m/s²

Skaņas spiediena līmenis saskaņā ar EN 60745:

skaņas spiediens (L_{PA}) 84 dB(A), neprecizitāte (K) 3 dB(A)
 skaņas jauda (L_{WA}) 95 dB(A), neprecizitāte (K) 3 dB(A)

EK atbilstības deklarācija

MAŠĪNU DIREKTĪVA



FME630

Stanley Europe apliecina, ka šie izstrādājumi, kas aprakstīti tehniskajos datos, atbilst šādiem dokumentiem:

2006/42/EK
 EN 60745-1, EN 60745-2-14

Šie izstrādājumi atbilst arī Direktīvām 2014/30/EU un 2011/65/ES. Lai iegūtu sīkāku informāciju, lūdzu, sazinieties ar Stanley Europe turpmāk minētajā adresē vai skatiet rokasgrāmatas pēdējo vāku.

Persona, kas šeit parakstījusies, atbild par tehnisko datu sagatavošanu un Stanley Europe vārdā izstrādā šo apliecinājumu.

R. Laverick
 Engineering Manager
 Stanley Europe, Egide Walschaertsstraat14-18,
 2800 Mechelen, Belgium
 22/05/2014

Назначение

Ваш электрический рубанок Stanley Fat Max предназначен для строгания древесины, изделий из дерева и пластика. Данный инструмент предназначен только для бытового использования. Данный инструмент предназначен для эксплуатации профессиональными и непрофессиональными пользователями.

Инструкции по технике безопасности

Общие правила безопасности при работе с электроинструментами



Внимание! Внимательно прочтите все инструкции по безопасности и руководство по эксплуатации. Несоблюдение всех перечисленных ниже правил безопасности и инструкций может привести к поражению электрическим током, возникновению пожара и/или получению тяжелой травмы.

Сохраните все инструкции по безопасности и руководство по эксплуатации для их дальнейшего использования. Термин «Электроинструмент» во всех приведенных ниже указаниях относится к Вашему сетевому (с кабелем) электроинструменту или аккумуляторному (беспроводному) электроинструменту.

1. Безопасность рабочего места

- a. **Содержите рабочее место в чистоте и обеспечьте хорошее освещение.** Плохое освещение или беспорядок на рабочем месте может привести к несчастному случаю.
- b. **Не используйте электроинструменты, если есть опасность возгорания или взрыва, например, вблизи легко воспламеняющихся жидкостей, газов или пыли.** В процессе работы электроинструмент создает искровые разряды, которые могут воспламенить пыль или горючие пары.
- c. **Во время работы с электроинструментом не подпускайте близко детей или посторонних лиц.** Отвлечение внимания может вызвать у Вас потерю контроля над рабочим процессом.

2. Электробезопасность

- a. **Вилка кабеля электроинструмента должна соответствовать штепсельной розетке. Ни в коем случае не видоизменяйте вилку электрического кабеля. Не используйте соединительные штепсели-переходники, если в силовом кабеле электроинструмента есть провод заземления.** Использование оригинальной вилки кабеля и соответствующей ей штепсельной розетки уменьшает риск поражения электрическим током.
- b. **Во время работы с электроинструментом избегайте физического контакта с заземленными**

объектами, такими как трубопроводы, радиаторы отопления, электроплиты и холодильники. Риск поражения электрическим током увеличивается, если Ваше тело заземлено.

- c. **Не используйте электроинструмент под дождем или во влажной среде.** Попадание воды в электроинструмент увеличивает риск поражения электрическим током.
 - d. **Бережно обращайтесь с электрическим кабелем. Ни в коем случае не используйте кабель для переноски электроинструмента или для вытягивания его вилки из штепсельной розетки. Не подвергайте электрический кабель воздействию высоких температур и смазочных веществ; держите его в стороне от острых кромок и движущихся частей инструмента.** Поврежденный или запутанный кабель увеличивает риск поражения электрическим током.
 - e. **При работе с электроинструментом на открытом воздухе используйте удлинительный кабель, предназначенный для наружных работ.** Использование кабеля, пригодного для работы на открытом воздухе, снижает риск поражения электрическим током.
 - f. **При необходимости работы с электроинструментом во влажной среде используйте источник питания, оборудованный устройством защитного отключения (УЗО).** Использование УЗО снижает риск поражения электрическим током.
- #### 3. Личная безопасность
- a. **При работе с электроинструментами будьте внимательны, следите за тем, что Вы делаете, и руководствуйтесь здравым смыслом. Не используйте электроинструмент, если Вы устали, а также находясь под действием алкоголя или понижающих реакцию лекарственных препаратов и других средств.** Малейшая неосторожность при работе с электроинструментами может привести к серьезной травме.
 - b. **При работе используйте средства индивидуальной защиты. Всегда надевайте защитные очки.** Своевременное использование защитного снаряжения, а именно: пылезащитной маски, ботинок на нескользящей подошве, защитного шлема или противошумовых наушников, значительно снизит риск получения травмы.
 - c. **Не допускайте непреднамеренного запуска. Перед тем, как подключить электроинструмент к сети и/или аккумулятору, поднять или перенести его, убедитесь, что выключатель находится в положении «выключено».** Не переносите электроинструмент с нажатой кнопкой выключателя и не подключайте к сетевой розетке электроинструмент, выключатель которого установлен

в положение «включено», это может привести к несчастному случаю.

- d. **Перед включением электроинструмента снимите с него все регулировочные или гаечные ключи.** Регулировочный или гаечный ключ, оставленный закрепленным на вращающейся части электроинструмента, может стать причиной тяжелой травмы.
 - e. **Работайте в устойчивой позе. Всегда сохраняйте равновесие и устойчивую позу.** Это позволит Вам не потерять контроль при работе с электроинструментом в непредвиденной ситуации.
 - f. **Одевайтесь соответствующим образом. Во время работы не надевайте свободную одежду или украшения. Следите за тем, чтобы Ваши волосы, одежда или перчатки находились в постоянном отдалении от движущихся частей инструмента.** Свободная одежда, украшения или длинные волосы могут попасть в движущиеся части инструмента.
 - g. **Если электроинструмент снабжен устройством сбора и удаления пыли, убедитесь, что данное устройство подключено и используется надлежащим образом.** Использование устройства пылеудаления значительно снижает риск возникновения несчастного случая, связанного с запыленностью рабочего пространства.
- 4. Использование электроинструментов и технический уход**
- a. **Не перегружайте электроинструмент. Используйте Ваш инструмент по назначению.** Электроинструмент работает надежно и безопасно только при соблюдении параметров, указанных в его технических характеристиках.
 - b. **Не используйте электроинструмент, если его выключатель не устанавливается в положение включения или выключения.** Электроинструмент с неисправным выключателем представляет опасность и подлежит ремонту.
 - c. **Отключайте электроинструмент от сетевой розетки и/или извлекайте аккумулятор перед регулированием, заменой принадлежностей или при хранении электроинструмента.** Такие меры предосторожности снижают риск случайного включения электроинструмента.
 - d. **Храните неиспользуемые электроинструменты в недоступном для детей месте и не позволяйте лицам, не знакомым с электроинструментом или данными инструкциями, работать с электроинструментом.** Электроинструменты представляют опасность в руках неопытных пользователей.
 - e. **Регулярно проверяйте исправность электроинструмента. Проверяйте точность совмещения**

и легкость перемещения подвижных частей, целостность деталей и любых других элементов электроинструмента, воздействующих на его работу. Не используйте неисправный электроинструмент, пока он не будет полностью отремонтирован. Большинство несчастных случаев являются следствием недостаточного технического ухода за электроинструментом.

- f. **Следите за остротой заточки и чистотой режущих принадлежностей.** Принадлежности с острыми кромками позволяют избежать заклинивания и делают работу менее утомительной.
- g. **Используйте электроинструмент, аксессуары и насадки в соответствии с данным Руководством и с учетом рабочих условий и характера будущей работы.** Использование электроинструмента не по назначению может создать опасную ситуацию.

5. Техническое обслуживание

- a. **Ремонт Вашего электроинструмента должен производиться только квалифицированными специалистами с использованием идентичных запасных частей.** Это обеспечит безопасность Вашего электроинструмента в дальнейшей эксплуатации.

Дополнительные меры безопасности при работе с электроинструментами



Внимание! Дополнительные меры безопасности при работе рубанками

- ◆ **Держите электроинструмент только за изолированные рукоятки, поскольку строгальный нож может задеть кабель подключения к электросети.** Разрезание находящего под напряжением провода делает не покрытые изоляцией металлические части электроинструмента «живыми», что создает опасность поражения электрическим током.
- ◆ **Используйте струбицы или другие приспособления для фиксации обрабатываемой детали, устанавливая их только на неподвижной поверхности.** Если держать обрабатываемую деталь руками или с упором в собственное тело, то можно потерять контроль над инструментом или обрабатываемой деталью.
- ◆ **Дождитесь полной остановки ножа перед тем, как положить инструмент.** Касание незащищенным ножом поверхности может привести к потере контроля над инструментом и серьезным травмам.
- ◆ **Следите за остротой заточки ножа.** Затупленные или поврежденные ножи могут заставить рубанок отклониться от линии строгания или остановиться под воздействием чрезмерного усилия. Всегда

используйте ножи, соответствующие данному электроинструменту.

- ◆ Никогда не дотрагивайтесь до обрабатываемой заготовки или ножа сразу по окончании работы инструмента. Они могут оказаться очень горячими.
- ◆ Перед работой удалите из заготовки все гвозди и прочие металлические предметы.
- ◆ Всегда держите инструмент обеими руками за предусмотренные рукоятки.
- ◆ Немедленно отключайте поврежденный или разрезанный кабель питания от электрической сети.

Внимание! Контакт с пылью или вдыхание пыли, возникающей в ходе строгания, может представлять опасность для здоровья оператора и окружающих лиц. Надевайте респиратор, специально разработанный для защиты от пыли и паров, и следите, чтобы лица, находящиеся в рабочей зоне, также были обеспечены средствами индивидуальной защиты.

- ◆ Данный инструмент не может использоваться людьми (включая детей) со сниженными физическими, сенсорными и умственными способностями или при отсутствии необходимого опыта или навыка, за исключением, если они выполняют работу под присмотром или получили инструкции относительно работы с этим инструментом от лица, отвечающего за их безопасность. Не позволяйте детям играть с электроинструментом.
- ◆ Назначение инструмента описывается в данном руководстве по эксплуатации. Использование любых принадлежностей или приспособлений, а также выполнение данным инструментом любых видов работ, не рекомендованных данным руководством по эксплуатации, может привести к несчастному случаю и/или повреждению личного имущества.

Безопасность посторонних лиц

- ◆ Данный инструмент не может использоваться людьми (включая детей) со сниженными физическими, сенсорными и умственными способностями или при отсутствии необходимого опыта или навыка, за исключением, если они выполняют работу под присмотром или получили инструкции относительно работы с этим инструментом от лица, отвечающего за их безопасность.
- ◆ Не позволяйте детям играть с электроинструментом.

Остаточные риски

При работе с данным инструментом возможно возникновение дополнительных остаточных рисков, которые не вошли в описанные здесь правила техники безопасности. Эти риски могут возникнуть при неправильном или продолжительном использовании изделия и т.п. Несмотря на соблюдение соответствующих инструкций по технике безопасности и использование предохранительных устройств, некоторые остаточные риски невозможно полностью исключить. К ним относятся:

Травмы в результате касания вращающихся/двигающихся частей инструмента.

- ◆ Травмы в результате касания вращающихся/двигающихся частей инструмента.
- ◆ Риск получения травмы во время смены деталей инструмента, ножей или насадок.
- ◆ Риск получения травмы, связанный с продолжительным использованием инструмента. При использовании инструмента в течение продолжительного периода времени делайте регулярные перерывы в работе.
- ◆ Ухудшение слуха.
- ◆ Ущерб здоровью в результате вдыхания пыли в процессе работы с инструментом (например, при обработке древесины, в особенности, дуба, бука и ДВП).

Вибрация

Значения уровня вибрации, указанные в технических характеристиках инструмента и декларации соответствия, были измерены в соответствии со стандартным методом определения вибрационного воздействия согласно EN60745 и могут использоваться при сравнении характеристик различных инструментов. Приведенные значения уровня вибрации могут также использоваться для предварительной оценки величины вибрационного воздействия.

Внимание! Значения вибрационного воздействия при работе с электроинструментом зависят от вида работ, выполняемых данным инструментом, и могут отличаться от заявленных значений. Уровень вибрации может превышать заявленное значение.

При оценке степени вибрационного воздействия для определения необходимых защитных мер (2002/44/ЕС) для людей, использующих в процессе работы электроинструменты, необходимо принимать во внимание действительные условия использования электроинструмента, учитывая все составляющие рабочего цикла, в том числе, время, когда инструмент находится в выключенном состоянии, время, когда он работает без нагрузки, а также время его запуска и отключения.

Маркировка инструмента

На инструменте имеются следующие знаки:



Внимание! Полное ознакомление с руководством по эксплуатации снизит риск получения травмы.

Электробезопасность



Данный инструмент защищен двойной изоляцией, что исключает потребность в заземляющем проводе. Следите за на-

пряжением электрической сети, оно должно соответствовать величине, обозначенной на информационной табличке электроинструмента.

- ◆ Во избежание несчастного случая, замена поврежденного кабеля питания должна производиться только на заводе-изготовителе или в авторизованном сервисном центре Stanley Fat Max.

Составные части

Ваш инструмент может содержать все или некоторые из перечисленных ниже составных частей:

1. Пусковой выключатель
2. Кнопка защиты от непреднамеренного пуска
2. Выпускное отверстие устройства удаления стружки
4. Регулятор выпускного отверстия устройства удаления стружки
5. Поворотная рукоятка регулятора глубины строгания
6. Градуированная шкала глубины строгания

Сборка

Внимание! Перед началом сборки убедитесь, что инструмент выключен и отсоединен от электросети.

Замена строгальных ножей (Рис. А)

Входящие в комплект поставки данного рубанка строгальные ножи можно перевернуть на другую кромку. Сменные строгальные ножи можно заказать у продавца Black & Decker.

Извлечение

- ◆ Ослабьте болты (7) входящим в комплект поставки гаечным ключом.
- ◆ Извлеките строгальный нож (8) из держателя.
- ◆ Переверните строгальный нож, чтобы могла работать его неиспользованная сторона. При износе обеих сторон строгального ножа, замените его.

Установка

- ◆ Вдвиньте строгальный нож до упора в держатель.
- ◆ Затяните болты входящим в комплект поставки гаечным ключом.

Внимание! Всегда заменяйте оба ножа.

Настройка глубины строгания (Рис. В)

Глубина строгания обозначена меткой (9). Диапазон регулирования можно проверить по градуированной шкале (6).

- ◆ Установите поворотную рукоятку (5) на необходимую глубину строгания.
- ◆ При неиспользовании рубанка, устанавливайте регулятор глубины строгания в положение «Р».

Установка и снятие параллельной направляющей (Рис. С)

Параллельная направляющая облегчает управление рубанком при обработке узких заготовок.

- ◆ Вставьте рукоятку (11) в отверстие в боковой части рубанка и затяните с усилием.
- ◆ Ослабьте рукоятку настройки (10) параллельной направляющей.
- ◆ Установите направляющую в необходимое положение.
- ◆ Затяните с усилием рукоятку настройки (10) параллельной направляющей.

Примечание: Правильное положение параллельной направляющей – под рубанком.

- ◆ Для снятия параллельной направляющей, действуйте в обратном порядке.

Подключение пылесоса к инструменту (Рис. D)

Для подключения к инструменту пылесоса или пылеудаляющего устройства необходим переходник. Переходник можно приобрести у Вашего местного дилера Stanley Fat Max.

- ◆ Надвиньте переходник (12) на выпускное отверстие устройства удаления стружки (3).
- ◆ Подключите шланг пылесоса (13) к переходнику.

Установка сборника стружки (Рис. E)

Сборник стружки особенно необходим при работе в ограниченном пространстве.

- ◆ Надвиньте соединительную пластину (14) сборника стружки на выпускное отверстие устройства удаления стружки (3).
- ◆ Для предотвращения выхода стружки из противоположного конца выпускного отверстия, передвиньте регулятор (4) в противоположную сторону от сборника стружки.

Чистка сборника стружки

Регулярно очищайте сборник от стружки во время работы для предотвращения забивки сборника.

- ◆ Откройте молнию и высыпьте стружку из мешка.

Эксплуатация

Внимание! Не форсируйте рабочий процесс. Избегайте перегрузки электроинструмента.

- ◆ Отрегулируйте глубину строгания.
- ◆ При необходимости, установите параллельную направляющую и отрегулируйте ее.

Включение и выключение

Включение

- ◆ Нажмите и удерживайте кнопку защиты от непреднамеренного пуска (2), затем нажмите на клавишу пускового выключателя (1).

- ◆ Отпустите кнопку защиты от непреднамеренного пуска.

Выключение

Отпустите клавишу пускового выключателя (1).

Строгание

- ◆ Установите носовую часть подошвы рубанка на поверхность обрабатываемой заготовки.
- ◆ Включите инструмент.
- ◆ Двигайте рубанок равномерно вперед, до окончания хода строгания.
- ◆ По окончании хода выключите инструмент.

Фальцевание (Рис. F)

- ◆ Установите параллельную направляющую и отрегулируйте ее.
- ◆ Действуйте как при строгании.

Снятие фаски (Рис. G)

V-образный паз в носовой части подошвы рубанка позволяет легко снимать фаски под углом 45°, 30° и 15°.

- ◆ Удерживая рубанок под углом к обрабатываемой заготовке, чтобы при этом ее кромка вошла в паз (20) подошвы рубанка, снимите фаску.

Парковочная колодка (Рис. H)

Ваш рубанок оборудован парковочной колодкой (21), которая автоматически выдвигается при каждом поднятии инструмента с обрабатываемой заготовки. При движении инструмента вперед во время строгания, парковочная колодка задвигается внутрь. При выдвигении парковочной колодки, рубанок можно установить на рабочей поверхности, не касаясь строгального ножа.

Рекомендации по оптимальному использованию

- ◆ Двигайте рубанок вдоль волокон древесины.
- ◆ В случае пересечения или искривления волокон, также при обработке древесины твердых пород, для достижения наилучшего результата, установите меньшую глубину строгания. При этом необходимо сделать несколько проходов, снимая очень тонкий слой за один ход.
- ◆ Чтобы рубанок двигался прямолинейно, в начале движения прижимайте к обрабатываемой заготовке переднюю половину подошвы, а в конце движения - заднюю.

Дополнительные принадлежности

Производительность Вашего электроинструмента напрямую зависит от используемых принадлежностей. Принадлежности Stanley Fat Max изготовлены в соответствии с самыми высокими стандартами качества и способны увеличить производительность Вашего

электроинструмента. Используя эти принадлежности, Вы достигнете наилучших результатов в работе.

У продавца Black & Decker можно заказать следующие типы строгальных ножей:

- Двухсторонний твердосплавный нож (№ для заказа детали X35007, 2 шт. в комплекте).
- Двухсторонний нож из быстрорежущей стали (№ для заказа детали X24192-XJ11, 2 шт. в комплекте).

Техническое обслуживание

Ваш инструмент рассчитан на работу в течение продолжительного времени при минимальном техническом обслуживании. Срок службы и надежность инструмента увеличивается при правильном уходе и регулярной чистке.

Внимание! Перед любыми видами работ по техническому обслуживанию выключайте инструмент и отключайте его от источника питания.

- ◆ Регулярно очищайте вентиляционные отверстия Вашего инструмента мягкой щеткой или сухой тканью.
- ◆ Регулярно очищайте корпус двигателя влажной тканью. Не используйте абразивные чистящие средства, а также чистящие средства на основе растворителей.

Замена приводного ремня (Рис. I)

- ◆ Отвинтите винты (15) и снимите защитный кожух (16).
- ◆ Удалите изношенный приводной ремень.
- ◆ Наденьте новый ремень (17) на шкивы. Равномерно проворачивая ремень рукой, наденьте его сначала на большой шкив (18), затем на малый шкив (19).
- ◆ Установите защитный кожух на свое место и затяните винты.

Осмотр и замена щеток двигателя (Рис. J)

Регулярно проверяйте щетки двигателя на наличие признаков износа.

- ◆ Снимите крышку щеткодержателя (22). Щетки должны свободно двигаться в обойме щеткодержателя. Если щетки износились до .3» (8 мм), они должны быть заменены.

Для замены, вставьте в обойму щеткодержателя новую щетку. Устанавливая существующую щетку на место, вставляйте ее в том же положении, что и при извлечении. Установите на место крышку щеткодержателя (не затягивайте слишком туго).

Защита окружающей среды



Раздельный сбор. Данное изделие нельзя утилизировать вместе с обычными бытовыми отходами.

Если однажды Вы захотите заменить Ваше изделие Stanley Fat Max или Вы больше в нем не нуждаетесь, не выбрасывайте его вместе с бытовыми отходами. Отнесите изделие в специальный приемный пункт.



Раздельный сбор изделий с истекшим сроком службы и их упаковок позволяет пускать их в переработку и повторно использовать. Использование переработанных материалов помогает защищать окружающую среду от загрязнения и снижает расход сырьевых материалов.

Местное законодательство может обеспечить сбор старых электрических продуктов отдельно от бытового мусора на муниципальных свалках отходов, или Вы можете сдавать их в торговом предприятии при покупке нового изделия.

Stanley Europe обеспечивает прием и переработку отслуживших свой срок изделий Stanley Fat Max. Чтобы воспользоваться этой услугой, Вы можете сдать Ваше изделие в любой авторизованный сервисный центр, который собирает их по нашему поручению.

Вы можете узнать место нахождения Вашего ближайшего авторизованного сервисного центра, обратившись в Ваш местный офис Stanley Europe по адресу, указанному в данном руководстве по эксплуатации. Кроме того, список авторизованных сервисных центров Stanley Europe и полную информацию о нашем послепродажном обслуживании и контактах Вы можете найти в интернете по адресу: www.2helpU.com

Технические характеристики

| FME630 (Тип 1) | | |
|-----------------------------|---------------|--------|
| Напряжение питания | В перем. тока | 230 |
| Потребляемая мощность | Вт | 750 |
| Число оборотов без нагрузки | об/мин | 16 500 |
| Ширина строгания | мм | 82 |
| Глубина строгания | мм | 2 |
| Глубина фальцевания | мм | 12 |
| Вес | кг | 2,9 |

| Сумма величин вибрации (сумма векторов по трем осям), измеренных в соответствии со стандартом EN 60745: | |
|---|--|
| Вибрационное воздействие (ah) 1,5 м/с ² | |
| погрешность (K) 1.5 м/с ² | |
| погрешность (K) 1.5 м/с ² | |
| Звуковое давление (L _{рА}) 84 дБ(А), погрешность (K) 3 дБ(А) | |
| Акустическая мощность (L _{WA}) 95 дБ(А), погрешность (K) 3 дБ(А) | |

Декларация соответствия ЕС ДИРЕКТИВА ПО МЕХАНИЧЕСКОМУ ОБОРУДОВАНИЮ



FME630

Stanley Europe заявляет, что продукты, обозначенные в разделе «Технические характеристики», разработаны в полном соответствии со стандартами: 2006/42/ЕС, EN 60745-1, EN 60745-2-14

Данные продукты также соответствуют Директивам 2014/30/EU и 2011/65/EU. За дополнительной информацией обращайтесь в Stanley Europe по указанному ниже адресу или по адресу, указанному на последней странице руководства.

Нижеподписавшееся лицо полностью отвечает за соответствие технических данных и делает это заявление от имени фирмы Stanley Europe.

R. Laverick
Engineering Manager
Stanley Europe, Egide Walschaertsstraat14-18,
2800 Mechelen, Belgium
22/05/2014

Гарантийные условия

Компания Stanley Europe уверена в качестве своей продукции и, в связи с этим, предлагает профессиональным пользователям исключительные условия гарантийного обслуживания продуктов. Данные гарантийные условия никоим образом не нарушают договорных прав непрофессиональных пользователей на гарантийное обслуживание. Гарантия действительна в пределах территорий государств-членов Европейского союза и Европейской зоны свободной торговли.

1 ГОД ПОЛНОЙ ГАРАНТИИ

При повреждении продукта Stanley Fat Max в течение 12 месяцев со дня покупки, произошедшего вследствие дефекта материалов или производственного брака, Stanley Europe гарантирует замену всех неисправных частей без взимания платы или, по нашему усмотрению, бесплатную замену самого инструмента, при условии, что:

- ◆ Продукт использовался без нарушения правил эксплуатации в соответствии с руководством по эксплуатации.
- ◆ Продукт пришел в негодность вследствие нормального износа;
- ◆ Ремонт продукта не производился посторонними лицами.
- ◆ Имеется подтверждение факта совершения покупки.
- ◆ Продукт Stanley Fat Max возвращен в полной комплектации и с наличием всех оригинальных составных частей.

Если Вы хотите подать заявку на гарантийное обслуживание, обратитесь к Вашему продавцу, в один из авторизованных сервисных центров Stanley Fat Max, список которых приведен в каталоге продукции Stanley Fat Max, или в ближайший сервисный центр Stanley по адресу, указанному на упаковке продукта или в данном руководстве по эксплуатации. Список авторизованных сервисных центров Stanley Fat Max и полную информацию о нашем послепродажном обслуживании Вы можете найти в интернете по адресу: www.stanley.eu/3

| | | |
|-----|---|--|
| EST | Tallmac Tehnika OÜ Liimi 4/2 10621 Tallinn | (+372) 6563683 remont@tallmac.ee www.tallmac.ee |
| | Tallmac Tehnika OÜ Riia 130 B/1 TARTU 50411 | (+372) 6668510 tartu@tallmac.ee www.tallmac.ee |
| | Stokker AS Peterburi tee 44 11415 Tallinn | (+372) 6201111 stokker@stokker.com www.stokker.com |
| LV | LIC GOTUS SIA Ulbrokas Str. 1021 Riga | (+371) 67556949 info@licgotus.lv www.licgotus.lv |
| | Stokker SIA Krasta iela 42 LV1003 Riga | (+371) 27354354 krasta.riga@stokker.com www.stokker.com |
| | Visico Fastening Systems SIA Mazā Rāmavas iela 2 1076 Valdlauci, Riga | (+371) 67 452 453 (+371) 67 452 454 info@visico.eu www.visico.eu |
| LT | ELREMTA MASTERMANN UAB NAGLIO STR 4C 52367 Kaunas | (+370) 69840004 servisas@elmast.lt www.elremta.lt |
| | Stokker UAB Islandijos pl.5 LT-49179 Kaunas | (+370) 650 05730 kaunas@stokker.com www.stokker.com |

Rohkem infot lähima hoolduspartneri kohta leiate siit:

www.2helpu.com

Informāciju par tuvāko servisa pārstāvi skatiet tīmekļa vietnē:

www.2helpu.com

Informāciju apie artimiausias remonto dirbtuves rasite tinklalapyje:

www.2helpu.com

Garantija

„Stanley Europe“ užtikrina, kad gaminio, kuris pristatomas vartotojui, medžiagos ir (arba) jo surinkimas yra kokybiškas. Garantija yra priedas prie vartotojo teisių ir jų nekeičia. Garantija galioja visose Europos Bendrijos valstybėse narėse ir Europos laisvosios prekybos zonoje.

Jei „Stanley Europe“ gaminy suližta dėl nekokybiškų medžiagų ir (arba) surinkimo, arba, jei jis neatitinka techninių reikalavimų, 12 mėnesių laikotarpiu nuo jo įsigijimo „Stanley Europe“ sutaisys arba pakeis gaminį.

Garantija netaikoma, jei gedimas atsiranda dėl:

- ♦ normalaus susidėvėjimo
- ♦ netinkamo įrankio eksploatavimo ar techninės priežiūros
- ♦ jei variklis buvo perkrautas
- ♦ jei gaminy sugedo dėl neįprastų dalių, medžiagų ar nelaimingo atsitikimo
- ♦ netinkamo maitinimo

Garantija netaikoma, jei įrankis naudojamas komerciniams darbams atlikti, kai jis yra skirtas namų ūkio darbams.

Garantija netaikoma, jei gaminį remontavo arba išmontavo „Stanley Europe“ neįgaliosios technikas.

Garantijai pasinaudoti gamini, užpildytą garantinę kortelę ir pirkimo įrodymą (čekį) reikia pristatyti pardavėjui arba tiesiogiai įgaliotoms remonto dirbtuvėms ne vėliau kaip per du mėnesius nuo gedimo nustatymo.

Informaciją apie artimiausias „Stanley Europe“ remonto dirbtuves rasite tinklalapyje www.2helpu.com.

Garantinis talonas:

Įrankio modelis/katalogo numeris

Serijinis numeris/datos kodas

Vartotojas

Pardavėjas

Data

Garantii

Stanley Europe garanteerib, et toode on kliendile tarnimisel vaba materjali ja/või koostamise vigadest. Garantii lisandub kliendi seaduslikele õigustele ning ei mõjuta neid. Garantii kehtib kõigi Euroopa Ühenduse liikmesriikide territooriumitel ja Euroopa vabakaubanduspiirkonnas.

Kui 12 kuu jooksul ostmisest esineb mõnel Stanley Europe tootel rike materjali ja/või koostamise vea tõttu või see on spetsifikatsiooni suhtes defektne, parandab või vahetab Stanley Europe toote kliendi jaoks minimaalse vaevaga.

Garantii ei kehti, kui vea põhjuseks on:

- ♦ Normaalne kulumine
- ♦ Tööriista väärkohtlemine või halb hooldamine
- ♦ Mootori ülekoormamine
- ♦ Kui toodet on kahjustanud võõrasakesed, materjal või õnnetus
- ♦ Vale toitepinge

Garantii ei kehti tööriista professionaalsel kasutamisel, kuna tööriist on loodud ainult koduseks kasutamiseks.

Garantii ei kehti, kui toodet on remontinud või demonteerinud Stanley Europe volitusega isik.

Garantii kasutamiseks tuleb toode, täidetud garantiikaart ja ostufõnd (t ekk) via müüjale või otse volitatud teenindajale hiljemalt kaks kuud peale vea avastamist.

Teavet lähima Stanley Europe teenindaja kohta leiate veebisaidilt: www.2helpu.com.

Garantiitalong:

Tööriista mudel/katalogi number

Seerianumber/kuupäeva kood

Klient

Müüja

Kuupäev

Гарантия

Stanley Europe гарантирует, что данное изделие в момент поставки потребителю не содержит каких-либо дефектов материалов или сборки. Данная гарантия дополняет законные права потребителя и не затрагивает их каким-либо образом. Настоящая гарантия действует на территориях стран-членов Европейского Союза и в Европейской зоне свободной торговли.

Если в течение 12 месяцев с даты приобретения произошла поломка изделия Stanley Europe из-за некачественных материалов и/или сборки, либо изделие является дефектным в соответствии с техническими требованиями, то Stanley Europe отремонтирует или заменит изделие с минимальным беспокоеством для потребителя.

Гарантия не действительна, если поломка произошла вследствие:

- ♦ Нормального износа
- ♦ Неправильного использования или плохого обслуживания
- ♦ Перегрузки двигателя
- ♦ Если изделие повреждено посторонними частями, материалом или вследствие аварии
- ♦ Использование ненадлежащего источника питания

Гарантия не действительна, если инструмент используется в профессиональной деятельности, поскольку этот инструмент предназначен только для бытового применения.

Гарантия не действительна, если изделие подвергалось ремонту или разборке лицом, не уполномоченным Stanley Europe.

Для того, чтобы воспользоваться гарантией необходимо предоставить: изделие, заполненную Гарантийную карту и документально покупки (примечки) дилеру или непосредственно уполномоченному агенту по обслуживанию не позднее двух месяцев с момента обнаружения поломки.

Информацию о ближайшем агенте по обслуживанию Stanley Europe можно найти на странице в Интернете: www.Zhebru.com.

Гарантийный талон:

Модель инструмента / Номер по каталогу

Серийный номер / Код даты

Потребитель

Дилер

Дата

Garantija

Stanley Europe garantē, ka produktam, to piegādājot klientam, nav materiālu un/vai montāžas defektu. Garantija ir papildus klienta juridiskajām tiesībām un tās neietekmē. Garantija ir spēkā visās Eiropas Kopienas dalībvalstīs un Eiropas Brīvās tirdzniecības zonā.

Ja Stanley Europe produkts saūst materiālu un/vai montāžas trūkumu dēļ vai ja tam ir trūkumi saskaņā ar tehnisko specifikāciju, Stanley Europe 12 mēnešu laikā no pirkšanas datuma veiks remontu vai produkta nomaiņu, cenšoties klientam radīt iespējami mazāk grūtību.

Garantija nav spēkā, ja bojājums ir radies šāda iemesla dēļ:

- ♦ Normāls nolikums
- ♦ Ieļļas nepareiza lietošana vai sliktā uzturēšana
- ♦ Ja motors darbināts ar pārslogdi
- ♦ Ja produkta bojājumu radījuši svešķermeņi, cits materiāls vai tas bojāts avārijas rezultātā
- ♦ Nepareiza strāvas padeve

Garantija nav spēkā, ja ieļļas ir izmantota profesionālā pielietojumā, jo tā ir paredzēta lietošanai tikai sadzīves vajadzībām.

Garantija nav spēkā, ja produktam remontu vai arkori veikusi persona, kam šādam nolīkam nav Stanley Europe atļaujas.

Lai izmantotu garantijas tiesības, produkts ar aizpildītu garantijas talonu un pirkuma arliecējumu (čeku) ir jānododā pārdevējam vai tieši pilnvarotajam arkores pārstāvim vēlākais divus mēnešus pēc trūkuma konstatēšanas.

Informāciju par tuvāko Stanley Europe servisa pārstāvi meklējiet mājas lapā: www.Zhebru.com.

Garantijas talons:

Ieļļces modelis/Kataloga numurs

Sērijas numurs/Datuma kods

Klients

Pārdevējs

Datums