

### Intended use

Your Black & Decker blower vac has been designed for leaf clearing. This appliance is intended for consumer and outdoor use only.

## General appliance safety warnings



**Warning!** When using mains-powered/cordless appliances, basic safety precautions, including the following, should always be followed to reduce the risk of fire, electric shock, personal injury and material damage.

- ◆ Read all of this manual carefully before using the appliance, be familiar with the controls and the proper use of the appliance.
- ◆ The intended use is described in this manual. The use of any accessory or attachment or the performance of any operation with this appliance other than those recommended in this instruction manual may present a risk of personal injury.

The term "appliance" in all of the warnings listed below refers to your mains operated (corded) appliance or battery operated (cordless) appliance.

Save all warnings and instructions for future reference.

### Using your appliance

- ◆ Always take care when using the appliance.
- ◆ Keep work area clean and well lit. Cluttered or dark areas invite accidents.
- ◆ Only use the appliance in daylight or good artificial light.
- ◆ Do not operate your appliance in explosive atmospheres, such as in the presence of flammable liquids, gases or dust.
- ◆ Never allow children or people unfamiliar with the instructions to use the appliance, local regulations may restrict the age of the operator.
- ◆ Do not allow children or animals to come near the work area or touch the appliance supply cord.
- ◆ Keep children, bystanders and animals away while operating an appliance. Distractions can cause you to lose control.
- ◆ The appliance is not to be used as a toy.
- ◆ Do not immerse the appliance in water.
- ◆ Do not open body casing. There are no userserviceable parts inside.

### Personal safety

- ◆ Stay alert, watch what you are doing and use common sense when operating an appliance. Do not use an appliance while you are tired or under the influence of drugs, alcohol or medication. A moment of inattention

while operating an appliance may result in serious personal injury.

- ◆ Where required, use personal protective equipment. Protective equipment such as eye protection, dust mask, non-skid safety shoes, hard hat, or hearing protection used for appropriate conditions will reduce personal injuries.
- ◆ Prevent unintentional starting. Make sure that the switch is in the off-position before connecting to a power source and/or battery pack, picking up or carrying the appliance. Carrying appliances with your finger on the switch or energising appliances that have the switch on invites accidents.
- ◆ Do not overreach. Keep proper footing and balance at all times. This enables better control of the appliance in unexpected situations.
- ◆ Dress properly. Do not wear loose clothing or jewellery. Keep your hair, clothing and gloves away from moving parts. Loose clothes, jewellery or long hair can be caught in moving parts.

### Appliance use and care

- ◆ Before use, check the appliance for damaged or defective parts. Check for breakage of parts, damage to switches and any other conditions that may affect its operation.
- ◆ Do not use the appliance if the switch does not turn it on and off. Any appliance that cannot be controlled with the switch is dangerous and must be repaired.
- ◆ Disconnect the plug from the power source and/or the battery pack from the appliance before making any adjustments, changing accessories, or storing appliances. Such preventive safety measures reduce the risk of starting the appliance accidentally.
- ◆ Where applicable, keep cutting tools sharp and clean. Properly maintained cutting tools with sharp cutting edges are less likely to bind and are easier to control.
- ◆ Do not use the appliance if any part is damaged or defective.
- ◆ Have any damaged or defective parts repaired or replaced by an authorised repair agent.
- ◆ Never attempt to remove or replace any parts other than those specified in this manual.

### Electrical safety

- ◆ Appliance plugs must match the outlet. Never modify the plug in any way. Do not use any adapter plugs with earthed (grounded) appliance. Unmodified plugs and matching outlets will reduce risk of electric shock.
- ◆ Do not expose appliance to rain or wet conditions. Water entering a appliance will increase the risk of electric shock.
- ◆ Do not abuse the cord. Never use the cord for carrying, pulling or unplugging the appliance. Keep cord away from

heat, oil, sharp edges or moving parts. Damaged or entangled cords increase the risk of electric shock.

- ◆ When operating an appliance outdoors, use an extension cord suitable for outdoor use. Use of a cord suitable for outdoor use reduces the risk of electric shock.
- ◆ If operating an appliance in a damp location is unavoidable, use a Residual Current Device (RCD) protected supply. Use of an RCD reduces the risk of electric shock.

### After Use

- ◆ When not in use, the appliance should be stored in a dry, well ventilated place out of the reach of children.
- ◆ Children should not have access to stored appliances.
- ◆ When the appliance is stored or transported in a vehicle it should be placed in the boot or restrained to prevent movement following sudden changes in speed or direction.

### Service

- ◆ Have your appliance serviced by a qualified repair person using only identical replacement parts. This will ensure that the safety of the appliance is maintained.

### Additional Safety instructions for blow vacs

The intended use is described in this manual. The use of any accessory or attachment or performance of any operation with this appliance other than those recommended in this instruction manual **ca** present a risk of personal injury and/or damage to property.

- ◆ To protect your feet and legs while operating the appliance, always wear heavy duty footwear and long trousers.
- ◆ Do not use in vacuum mode without the vacuum tubes and collection bag in place.
- ◆ Always switch off your product, allow the fan to stop and remove the plug from the socket when:
  - Changing from blower to vacuum.
  - The supply cable has become damaged or entangled.
  - You leave your product unattended.
  - Clearing a blockage.
  - Checking, adjusting, cleaning or working on your product.
  - If the appliance starts to vibrate abnormally.
- ◆ Do not place the inlet or outlet of the vacuum near eyes or ears when operating. Never blow debris in the direction of bystanders.
- ◆ Do not use in the rain or leave outdoors while it is raining.
- ◆ Do not cross gravel paths or roads whilst your product is switched on during blow/vac mode. Walk, never run.
- ◆ Do not place your unit down on gravel while it is switched on.

- ◆ Always be sure of your footing, particularly on slopes. Do not overreach and keep your balance at all times.
- ◆ Do not pick up matter that may be contaminated with flammable or combustible liquids such as gasoline, or use in areas where they might be present.
- ◆ Do not place any objects into the openings. Never use if the openings are blocked - keep free of hair, lint, dust and anything that may reduce the airflow.

**Warning!** Always use your product in the manner outlined in this manual. Your product is designed to be used in an upright mode and if it is used in any other way it may result in injury. Never run your product whilst lying on it's side or upside down.

- ◆ The operator or user is responsible for accidents or hazards occurring to other people or their property.
- ◆ Do not carry the appliance by the cable.
- ◆ Always direct the cable to the rear away from the appliance.

**Warning!** If a cord becomes damaged during use, disconnect the supply cord from the mains supply immediately. Do not touch the supply cord before disconnecting the supply.

- ◆ Do not use solvents or cleaning fluids to clean your product. Use a blunt scraper to remove grass and dirt.
- ◆ Check the collection bag frequently for wear or deterioration.
- ◆ Replacement fans are available from a Black & Decker service agent. Use on Black & Decker recommended spare parts and accessories.
- ◆ Keep all nuts bolts and screws tight to make sure that the appliance is in a safe working condition.

### Safety of others

- ◆ This appliance is not intended for use by persons (including children) with reduced physical, sensory or mental capabilities, or lack of experience and knowledge, unless they have been given supervision or instruction concerning use of the appliance by a person responsible for their safety.
- ◆ Children should be supervised to ensure that they do not play with the appliance.

### Electrical safety



This appliance is double insulated; therefore no earth wire is required. Always check that the power supply corresponds to the voltage on the rating plate.

- ◆ If the supply cord is damaged, it must be replaced by the manufacturer or an authorised Black & Decker Service Centre in order to avoid a hazard.
- ◆ Electric safety can be further improved by using a high sensitivity 30 mA Residual Current Device (RCD).

## Using an extension cable

Always use an approved extension cable suitable for the power input of this tool (see technical data). The extension cable must be suitable for outdoor use and marked accordingly. Up to 30 m of 1.5 mm<sup>2</sup> HO5V V-F extension cable can be used without loss of product performance. Before use, inspect the extension cable for signs of damage, wear and ageing. Replace the extension cable if damaged or defective. When using a cable reel, always unwind the cable completely.

## Residual risks.

Additional residual risks may arise when using the tool which may not be included in the enclosed safety warnings. These risks can arise from misuse, prolonged use etc.

Even with the application of the relevant safety regulations and the implementation of safety devices, certain residual risks can not be avoided. These include:

- ◆ Injuries caused by touching any rotating/moving parts.
- ◆ Injuries caused when changing any parts, blades or accessories.
- ◆ Injuries caused by prolonged use of a tool. When using any tool for prolonged periods ensure you take regular breaks.
- ◆ Impairment of hearing.
- ◆ Health hazards caused by breathing dust developed when using your tool (example:- working with wood, especially oak, beech and MDF.)

## Labels on Appliance

The following pictograms are shown on the tool:



**Warning!** Read the manual prior to operation.



Wear safety glasses or goggles when operating this appliance.



Wear suitable ear protection when operating this appliance.



Do not expose the tool to rain or high humidity or leave outdoors while it is raining..



Switch off: remove plug from mains before cleaning or maintenance.



Keep bystanders away.



## Features

1. On/off switch
2. Cable restraint
3. Collection bag
4. Blow clamshell
5. Blow tube
6. Scraper
7. Vacuum tube - lower
8. Vacuum tube - upper
9. Release button
10. Powerhead

## Assembly



**Warning!** Before assembly, make sure that the appliance is switched off and unplugged.



**Warning!** Always wear protective gloves when working with your blow vac.

## Vacuum tube assembly (fig. A)

The vacuum tubes must be assembled together before use.

**Warning!** Do not operate the appliance with the vacuum tubes separated.

- ◆ To ease assembly, apply a soapy water solution to the joint area.
- ◆ Align the notches (11) and the triangles (12) on the upper (8) and lower (7) vacuum tubes.
- ◆ Push the lower vacuum tube (7) firmly into the upper vacuum tube (8) until the triangles click into place.

**Warning!** Do not separate the tubes once assembled.

## Blow tube assembly (fig. B)

The blow tube (5) must be assembled to the blow clamshell (4) before use.

- ◆ Align the circles (13) on the blow clamshell (4) and the blow tube (5).
- ◆ Push the blow tube (5) firmly onto the blow clamshell (4) until the circles (13) click into place.

**Warning!** Do not separate the tubes once assembled.

## Use

### Switching on and off (fig. C)

**Warning!** Use both hands to grip the product firmly when switching on.

- ◆ To switch the appliance on, slide the on/off switch (1.1) forward.

- ◆ To switch the appliance off, slide the on/off switch (1.2) back.

### Cable restraint (fig. D)

A cable restraint (2) is incorporated into the rear of the powerhead.

- ◆ Loop the cable (14) through the cable restraint (2).

### Using your product

**Warning!** When using as a blower or vacuum, always wear safety glasses. If using in dusty conditions, wear a filter mask as well.

**Warning!** Switch off your product, allow the fan to stop and remove the plug from the socket before carrying out any adjustment, servicing or maintenance.

### Blow mode (fig. E and F)

- ◆ Attach the blow clamshell (4) and blow tube (5) to the powerhead (10) (Fig. E) by locating the blower clamshell (4) as indicated by the arrow, then pivot about this point and press the release button (9) until the catch (16) is fully engaged.
- ◆ Hold the blow tube approximately 180 mm above the ground, switch on the appliance and using a sweeping motion from side to side, advance slowly keeping the accumulated debris/leaves in front of you (fig. F).
- ◆ Once you have blown the debris/leaves into a pile, you can convert to vacuum mode to collect the debris.

### Removing the blow/vacuum tube (fig. E)

- ◆ To disconnect the blow clamshell (4) or vacuum tube (8) from the powerhead (10), press the release button (9), making sure that the tube does not fall to the ground.
- ◆ The release button (9) will not operate if the on/off switch (1) is in the on position.

### Vacuum mode (fig. G - I)

**Note:** For vacuuming/shredding, the collection bag (3) must be fitted.

- ◆ Attach the collection bag (3) to the vacuum outlet (17) using the bayonet fitting, (fig. G).
- ◆ Attach the vacuum assembly and tube to the powerhead (10) by locating the assembly as indicated by the arrow, then pivot about this point and press the release button (9) until the catch (16) is fully engaged.
- ◆ Place the strap (11) from the collection bag over your shoulder (fig. I) this will support the additional weight as the collection bag fills.
- ◆ Position the vacuum tube slightly above the debris/leaves. Switch on the appliance and use a sweeping motion; the debris/leaves will be sucked up the tube, shredded and thrown into the collection bag (fig. I).

- ◆ For stubborn debris/leaves your vacuum tube is fitted with a scraper (6). Use the scraper to loosen the debris and continue to vacuum as normal.
- ◆ As the bag fills, the power of the suction will decrease, switch off the appliance and unplug from the mains power supply.
- ◆ Unzip the bag to empty the contents before continuing to operate.

**Warning!** Warning! Never remove the collection bag without first turning off and unplugging the appliance.

**Note:** If the suction decreases and the bag is not full, the vacuum tube is probably clogged with debris. Turn off and unplug the vacuum and clear the tube before continuing.

### Troubleshooting

Problem	Possible solution
Failure to operate	Check the connection to the power supply.
	Check the fuse in the plug, if blown, replace (UK only).
	Check that the blow/vacuum tube assembly is correctly fitted to the powerhead
	If the fuse continues to blow - immediately disconnect from the mains power supply and consult your local Black & Decker authorised repair agent.
Poor vacuum/high pitched whine	Switch off - disconnect from the mains power supply, debris should fall clear of the tube.
	Remove and empty the collection bag.
	Check that both the inlet and exit ports on the vacuum tube are clear.
	Remove any debris from the fan area.
	If poor vacuuming continues - immediately disconnect from the mains power supply and consult your local Black & Decker authorised repair agent.

Problem	Possible solution
Poor shredding	Switch off - disconnect from the mains power supply and remove the collection bag.
	Remove the vacuum tube and inspect the fan.
	Clean any debris from the fan blades.
	If the fan is cracked or damaged, do not use - consult your local Black & Decker authorised repair agent.

## Maintenance

Your Black & Decker appliance has been designed to operate over a long period of time with a minimum of maintenance. Continuous satisfactory operation depends upon proper appliance care and regular cleaning.

- ◆ Keep the appliance clean and dry.
- ◆ Remove any leaves stuck to the inside of the vacuum tube.
- ◆ Regularly clean the ventilation slots with a clean, dry paint brush.
- ◆ Regularly clean the collection bag and ensure that it is clean and empty after each use..
- ◆ To clean the appliance, use only mild soap and a damp cloth. **Never let any liquid get inside the tool and never immerse any part of the tool into liquid. Do not use any abrasive or solvent-based cleaner.**
- ◆ Self lubricating bearings are used in your product, therefore lubrication is not required.

## Mains plug replacement (U.K. & Ireland only)

If a new mains plug needs to be fitted:

- ◆ Safely dispose of the old plug.
- ◆ Connect the brown lead to the live terminal in the new plug.
- ◆ Connect the blue lead to the neutral terminal.

**Warning!** No connection is to be made to the earth terminal.

Follow the fitting instructions supplied with good quality plugs. Recommended fuse: 13 A.

## Protecting the environment



Separate collection. This product must not be disposed of with normal household waste.

Should you find one day that your Black & Decker product needs replacement, or if it is of no further use to you, do not dispose of it with household waste. Make this product available for separate collection.



Separate collection of used products and packaging allows materials to be recycled and used again. Re-use of recycled materials helps prevent environmental pollution and reduces the demand for raw materials.

Local regulations may provide for separate collection of electrical products from the household, at municipal waste sites or by the retailer when you purchase a new product.

Black & Decker provides a facility for the collection and recycling of Black & Decker products once they have reached the end of their working life. To take advantage of this service please return your product to any authorised repair agent who will collect them on our behalf.

You can check the location of your nearest authorised repair agent by contacting your local Black & Decker office at the address indicated in this manual. Alternatively, a list of authorised Black & Decker repair agents and full details of our after-sales service and contacts are available on the Internet at: [www.2helpU.com](http://www.2helpU.com)

## Technical data

GW2200	
Typ. 1	
Voltage	V <sub>AC</sub> 230
Power	W 2200
Capacity	l 35
Weight (blower)	kg 3.1
Weight (Vacuum)	kg 4.0

Hand/Arm weighted vibration value according to EN 60745:

Vibration emission value (a<sub>w</sub>) 7.4 m/s<sup>2</sup>, uncertainty (K) 1.5 m/s<sup>2</sup>



**EC declaration of conformity**

MACHINERY DIRECTIVE  
OUTDOOR NOISE DIRECTIVE



GW2200

Black & Decker declares that these products described under "technical data" are in compliance with:  
2006/42/EC, EN 60335

2000/14/EC, Blow Vac, Annex V  
KEMA Quality B.V., Utrechtseweg 310, 6802 ED Arnhem,  
The Netherlands  
Notified Body ID No.: 0344

Level of acoustic power according to 2000/14/EC  
(Article 13, Annex III):

$L_{WA}$  (measure sound power) 103.1 dB(A)

Uncertainty = 3 dB(A)

$L_{WA}$  (guaranteed sound power) 104 dB(A)

Uncertainty = 3 dB(A)

These products also comply with directive 2004/108/EC.  
For more information, please contact Black & Decker at the following address or refer to the back of the manual.

The undersigned is responsible for compilation of the technical file and makes this declaration on behalf of Black & Decker.

Kevin Hewitt  
Vice-President Global Engineering  
Black & Decker Europe, 210 Bath Road, Slough,  
Berkshire, SL1 3YD  
United Kingdom  
01/02/2010

**Guarantee**

Black & Decker is confident of the quality of its products and offers an outstanding guarantee. This guarantee statement is in addition to and in no way prejudices your statutory rights. The guarantee is valid within the territories of the Member States of the European Union and the European Free Trade Area.

If a Black & Decker product becomes defective due to faulty materials, workmanship or lack of conformity, within 24 months from the date of purchase, Black & Decker guarantees to **replace defective parts, repair products subjected to fair wear and tear or replace such products to ensure minimum inconvenience to the customer unless:**

- ◆ The product has been used for trade, professional or hire purposes;
- ◆ The product has been subjected to misuse or neglect;
- ◆ The product has sustained damage through foreign objects, substances or accidents;
- ◆ Repairs have been attempted by persons other than authorised repair agents or Black & Decker service staff.

To claim on the guarantee, you will need to submit proof of purchase to the seller or an authorised repair agent. You can check the location of your nearest authorised repair agent by contacting your local Black & Decker office at the address indicated in this manual. Alternatively, a list of authorised Black & Decker repair agents and full details of our after-sales service and contacts are available on the Internet at: [www.2helpU.com](http://www.2helpU.com)

Please visit our website [www.blackanddecker.co.uk](http://www.blackanddecker.co.uk) to register your new Black & Decker product and to be kept up to date on new products and special offers. Further information on the Black & Decker brand and our range of products is available at [www.blackanddecker.co.uk](http://www.blackanddecker.co.uk)

### Bestimmungsgemäße Verwendung

Ihr Black & Decker Laubbläser/-sauger wurde zur Beseitigung von Laub entwickelt. Dieses Gerät ist nicht für den gewerblichen Einsatz vorgesehen und darf nur im Freien verwendet werden.

## Allgemeine Sicherheitswarnungen für das Gerät



**Achtung!** Beachten Sie beim Umgang mit netzstrombetriebenen/kabellosen Geräten stets die grundlegenden Sicherheitshinweise, die im Folgenden beschrieben werden. Dadurch verhindern Sie Brände, Stromschläge sowie Sach- und Personenschäden.

- ◆ Lesen Sie diese Bedienungsanleitung vor der Verwendung des Geräts aufmerksam durch, und machen Sie sich mit den Bedienelementen sowie der ordnungsgemäßen Verwendung des Geräts vertraut.
- ◆ Der vorgesehene Verwendungszweck ist in dieser Anleitung beschrieben. Bei Verwendung von Zubehör oder Anbauteilen, die nicht in dieser Anleitung empfohlen werden, sowie bei der Verwendung des Geräts in Abweichung von den in dieser Anleitung beschriebenen Verfahren besteht Verletzungsgefahr.

Der in den folgenden Warnungen verwendete Begriff „Gerät“ bezieht sich auf netzbetriebene Geräte (mit Netzkabel) und auf akkubetriebene Geräte (ohne Netzkabel).

**Bewahren Sie alle Sicherheitswarnungen und Anweisungen gut auf.**

### Verwendung des Geräts

- ◆ Verwenden Sie das Gerät stets mit Umsicht.
- ◆ Sorgen Sie für einen sauberen und gut ausgeleuchteten Arbeitsbereich. Unordnung oder dunkle Arbeitsbereiche können zu Unfällen führen.
- ◆ Betreiben Sie das Gerät nur bei Tageslicht oder bei ausreichender Beleuchtung.
- ◆ Betreiben Sie das Gerät nicht in explosionsgefährdeter Umgebung, in der sich brennbare Flüssigkeiten, Gase oder Stäube befinden.
- ◆ Kinder oder Personen, die mit diesen Anweisungen nicht vertraut sind, dürfen das Gerät nicht verwenden. Möglicherweise wird das Mindestalter des Bedieners durch regionale Richtlinien festgelegt.
- ◆ Achten Sie darauf, dass sich im Arbeitsbereich keine Kinder oder Tiere aufhalten. Verhindern Sie, dass Kinder das Gerät oder das Netzkabel berühren.
- ◆ Halten Sie Kinder, Zuschauer und Tiere während der Benutzung von Geräten fern. Bei Ablenkung können Sie die Kontrolle verlieren.
- ◆ Das Gerät ist kein Spielzeug.

- ◆ Tauchen Sie das Gerät nicht in Wasser.
- ◆ Versuchen Sie nicht, das Gehäuse zu öffnen. Im Inneren befinden sich keine zu wartenden Teile.

### Sicherheit von Personen

- ◆ Seien Sie aufmerksam, achten Sie darauf, was Sie tun, und gehen Sie sachgerecht mit dem Gerät um. Benutzen Sie das Gerät nicht, wenn Sie müde sind oder unter dem Einfluss von Drogen, Alkohol oder Medikamenten stehen. Ein Moment der Unachtsamkeit beim Gebrauch von Geräten kann zu ernsthaften Verletzungen führen.
- ◆ Verwenden Sie ggf. eine geeignete Schutzausrüstung. Schutzausrüstung wie Augenschutz, rutschfeste Sicherheitsschuhe, Schutzhelm oder Gehörschutz, je nach Art und Einsatz des Geräts, verringert das Risiko von Verletzungen.
- ◆ Vermeiden Sie eine unbeabsichtigte Inbetriebnahme. Vergewissern Sie sich, dass das Gerät ausgeschaltet ist, bevor Sie es an eine Steckdose oder einen Akku anschließen, es hochheben oder tragen. Durch das Tragen des Geräts mit dem Finger am Schalter oder durch das Anschließen eingeschalteter Geräte werden Unfälle provoziert.
- ◆ Beugen Sie sich nicht zu weit nach vorne über. Achten Sie auf einen sicheren Stand, um in jeder Arbeitsposition das Gleichgewicht zu halten. Dadurch können Sie das Gerät in unerwarteten Situationen besser unter Kontrolle halten.
- ◆ Tragen Sie geeignete Kleidung. Tragen Sie keine weite Kleidung oder Schmuck. Halten Sie Haare, Kleidung und Handschuhe fern von sich bewegenden Teilen. Weite Kleidung, Schmuck oder lange Haare können von sich bewegenden Teilen erfasst werden.

### Gebrauch und Pflege von Geräten

- ◆ Prüfen Sie das Gerät vor der Verwendung auf beschädigte oder defekte Teile. Prüfen Sie, ob Teile gebrochen sind, Schalter beschädigt sind oder andere Bedingungen vorliegen, die die Funktion beeinträchtigen könnten.
- ◆ Betreiben Sie das Gerät nicht, wenn der Schalter zum Ein- und Ausschalten nicht funktioniert. Ein Gerät, das sich nicht mehr ein- oder ausschalten lässt, ist gefährlich und muss repariert werden.
- ◆ Ziehen Sie den Stecker aus der Steckdose, und/oder trennen Sie das Gerät vom Akku, bevor Sie Einstellungen vornehmen, Zubehörteile wechseln oder das Gerät lagern. Diese Vorsichtsmaßnahmen verhindern den unbeabsichtigten Start des Geräts.
- ◆ Halten Sie ggf. die Schneidwerkzeuge scharf und sauber. Sorgfältig gepflegte Schneidwerkzeuge mit scharfen Schneidkanten verkleben sich seltener und sind leichter zu führen.
- ◆ Betreiben Sie das Gerät nicht, wenn ein Teil beschädigt oder defekt ist.

- ◆ Lassen Sie beschädigte oder defekte Teile in einer Vertragswerkstatt reparieren oder austauschen.
- ◆ Ersetzen oder entfernen Sie keine Teile, für die in dieser Anleitung keine entsprechende Beschreibung enthalten ist.

### Elektrische Sicherheit

- ◆ Der Netzstecker des Geräts muss in die Steckdose passen. Der Stecker darf in keiner Weise verändert werden. Verwenden Sie für schutzgeerdete Geräte keine Adapterstecker. Unveränderte Stecker und passende Steckdosen verringern das Risiko eines elektrischen Schlags.
- ◆ Schützen Sie das Gerät vor Regen und Feuchtigkeit. Das Eindringen von Wasser in das Gerät erhöht das Risiko eines elektrischen Schlags.
- ◆ Verwenden Sie das Kabel ordnungsgemäß. Verwenden Sie das Kabel niemals zum Tragen. Trennen Sie das Gerät nicht durch Ziehen am Kabel vom Netz. Halten Sie das Kabel fern von Hitze, Öl, scharfen Kanten oder sich bewegenden Teilen. Beschädigte oder verwickelte Kabel erhöhen das Risiko eines elektrischen Schlags.
- ◆ ggf. nur für den Außenbereich zugelassene Verlängerungskabel, wenn Sie mit dem Gerät im Freien arbeiten. Die Verwendung eines für den Außenbereich geeigneten Verlängerungskabels verringert das Risiko eines elektrischen Schlags.
- ◆ Wenn ein Gerät in einer feuchten Umgebung verwendet werden muss, schließen Sie es unbedingt an eine Steckdose mit Fehlerstromschutzschalter (FI-Schalter) an. Die Verwendung eines Fehlerstromschutzschalters verringert das Risiko eines elektrischen Schlags.

### Nach dem Gebrauch

- ◆ Bewahren Sie das Gerät bei Nichtgebrauch an einem trockenen, gut belüfteten Ort außerhalb der Reichweite von Kindern auf.
- ◆ Kinder sollten keinen Zugang zu aufbewahrten Geräten haben.
- ◆ Wenn das Gerät in einem Fahrzeug transportiert oder gelagert wird, bewahren Sie es im Kofferraum oder einer geeigneten Ablage auf, damit es bei plötzlichen Geschwindigkeits- oder Richtungsänderungen nicht in Bewegung geraten kann.

### Service

- ◆ Lassen Sie das Gerät nur von qualifiziertem Fachpersonal und nur mit Originalersatzteilen reparieren. So wird gewährleistet, dass die Sicherheit des Geräts erhalten bleibt.

### Zusätzliche Sicherheitshinweise für Laubbläser/sauger

Der vorgesehene Verwendungszweck ist in dieser Anleitung beschrieben. Die Verwendung von Zubehör oder Anbauteilen, die nicht in dieser Anleitung empfohlen werden, sowie die Bedienung des Geräts in Abweichung von den in dieser Anleitung beschriebenen Verfahren kann zu Verletzungen und/oder Sachschäden führen.

- ◆ Tragen Sie zum Schutz Ihrer Füße und Beine stets feste Schuhe und eine lange Hose, wenn Sie mit dem Gerät arbeiten.
- ◆ Verwenden Sie den Saugmodus nur, wenn die Saugrohre und der Auffangbeutel angebracht sind.
- ◆ Schalten Sie in folgenden Fällen das Gerät stets aus, warten Sie, bis das Gebläse zum Stillstand gekommen ist, und ziehen Sie den Netzstecker:
  - ☞ Wenn Sie von Blas- auf Saugbetrieb wechseln.
  - ☞ Wenn das Netzkabel verheddert oder beschädigt ist.
  - ☞ Wenn Sie das Gerät unbeaufsichtigt lassen.
  - ☞ Wenn eine Verstopfung entfernt werden muss.
  - ☞ Wenn das Gerät überprüft, eingestellt oder gereinigt wird.
  - ☞ Wenn das Gerät ungewöhnlich stark zu vibrieren beginnt.
- ◆ Halten Sie während des Betriebs Ihre Augen und Ohren von der Saug- und der Auswurföffnung fern. Richten Sie das Gebläse nicht in Richtung von Personen in Ihrer Nähe.
- ◆ Verwenden Sie das Gerät nicht bei Regen, und lassen Sie es nicht im Regen liegen.
- ◆ Schalten Sie das Gerät vor dem Überqueren von Kieswegen aus. Betreiben Sie das Gerät nur im Gehen, nie im Rennen.
- ◆ Legen Sie das eingeschaltete Gerät nicht auf Kies ab.
- ◆ Achten Sie stets auf Trittsicherheit, insbesondere bei Arbeiten an Hängen. Achten Sie jederzeit auf einen sicheren Stand und eine sichere Balance.
- ◆ Saugen Sie keine Materialien auf, die mit entzündlichen Flüssigkeiten wie Benzin getränkt sein könnten. Verwenden Sie das Gerät nicht in der Nähe solcher Materialien.
- ◆ Stecken Sie keine Gegenstände in die Öffnungen des Geräts. Verwenden Sie das Gerät nicht, wenn die Öffnungen verstopft sind. Halten Sie die Öffnungen frei von Haaren, Flusen, Staub usw., damit der Luftstrom nicht beeinträchtigt wird.

**Achtung!** Befolgen Sie beim Gebrauch stets die Anweisungen in dieser Anleitung. Verwenden Sie das Gerät nur in aufrechter Körperhaltung, um Verletzungen zu vermeiden. Betreiben Sie das Gerät nicht mit der Saugöffnung nach oben oder wenn es auf der Seite liegt.

- ◆ Der Bediener bzw. Benutzer ist für eventuelle Personen- oder Sachschäden verantwortlich.
- ◆ Tragen Sie das Gerät nicht am Kabel.
- ◆ Das Kabel sollte stets hinter dem Gerät geführt werden.

**Achtung!** Trennen Sie das Gerät sofort vom Stromnetz, wenn das Netzkabel während des Betriebs beschädigt wird. Berühren Sie das Kabel nicht, solange der Stecker noch in der Netzsteckdose steckt.

- ◆ Reinigen Sie das Gerät keinesfalls mit Lösungs- oder Reinigungsmitteln. Verwenden Sie einen stumpfen Schaber, um Gras und Verschmutzungen zu entfernen.
- ◆ Überprüfen Sie den Auffangbehälter regelmäßig auf Abnutzungen und Beschädigungen.
- ◆ Ersatzgebläse sind in Black & Decker Vertragswerkstätten erhältlich. Verwenden Sie nur von Black & Decker empfohlene Ersatz- und Zubehörteile.
- ◆ Ziehen Sie alle Muttern, Bolzen und Schrauben am Gerät fest, um einen sicheren Gerätebetrieb zu gewährleisten.

### Sicherheit anderer Personen

- ◆ Dieses Gerät darf nicht von Personen (einschließlich Kindern) mit eingeschränkten körperlichen, sensorischen oder geistigen Fähigkeiten sowie mangelnder Erfahrung und Kenntnissen bedient werden, es sei denn, sie werden bei der Verwendung des Geräts von einer erfahrenen Person beaufsichtigt oder angeleitet.
- ◆ Kinder müssen beaufsichtigt werden, um sicherzustellen, dass sie nicht mit dem Gerät spielen.

### Elektrische Sicherheit



Dieses Gerät ist schutzisoliert, daher ist keine Masseleitung erforderlich. Überprüfen Sie stets, ob die Netzspannung der auf dem Typenschild des Geräts angegebenen Spannung entspricht.

- ◆ Ist das Netzkabel beschädigt, muss es durch den Hersteller oder eine Black & Decker Vertragswerkstatt ausgetauscht werden, um eine mögliche Gefährdung zu vermeiden.
- ◆ Die Verwendung eines Fehlerstromschutzschalters (30 mA) erhöht die elektrische Sicherheit.

### Verwenden eines Verlängerungskabels

Verwenden Sie ausschließlich geprüfte Verlängerungskabel, die für die Leistungsaufnahme dieses Geräts ausgelegt sind (siehe „Technische Daten“). Das Verlängerungskabel muss für die Verwendung im Außenbereich geeignet und entsprechend markiert sein. Es kann ein 1,5 mm<sup>2</sup>-H05V V-F-Verlängerungskabel von einer Länge von bis zu 30 m verwendet werden, ohne dass die Leistung des Geräts beeinträchtigt wird. Prüfen Sie vor der Inbetriebnahme das Netzkabel auf Verschleiß und Beschädigungen. Wechseln Sie beschädigte oder fehlerhafte Verlängerungskabel aus. Beim Verwenden einer Kabeltrommel muss das Kabel stets vollständig abgewickelt sein.

### Restrisiken.

Für den Gebrauch dieses Geräts verbleiben zusätzliche Restrisiken, die möglicherweise nicht in den Sicherheitswarnungen genannt werden. Diese Risiken bestehen beispielsweise bei Missbrauch oder längerem Gebrauch.

Auch bei der Einhaltung der entsprechenden Sicherheitsvorschriften und der Verwendung aller Sicherheitsgeräte bestehen weiterhin bestimmte Restrisiken. Diese werden im Folgenden aufgeführt:

- ◆ Das Berühren von sich drehenden/bewegenden Teilen kann Verletzungen zur Folge haben.
- ◆ Der Austausch von Teilen, Messern oder Zubehör kann Verletzungen zur Folge haben.
- ◆ Der längere Gebrauch eines Geräts kann Verletzungen zur Folge haben. Legen Sie bei längerem Gebrauch regelmäßige Pausen ein.
- ◆ Beeinträchtigung des Gehörs.
- ◆ Gesundheitsrisiken durch das Einatmen von Staub beim Gebrauch des Geräts (Beispielsweise bei Holzarbeiten, insbesondere Eiche, Buche und Pressspan).

### Warnsymbole am Gerät

Am Gerät sind folgende Warnsymbole angebracht:



**Achtung!** Lesen Sie die Bedienungsanleitung vor Inbetriebnahme.



Tragen Sie eine Schutzbrille, wenn Sie mit dem Gerät arbeiten.



Tragen Sie einen geeigneten Gehörschutz, wenn Sie mit dem Gerät arbeiten.



Setzen Sie das Gerät weder Regen noch starker Feuchtigkeit aus.



Ausschalten: Vor der Reinigung bzw. Wartung Netzstecker ziehen.



Halten Sie Zuschauer aus dem Gefahrenbereich fern.



## Merkmale

1. Ein-/Ausschalter
2. Kabelhalterung
3. Auffangbehälter
4. Gebläseaufsatz
5. Gebläserohr
6. Schaber
7. Unteres Saugrohr
8. Oberes Saugrohr
9. Entriegelungstaste
10. Antriebseinheit

## Montage



**Achtung!** Vergewissern Sie sich vor der Montage, dass das Gerät ausgeschaltet und von der Stromversorgung getrennt ist.



**Achtung!** Tragen Sie stets Schutzhandschuhe, wenn Sie mit dem Laubbläser-/sauger arbeiten.

### Montage des Saugrohrs (Abb. A)

Das Saugrohr muss vor der Verwendung montiert werden.

**Achtung!** Verwenden Sie das Gerät ausschließlich mit vollständig montiertem Saugrohr.

- ◆ Die Verwendung von Seifenlauge an der Verbindungsstelle erleichtert die Montage.
- ◆ Richten Sie die Kerben (11) und die Dreiecke (12) am oberen (8) und unteren (7) Saugrohr aus.
- ◆ Drücken Sie das untere Saugrohr (7) kräftig in das obere Saugrohr (8), bis die Dreiecke einrasten.

**Achtung!** Versuchen Sie nicht, das Rohr nach der Montage wieder zu zerlegen.

### Montage des Gebläserohrs (Abb. B)

Das Gebläserohr (5) muss vor Inbetriebnahme am Gebläseaufsatz (4) angebracht werden.

- ◆ Richten Sie die Kreise (13) auf dem Gebläseaufsatz (4) und dem Gebläserohr (5) aus.
- ◆ Drücken Sie das Gebläserohr (5) kräftig auf den Gebläseaufsatz (4), bis die Kreise (13) einrasten.

**Achtung!** Versuchen Sie nicht, das Rohr nach der Montage wieder zu zerlegen.

## Gebrauch

### Ein- und Ausschalten (Abb. C)

**Achtung!** Halten Sie das Gerät beim Einschalten mit beiden Händen sicher fest.

- ◆ Zum Einschalten des Geräts schieben Sie den Ein-/Aus-Schalter (1.1) nach vorn.
- ◆ Zum Ausschalten des Geräts schieben Sie den Ein-/Aus-Schalter (1.2) nach hinten.

### Kabelhalterung (Abb. D)

An der Antriebseinheit befindet sich eine Kabelhalterung (2).

- ◆ Führen Sie das Kabel (14) durch die Kabelhalterung (2).

### Verwenden des Geräts

**Achtung!** Tragen Sie beim Gebrauch des Laubbläser-/saugers stets eine Schutzbrille. Tragen Sie in staubigen Umgebungen zusätzlich eine Filtermaske.

**Achtung!** Schalten Sie das Gerät vor Anpassungen oder Wartungsarbeiten aus, warten Sie bis das Gebläse zum Stillstand gekommen ist, und ziehen Sie den Netzstecker.

### Gebläsemodus (Abb. E und F)

- ◆ Montieren Sie den Gebläseaufsatz (4) und das -rohr (5) an der Antriebseinheit (10) (Abb. E), indem Sie den Gebläseaufsatz (4) in die mit dem Pfeil angezeigte Position bringen, durch eine Drehbewegung ausrichten und die Entriegelungstaste (9) drücken, bis der Haken (16) vollständig eingerastet ist.
- ◆ Halten Sie das Gebläserohr ca. 180 mm über dem Boden, schalten Sie das Gerät ein, und führen Sie das Gerät mit Krehbewegungen von einer Seite zu anderen. Gehen Sie langsam vorwärts, und bleiben Sie stets hinter dem gesammelten Laub und Schmutz (Abb. F).
- ◆ Wenn Sie die Blätter/den Schmutz zu einem Haufen zusammengeblasen haben, können Sie in den Saugmodus wechseln und den Schmutz aufsaugen.

### Entfernen des Gebläse-/Saugrohrs (Abb. E)

- ◆ Um den Gebläseaufsatz (4) oder das Saugrohr (8) von der Antriebseinheit (10) zu entfernen, drücken Sie den Entriegelungsknopf (9). Achten Sie darauf, dass das Rohr nicht zu Boden fällt.
- ◆ Der Entriegelungsknopf (9) kann nur betätigt werden, wenn sich der Ein-/Ausschalter (1) in der Stellung „Ein“ befindet.

### Saugmodus (Abb. G bis I)

**Hinweis:** Der Auffangbehälter (3) muss zum Saugen/Häckseln angebracht werden.

- ◆ Bringen Sie den Auffangbehälter (3) mit dem Bajonettverschluss an der Auswurföffnung (17) an (Abb. G).
- ◆ Montieren Sie den Gebläseaufsatz und das -rohr an der Antriebseinheit (10), indem Sie den Gebläseaufsatz in die mit dem Pfeil angezeigte Position bringen, durch eine Drehbewegung ausrichten und die Entriegelungstaste (9) drücken, bis der Haken (16) vollständig eingerastet ist.
- ◆ Legen Sie den am Auffangbehälter angebrachten Tragriemen (11) über die Schulter (Abb. I), um das zusätzliche Gewicht zu halten, wenn sich der Auffangbehälter füllt.
- ◆ Halten Sie das Saugrohr dicht über dem Laub/Schmutz. Schalten Sie das Gerät ein, und saugen Sie das Laub/den

Schmutz mit Kehrbewegungen auf. Das aufgesaugte Material wird gehäckselt und im Auffangbehälter gesammelt (Abb. 1).

- ◆ Das Saugrohr verfügt zum Lösen von hartnäckigen Verschmutzungen/Blättern über einen Schaber (6). Lösen Sie die Verschmutzungen mit dem Schaber, und setzen Sie den Saugvorgang wie gewohnt fort.
- ◆ Die Saugleistung lässt nach, wenn der Auffangbehälter gefüllt ist. Schalten Sie das Gerät aus, und ziehen Sie den Netzstecker.
- ◆ Öffnen Sie den Behälter, und leeren Sie den Inhalt aus, bevor Sie fortfahren.

**Achtung!** Achtung! Entfernen Sie den Auffangbehälter keinesfalls, ohne vorher das Gerät auszuschalten und vom Stromnetz zu trennen.

**Hinweis:** Wenn die Saugleistung trotz leerem Auffangbehälter nachlässt, ist möglicherweise das Saugrohr verstopft. Schalten Sie das Gerät aus, trennen Sie es vom Stromnetz, und reinigen Sie das Rohr, bevor Sie die Arbeit fortsetzen.

### Problembehebung

Problem	Mögliche Lösung
Gerät kann nicht eingeschaltet werden	Überprüfen Sie die Stromversorgung.
	Überprüfen Sie die Sicherung des Steckers, und ersetzen Sie diese ggf. (nur Großbritannien).
	Überprüfen Sie, ob das Gebläse-/Saugrohr ordnungsgemäß an der Antriebseinheit angebracht ist.
	Wenn die Sicherung dennoch durchbrennt, ziehen Sie unverzüglich den Netzstecker, und wenden Sie sich bezüglich der Reparatur an eine Black & Decker Vertragswerkstatt.

Problem	Mögliche Lösung
Geringe Saugleistung/ hohes Pfeifen	Schalten Sie das Gerät aus, und ziehen Sie den Netzstecker. Die Schmutzablagerungen sollten sich aus dem Rohr lösen.
	Entfernen Sie den Auffangbehälter, und leeren Sie diesen.
	Überprüfen Sie, ob die Einsaug- und Auswurföffnung des Saugrohrs verstopft sind.
	Entfernen Sie alle Verschmutzungen im Gebläsbereich.
	Wenn die Saugleistung sich nicht verbessert, ziehen Sie unverzüglich den Netzstecker, und wenden Sie sich bezüglich der Reparatur an eine Black & Decker Vertragswerkstatt.
Geringe Hackselleistung	Schalten Sie das Gerät aus, ziehen Sie den Netzstecker, und entfernen Sie den Auffangbehälter.
	Entfernen Sie das Saugrohr, und überprüfen Sie das Gebläse.
	Entfernen Sie alle Verschmutzungen von den Gebläseflügeln.
	Wenn das Gebläse gebrochen oder beschädigt ist, wenden Sie sich bezüglich der Reparatur an eine örtliche Black & Decker Vertragswerkstatt.

### Wartung

Ihr Black & Decker Gerät wurde im Hinblick auf eine lange Lebensdauer und einen möglichst geringen Wartungsaufwand entwickelt. Ein dauerhafter, einwandfreier Betrieb setzt eine regelmäßige Pflege und Reinigung voraus.

- ◆ Bewahren Sie das Gerät sauber und trocken auf.
- ◆ Entfernen Sie sämtliche Blätter aus dem Saugrohr.
- ◆ Reinigen Sie die Lüftungsschlitze regelmäßig mit einem sauberen, trockenen Pinsel.
- ◆ Reinigen Sie den Auffangbehälter regelmäßig, und stellen Sie nach jeder Verwendung sicher, dass er sauber und leer ist.
- ◆ Reinigen Sie das Gerät ausschließlich mit milder Seifenlösung und einem angefeuchteten Tuch. Achten Sie darauf, dass keine Flüssigkeit in das Gerät gelangt. Tauchen Sie kein Teil des Geräts in Flüssigkeit ein. Verwenden Sie keine scheuernden Reinigungsmittel oder Reinigungsmittel auf Lösungsmittelbasis.
- ◆ Das Gerät verfügt über selbstschmierende Lager, weiteres Schmieren ist nicht erforderlich.

## Austauschen des Netzsteckers (nur Großbritannien und Irland)

Gehen Sie folgendermaßen vor, wenn ein neuer Netzstecker angeschlossen werden muss:

- ◆ Entsorgen Sie den alten Stecker auf sachgerechte Weise.
- ◆ Verbinden Sie die braune Leitung mit dem spannungsführenden Anschluss des Steckers.
- ◆ Verbinden Sie die blaue Leitung mit dem neutralen Anschluss.

**Achtung!** Der Erdleiter wird nicht angeschlossen.

Befolgen Sie die Anleitungen, die dem Stecker beiliegen.  
Empfohlene Sicherung: 13 A.

## Umweltschutz



Getrennte Entsorgung. Dieses Produkt darf keinesfalls mit dem Hausmüll entsorgt werden.

Sollten Sie Ihr Black & Decker Produkt eines Tages ersetzen oder nicht mehr benötigen, entsorgen Sie es nicht mit dem Hausmüll. Führen Sie das Produkt einer getrennten Sammlung zu.



Durch die getrennte Sammlung von ausgedienten Produkten und Verpackungsmaterialien können Rohstoffe recycelt und wiederverwendet werden. Die Wiederverwendung aufbereiteter Materialien trägt zur Vermeidung der Umweltverschmutzung bei und senkt den Rohstoffbedarf.

Die Verordnung zur Abfallentsorgung Ihrer Gemeinde sieht möglicherweise vor, dass Elektrogeräte getrennt vom Hausmüll gesammelt, an der örtlichen Abfallentsorgungseinrichtung abgegeben oder beim Kauf eines neuen Produkts vom Fachhandel zur Entsorgung angenommen werden müssen.

Black & Decker nimmt Ihre ausgedienten Black & Decker Geräte gern zurück und sorgt für eine umweltfreundliche Entsorgung bzw. Wiederverwertung. Um diese Dienstleistung in Anspruch zu nehmen, geben Sie das Gerät bitte bei einer autorisierten Reparaturwerkstatt ab, die für uns die Einsammlung übernimmt.

Die Adresse der zuständigen Niederlassung von Black & Decker steht in dieser Anleitung. Dort teilt man Ihnen gerne die nächstgelegene Vertragswerkstatt mit. Außerdem ist eine Liste der Vertragswerkstätten und aller Kundendienststellen von Black & Decker sowie der zuständigen Ansprechpartner im Internet zu finden unter: [www.2helpU.com](http://www.2helpU.com)

## Technische Daten

	GW2200 Typ. 1
Spannung	V <sub>AC</sub> 230
Leistung	W 2200
Kapazität	l 35
Gewicht (Laubbläser)	kg 3,1
Gewicht (Laubsauger)	kg 4,0

Gewichteter Hand-/Arm-Vibrationswert nach EN 60745:

Vibrationsemissionswert (a<sub>v</sub>) 7,4 m/s<sup>2</sup>, Unsicherheitsfaktor (K) = 1,5 m/s<sup>2</sup>

## EG-Conformitätserklärung MASCHINENRICHTLINIE

### AUSSENLAUTSTÄRKERICHTLINIE



Black & Decker erklärt, dass diese unter "Technische Daten" beschriebenen Geräte übereinstimmen mit:

2006/42/EG, EN 60335

2000/14/EG, Laubsauger/-bläser, Anhang V

KEMA Quality B.V., Utrechtseweg 310, 6802 ED Arnhem, Niederlande

Gemeldet unter ID Nr.: 0344

Schallpegel gemäß 2000/14/EG (Artikel 13, Anhang III):

L<sub>WA</sub> (gemessene Schalleistung) 103,1 dB(A)

Unsicherheitsfaktor = 3 dB(A)

L<sub>WA</sub> (garantierte Schalleistung) 104 dB(A)

Unsicherheitsfaktor = 3 dB(A)

Diese Produkte entsprechen außerdem der Richtlinie 2004/108/EG.

Weitere Informationen erhalten Sie von Black & Decker unter der folgenden Adresse. Diese befindet sich auch auf der Rückseite dieser Anleitung.

Der Unterzeichnete ist verantwortlich für die Zusammenstellung der technischen Daten und gibt diese Erklärung im Namen von Black & Decker ab.

Kevin Hewitt  
Vice-President Global Engineering  
Black & Decker Europe, 210 Bath Road, Slough,  
Berkshire, SL1 3YD  
Großbritannien  
01/02/2010

## Garantie

Black & Decker vertraut auf die Qualität der eigenen Geräte und bietet dem Käufer eine außergewöhnliche Garantie.

Diese Garantiezusage versteht sich unbeschadet der gesetzlichen Gewährleistungsansprüche und schränkt diese keinesfalls ein. Sie gilt in sämtlichen Mitgliedstaaten der Europäischen Union und der Europäischen Freihandelszone EFTA.

Tritt innerhalb von 24 Monaten ab Kaufdatum an einem Gerät von Black & Decker ein auf Material- oder Verarbeitungsfehler zurückzuführender Mangel auf, garantiert Black & Decker den Austausch defekter Teile, die Reparatur von Geräten mit üblichem Verschleiß bzw. den Austausch eines mangelhaften Gerätes, ohne den Kunden dabei mehr als unbedingt nötig in Anspruch zu nehmen, allerdings vorbehaltlich folgender Ausnahmen:

- ◆ wenn das Gerät gewerblich, beruflich oder im Verleihgeschäft benutzt wurde;
- ◆ wenn das Gerät missbräuchlich verwendet oder mit mangelnder Sorgfalt behandelt wurde;
- ◆ wenn das Gerät durch irgendwelche Fremdeinwirkung beschädigt wurde;
- ◆ wenn ein unbefugter Reparaturversuch durch anderes Personal als das einer Vertragswerkstatt oder des Black & Decker Kundendienstes unternommen wurde.

Zur Inanspruchnahme dieser Garantie ist dem Verkäufer bzw. der Vertragswerkstatt ein Kaufnachweis vorzulegen. Die Adresse der zuständigen Niederlassung von Black & Decker steht in dieser Anleitung. Dort teilt man Ihnen gerne die nächstgelegene Vertragswerkstatt mit. Außerdem ist eine Liste der Vertragswerkstätten und aller Kundendienststellen von Black & Decker sowie der zuständigen Ansprechpartner im Internet zu finden unter: [www.2helpU.com](http://www.2helpU.com)

Bitte besuchen Sie unsere Website [www.blackanddecker.de](http://www.blackanddecker.de), um Ihr neues Black & Decker Produkt zu registrieren. Dort erhalten Sie auch Informationen über neue Produkte und Sonderangebote. Weitere Informationen über die Marke Black & Decker und unsere Produkte finden Sie unter [www.blackanddecker.de](http://www.blackanddecker.de).



### Utilisation

Votre aspirateur-souffleur Black & Decker est conçu pour ramasser les feuilles mortes. Cet appareil ne peut être utilisé qu'à l'extérieur et que pour les travaux domestiques.

### Consignes de sécurité concernant ce genre d'appareil



**Attention !** De simples précautions sont à prendre pour l'utilisation d'appareil sans fil ou branché à l'alimentation principale. Les conseils suivants doivent toujours être appliqués, ceci afin de réduire le risque d'incendie, les chocs électriques, les blessures et les dommages matériels.

- ◆ Lisez attentivement le manuel complet pour utiliser l'appareil de manière appropriée. Familiarisez-vous avec les commandes.
- ◆ Ce manuel décrit la manière d'utiliser cet appareil. L'utilisation d'un accessoire ou d'une fixation, ou bien l'utilisation de cet appareil à d'autres fins que celles recommandées dans ce manuel d'instruction peut présenter un risque de blessures.

La notion "d'appareil" mentionnée dans toutes les consignes de sécurité listées ci-dessous se rapporte à des appareils raccordés au secteur (avec câble de raccordement) ou alimenté par batterie.

**Conservez tous les avertissements et instructions pour référence ultérieure.**

### Utilisation de votre appareil

- ◆ **Prenez toutes les précautions nécessaires pour utiliser l'appareil.**
- ◆ Maintenez la zone de travail propre et bien éclairée. Un lieu de travail en désordre ou mal éclairé augmente le risque d'accidents.
- ◆ Utilisez cet appareil uniquement dans la journée ou avec un éclairage artificiel approprié.
- ◆ N'utilisez pas l'appareil dans un environnement présentant des risques d'explosion, ni en présence de liquides, gaz ou poussières inflammables.
- ◆ Ne laissez jamais les enfants ou toute autre personne ne connaissant pas ces instructions, utiliser l'appareil. Des réglementations locales peuvent limiter l'âge de l'opérateur.
- ◆ Ne laissez pas les enfants ou les animaux s'approcher de la zone de travail ou toucher le fil électrique.
- ◆ Pendant l'utilisation d'un appareil, les enfants, les animaux et autres personnes doivent rester éloignés. En cas d'inattention, vous risquez de perdre le contrôle.
- ◆ Cet appareil ne doit pas être utilisé comme jouet.
- ◆ Ne plongez pas l'appareil dans l'eau.
- ◆ N'ouvrez pas le boîtier. Il n'y a aucune pièce réparable par l'utilisateur à l'intérieur.

### Sécurité personnelle

- ◆ Restez vigilant, surveillez ce que vous faites. Faites preuve de bon sens quand vous utilisez un appareil. N'utilisez pas l'appareil lorsque vous êtes fatigué ou après avoir consommé de l'alcool ainsi que des médicaments. Un moment d'inattention lors de l'utilisation de l'appareil peut entraîner de graves blessures.
- ◆ Si nécessaire, portez un équipement de protection. Selon le travail à effectuer, le port d'équipement de protection tels que des lunettes de protection, un masque anti-poussières, des chaussures de sécurité antidérapantes, un casque ou des protections auditives, réduit le risque de blessures.
- ◆ Évitez un démarrage imprévu. L'appareil doit être en position OFF (arrêt) avant d'effectuer le branchement à l'alimentation et/ou au bloc-batterie ou de le porter. Ne laissez pas votre doigt sur le bouton de commande en le transportant. N'alimentez pas l'appareil si le bouton est activé. Ceci pourrait être à l'origine d'accident.
- ◆ Adoptez une position confortable. Adoptez une position stable et gardez votre équilibre en permanence. Vous contrôlerez mieux l'appareil dans des situations inattendues.
- ◆ Portez des vêtements appropriés. Ne portez pas de vêtements amples ou de bijoux. N'approchez pas les cheveux, vêtements ou gants des parties des pièces mobiles. Les vêtements amples, les bijoux ou les cheveux longs peuvent s'accrocher dans les pièces en mouvement.

### Utilisation des appareils et précautions

- ◆ Avant l'utilisation, vérifiez si l'appareil est en bon état ou si aucune pièce ne manque. Recherchez des pièces cassées, des boutons endommagés et d'autres anomalies susceptibles de nuire au bon fonctionnement de l'appareil.
- ◆ N'utilisez pas l'appareil si la commande marche/arrêt est défectueuse. Un appareil qui ne peut plus être mis en marche/arrêt présente un danger et doit être réparé.
- ◆ Retirez la prise de courant et/ou débranchez le bloc-batterie avant d'effectuer des réglages, de changer les accessoires ou de ranger l'appareil. Cette mesure de précaution permet d'éviter une mise en marche involontaire.
- ◆ Le cas échéant, maintenez les outils de coupe aiguisés et propres. Des outils soigneusement entretenus avec des bords tranchants bien aiguisés se coincent moins souvent et peuvent être guidés plus facilement.
- ◆ N'utilisez pas l'appareil si une pièce est endommagée ou défectueuse.
- ◆ Faites réparer ou remplacer les pièces défectueuses ou endommagées par un réparateur agréé.
- ◆ Ne tentez jamais de retirer ou de remplacer des pièces autres que celles citées dans ce manuel.

## Sécurité électrique

- ◆ Les prises de l'appareil doivent être adaptées à la prise de courant. Ne modifiez en aucun cas la prise. N'utilisez pas de prises d'adaptateur avec des appareils ayant une prise de terre. Le respect de ces consignes réduit le risque de choc électrique.
- ◆ N'exposez pas l'appareil à la pluie ni à l'humidité. La pénétration d'eau augmente le risque de choc électrique.
- ◆ Préservez le câble d'alimentation. N'utilisez pas le câble pour porter l'appareil, pour l'accrocher. Ne le tirez pas pour le débrancher. Maintenez le câble éloigné des sources de chaleurs, des parties huilées, des bords tranchants ou des pièces en rotation. Le risque de choc électrique augmente si les câbles sont endommagés ou emmêlés.
- ◆ en utilisant l'appareil à l'extérieur, utilisez une rallonge homologuée pour une utilisation à l'extérieur. L'utilisation d'une rallonge électrique homologuée pour les travaux à l'extérieur réduit le risque de choc électrique.
- ◆ Si l'appareil doit être utilisé dans un endroit humide, prenez les précautions nécessaires en utilisant un dispositif à courant résiduel (RCD). L'utilisation d'un tel dispositif réduit les risques d'électrocution.

## Après l'utilisation

- ◆ Quand il n'est pas utilisé, l'appareil doit être rangé dans un endroit suffisamment aéré, sec et hors de portée des enfants.
- ◆ Les enfants ne doivent pas avoir accès aux appareils rangés.
- ◆ Quand l'appareil est rangé ou transporté dans un véhicule, il doit être installé dans le coffre ou correctement calé pour éviter les mouvements dus aux changements de direction ou de vitesse.

## Réparations

- ◆ Faites réparer votre appareil uniquement par du personnel qualifié et seulement avec des pièces de rechange appropriées. La sécurité de votre appareil sera ainsi maintenue.

## Consignes de sécurité supplémentaires pour l'utilisation des aspirateurs-souffleurs

Ce manuel décrit la manière d'utiliser cet appareil. L'utilisation d'un accessoire ou d'une fixation, ou bien l'utilisation de cet appareil à d'autres fins que celles recommandées dans ce manuel d'instructions peut entraîner des blessures et/ou des dommages matériels.

- ◆ Pour protéger vos pieds et vos jambes en utilisant l'appareil, portez toujours des chaussures renforcées et des pantalons.
- ◆ N'utilisez pas en mode aspiration sans les tubes d'aspirateur et le sac de ramassage en place.

- ◆ Éteignez toujours l'appareil, laissez le ventilateur s'arrêter et débranchez la prise murale quand :
  - Vous passez du souffleur à l'aspirateur.
  - Le câble d'alimentation est endommagé ou entremêlé.
  - Vous laissez l'appareil sans surveillance.
  - Vous éliminez un élément qui bouche l'appareil.
  - Vous vérifiez, ajustez, nettoyez ou réparez votre appareil.
  - L'appareil commence à vibrer anormalement.
- ◆ Ne placez pas l'entrée ou la sortie de l'aspirateur près des yeux ou des oreilles pendant le fonctionnement. Ne soufflez jamais les débris dans la direction de personnes.
- ◆ N'utilisez en aucun cas l'appareil sous la pluie et ne le laissez pas dehors par temps pluvieux.
- ◆ Ne traversez pas des passages avec graviers quand votre appareil est en mode aspiration/soufflage. Marchez, ne courez jamais.
- ◆ Ne posez pas l'appareil sur les graviers quand il est en marche.
- ◆ Faites attention à votre position, surtout dans les pentes. Ne faites aucun effort non approprié et gardez votre équilibre en permanence.
- ◆ N'aspirez pas des éléments qui pourraient être contaminés par des liquides inflammables ou combustibles ou dans des zones où ces produits pourraient être présents.
- ◆ Ne placez aucun objet dans les ouvertures. N'utilisez jamais l'appareil si les ouvertures sont bloquées – dégagez la poussière, les cheveux et les peluches qui pourraient bloquer le passage d'air.

**Attention !** Utilisez toujours cet appareil en respectant les consignes de ce manuel. Votre appareil doit être utilisé verticalement pour éviter les risques de blessures. N'utilisez jamais cet appareil vers le haut ou posé sur le côté.

- ◆ L'utilisateur est tenu pour responsable des accidents ou des situations dangereuses survenant sur autrui ou sur leurs biens.
  - ◆ Ne portez pas l'appareil par le câble.
  - ◆ Le câble doit toujours être éloigné vers l'arrière de l'appareil.
- Attention !** Si un câble est endommagé pendant l'utilisation, débranchez immédiatement l'appareil. Ne touchez surtout pas le câble avant de l'avoir débranché.
- ◆ N'utilisez pas de solvants ou de liquide de nettoyage pour nettoyer l'appareil. Utilisez un racloir pour retirer l'herbe et les saletés.
  - ◆ Vérifiez régulièrement l'état du sac de ramassage.
  - ◆ Des ventilateurs de rechange sont disponibles chez votre réparateur agréé Black & Decker. N'utilisez que des pièces de remplacement et des accessoires recommandés par Black & Decker.
  - ◆ Les écrous, boulons et vis doivent être correctement serrés pour travailler en toute sécurité.

## Sécurité des personnes

- ◆ Cet appareil ne doit pas être utilisé par des personnes (y compris les enfants) ayant des déficiences physiques, mentales ou sensorielles. Cette consigne s'applique aussi aux personnes manquant d'expérience et de connaissance du matériel, à moins que celles-ci n'aient reçu les instructions appropriées ou qu'elles ne soient encadrées par une personne responsable de leur sécurité pour utiliser l'appareil.
- ◆ Ne laissez jamais les enfants sans surveillance pour éviter qu'ils ne jouent avec cet appareil.

- ◆ **Risques pour la santé causés par l'inhalation de poussières produites pendant l'utilisation de l'outil** (exemple : travail avec du bois, surtout le chêne, le hêtre et les panneaux en MDF).

## Étiquettes sur l'appareil

Les pictogrammes ci-dessous se trouvent sur l'appareil :



**Attention !** Lisez le manuel avant la mise en marche.



Portez toujours des lunettes de sécurité pour utiliser cet appareil.



Portez toujours des protections auditives appropriées pour utiliser cet appareil.



N'exposez pas l'appareil à la pluie ou à une forte humidité. Ne le laissez pas dehors par temps pluvieux.



Arrêtez l'appareil : débranchez-le de la prise secteur avant toute opération de nettoyage ou de maintenance.



Ne laissez personne s'approcher.



## Caractéristiques

1. Bouton marche/arrêt
2. Fixation du câble
3. Sac de ramassage
4. Bloc du souffleur
5. Tube du souffleur
6. Grattoir
7. Tube de l'aspirateur - inférieur
8. Tube de l'aspirateur - supérieur
9. Bouton de dégagement
10. Bloc moteur

## Assemblage



**Attention !** Avant l'assemblage, assurez-vous que l'outil est éteint et débranché.

## Sécurité électrique



Cet appareil est doublement isolé. Par conséquent, aucun câble de mise à la terre n'est nécessaire. Vérifiez si l'alimentation mentionnée sur la plaque signalétique de l'outil correspond bien à la tension présente sur le lieu.

- ◆ Si le câble d'alimentation est endommagé, il doit être remplacé par le fabricant ou par un Centre de réparation agréé Black & Decker pour éviter tout risque.
- ◆ Utilisez un dispositif de courant résiduel à grande sensibilité, 30 mA (RCD) pour améliorer la sécurité électrique.

## Utilisation d'une rallonge

La rallonge utilisée doit être conforme aux normes et doit s'adapter exactement à la prise de cet outil (voir les données techniques). La rallonge doit être adaptée à une utilisation à l'extérieur et signalée comme tel. Une rallonge Black & Decker HO5V V-F de 1,5 mm<sup>2</sup> allant jusqu'à 30 m peut être utilisée sans que les performances de l'appareil ne soient limitées. Avant d'utiliser la rallonge, assurez-vous qu'elle est en bon état et récente. Si ce n'est pas le cas, remplacez-la. Si vous utilisez un dévidoir, le câble doit être complètement déroulé.

## Risques résiduels.

L'utilisation d'un outil non mentionné dans les consignes de sécurité données peut entraîner des risques résiduels supplémentaires. Ces risques peuvent survenir si l'outil est mal utilisé, si l'utilisation est prolongée, etc. Malgré l'application des normes de sécurité correspondantes et la présence de dispositifs de sécurité, les risques résiduels suivants ne peuvent être évités. Ceci comprend :

- ◆ Les blessures dues au contact avec une pièce mobile/ en rotation.
- ◆ Les blessures causées en changeant des pièces, lames ou accessoires.
- ◆ Les blessures dues à l'utilisation prolongée d'un outil. Une utilisation prolongée de l'outil nécessite des pauses régulières.
- ◆ Déficience auditive.



**Attention !** Portez toujours des gants de protection quand vous utilisez votre aspirateur-souffleur.

### Assemblage du tube d'aspirateur (figure A)

Les tubes de l'aspirateur doivent être assemblés avant l'utilisation.

**Attention !** N'utilisez pas l'appareil avec les tubes séparés.

- ◆ Pour assembler facilement les tubes, appliquez une couche d'eau savonneuse sur le raccord.
- ◆ Alignez les encoches (11) et les triangles (12) sur le tube d'aspirateur supérieur (8) et inférieur (7).
- ◆ Poussez fermement le tube d'aspirateur inférieur (7) dans le tube d'aspirateur supérieur (8) jusqu'à ce que les triangles s'enclenchent.

**Attention !** Ne séparez pas les tubes une fois assemblés.

### Assemblage du tube du souffleur (figure B)

Le tube du souffleur (5) doit être raccordé au bloc (4) avant l'utilisation.

- ◆ Alignez les cercles (13) sur le bloc (4) et le tube du souffleur (5).
- ◆ Poussez fermement le tube du souffleur (5) sur le bloc (4) jusqu'à ce que les cercles (13) s'enclenchent.

**Attention !** Ne séparez pas les tubes une fois assemblés.

## Utilisation

### Mise en marche et arrêt (figure C)

**Attention !** Tenez fermement l'appareil avec les deux mains pendant le fonctionnement.

- ◆ Pour mettre l'appareil en marche, glissez le bouton marche/arrêt (1.1) vers l'avant.
- ◆ Pour arrêter l'appareil, glissez le bouton marche/arrêt (1.2) vers l'arrière.

### Fixation du câble (figure D)

Une fixation de câble (2) se trouve à l'arrière du bloc moteur.

- ◆ Entourez le câble (14) dans la fixation du câble (2).

### Utilisation de votre appareil

**Attention !** Portez toujours des lunettes de sécurité pour les travaux de soufflage et d'aspiration. Pour les travaux dégagant de la poussière, portez aussi un masque.

**Attention !** Éteignez toujours l'appareil, laissez le ventilateur s'arrêter et débranchez la prise avant d'effectuer des réglages, des entretiens ou des réparations.

### Mode de soufflage (figures E et F)

- ◆ Attachez le bloc du souffleur (4) et le tube (5) au bloc moteur (10) (figure E) en plaçant le bloc du souffleur (4) comme indiqué par la flèche, puis faites pivoter à partir de ce point et appuyez sur le bouton de dégagement (9)

jusqu'à ce que le cliquet (16) soit complètement enclenché.

- ◆ Tenez le tube du souffleur à environ 180 mm au-dessus du sol, allumez l'appareil et avancez lentement en balayant d'un côté à l'autre et en gardant les feuilles/débris devant vous (figure F).
- ◆ Après avoir soufflé les feuilles/débris en tas, vous pouvez passer en mode aspiration pour ramasser les débris.

### Retrait du tube d'aspirateur-souffleur (figure E)

- ◆ Pour retirer le bloc du souffleur (4) ou le tube d'aspirateur (8) du bloc moteur (10), appuyez sur le bouton de dégagement (9) en prenant les précautions nécessaires pour que le tube ne tombe pas.
- ◆ Le bouton de dégagement (9) ne fonctionne pas si le bouton marche/arrêt (1) est en position de marche.

### Mode aspiration (figures G - I)

**Remarque :** Pour l'aspiration/broyage, le sac de ramassage (3) est nécessaire.

- ◆ Fixez le sac de ramassage (3) à la sortie de l'aspirateur (17) en utilisant l'embout de fixation (figure G).
- ◆ Fixez l'aspirateur et le tube au bloc moteur (10) en plaçant l'ensemble comme indiqué par la flèche, puis faites pivoter à partir de ce point et appuyez sur le bouton de dégagement (9) jusqu'à ce que le cliquet (16) soit complètement enclenché.
- ◆ Placez la lanière (11) du sac de ramassage sur votre épaule (figure I). Cela vous permettra de supporter le poids au fur et à mesure du remplissage.
- ◆ Placez le tube d'aspirateur légèrement au-dessus des débris/feuilles. Allumez votre aspirateur-souffleur et effectuez un balayage. Les débris/feuilles seront aspirés dans le tuyau, broyés et expédiés dans le sac de ramassage (figure I).
- ◆ Pour les éléments difficiles à aspirer, le tube est muni d'un grattoir (6). Utilisez le grattoir pour décoller les débris et continuez à aspirer normalement.
- ◆ Au fur et à mesure du remplissage, la puissance de l'aspiration faiblit. Arrêtez l'appareil et débranchez-le de la prise murale.
- ◆ Ouvrez le sac pour vider le contenu avant de continuer.

**Attention ! Attention !** Ne retirez jamais le sac sans avoir éteint et débrancher l'appareil.

**Remarque :** Si l'aspiration faiblit et que le sac est plein, le tube de l'aspirateur est probablement bouché. Éteignez et débranchez l'appareil, puis nettoyez le tube avant de continuer.

## Dépannage

Problème	Solution possible
Fonctionnement impossible	Vérifiez le branchement à la prise.
	Vérifiez le fusible de la prise. S'il est grillé, remplacez-le (Royaume-Uni uniquement).
	Vérifiez si le tube d'aspiration/soufflage est correctement raccordé au bloc moteur.
	Si le fusible continue de griller – débranchez immédiatement l'appareil de la prise murale et consultez votre réparateur agréé Black & Decker local.
Faible aspiration/bruit strident	Arrêtez l'appareil – débranchez-le de la prise murale, les débris devraient tomber du tuyau.
	Retirez le sac de ramassage et videz-le.
	Vérifiez que l'entrée et la sortie du tube sont dégagées.
	Retirez les débris autour du ventilateur.
	Si l'aspiration reste inefficace – débranchez immédiatement l'appareil de la prise murale et consultez votre réparateur agréé Black & Decker local.
Broyage inefficace	Arrêtez l'appareil – débranchez-le de la prise murale et retirez le sac de ramassage.
	Retirez le tube de l'aspirateur et vérifiez le ventilateur.
	Nettoyez les débris sur les pales du ventilateur.
	Si le ventilateur est endommagé ou usé, ne l'utilisez pas - contactez votre réparateur agréé Black & Decker.

- ◆ Nettoyez régulièrement le sac de ramassage et assurez-vous qu'il est propre et vide à chaque utilisation.
- ◆ Pour nettoyer l'outil, utilisez exclusivement du savon doux et un chiffon humide. Évitez toute pénétration de liquide dans l'outil et ne plongez aucune pièce dans le liquide. N'utilisez pas de produit abrasif ou à base de solvant.
- ◆ Cet appareil est muni de roulements auto-lubrifiés, aucun graissage n'est donc nécessaire.

### Remplacement des prises secteur (RU et Irlande uniquement)

Si une nouvelle prise secteur doit être installée :

- ◆ Mettez au rebut la vieille prise.
- ◆ Branchez le fil brun dans la borne de la nouvelle prise.
- ◆ Branchez le fil bleu à la borne neutre.

**Attention !** Aucune connexion ne doit être faite à la borne de terre. Suivez les instructions de montage fournies avec les prises de bonne qualité. Fusibles recommandés : 13 A.

### Protection de l'environnement



Recyclage. Cet outil ne doit pas être jeté avec les déchets ménagers.

Si votre appareil/outil Black & Decker doit être remplacé ou si vous ne l'utilisez plus, ne le jetez pas avec les ordures ménagères. Songez à la protection de l'environnement et recyclez-le.



La collecte séparée des produits et des emballages usagés permet de recycler et de réutiliser des matériaux. La réutilisation de matériaux recyclés évite la pollution de l'environnement et réduit la demande de matières premières.

Des réglementations locales peuvent stipuler la collecte séparée des produits électriques et des produits ménagers, dans des déchetteries municipales ou par le revendeur lorsque vous achetez un nouveau produit.

Black & Decker offre une solution permettant de recycler les produits Black & Decker lorsqu'ils ont atteint la fin de leur cycle de vie. Pour pouvoir profiter de ce service, veuillez retourner votre produit à un réparateur agréé qui se chargera de le collecter pour nous.

Pour connaître l'adresse du réparateur agréé le plus proche de chez vous, contactez le bureau Black & Decker à l'adresse indiquée dans ce manuel. Vous pourrez aussi trouver une liste de réparateurs agréés de Black & Decker et de plus amples détails sur notre service après-vente sur le site Internet à l'adresse suivante : [www.2helpU.com](http://www.2helpU.com)

## Entretien

Votre appareil Black & Decker a été conçu pour fonctionner pendant longtemps avec un minimum d'entretien. Un fonctionnement continu satisfaisant dépend d'un nettoyage régulier et d'un entretien approprié de l'appareil.

- ◆ Maintenez l'appareil propre et sec.
- ◆ Retirez les feuilles collées à l'intérieur du tube de l'aspirateur.
- ◆ Nettoyez régulièrement les orifices de ventilation à l'aide d'une brosse sèche et propre.

**Caractéristiques techniques**

	GW2200 Type 1
Tension	$V_{CA}$ 230
Puissance d'alimentation	W 2200
Capacité	l 35
Poids (souffleur)	kg 3,1
Poids (aspirateur)	kg 4,0

Niveau de vibration main/bras selon la norme EN 60745 :

Valeur des émissions de vibration ( $a_h$ ) 7,4 m/s<sup>2</sup>, Incertitude (K) 1,5 m/s<sup>2</sup>**Déclaration de conformité CE**

CONSIGNES DE MACHINERIE

CONSIGNES NUISANCES SONORES EXTÉRIEURES



Black & Decker confirme que les produits décrits dans les  
"Données techniques" sont conformes aux normes :  
2006/42/CE, EN 60335

2000/14/CE, Aspirateur-souffleur, Annexe V  
KEMA Quality B.V., Utrechtseweg 310, 6802 ED Arnhem, The  
Netherlands  
Notified Body ID No.: 0344

Niveau de puissance sonore selon la norme 2000/14/CE  
(Article 13, Annexe III) :

$L_{WA}$  (puissance sonore mesurée) 103,1 dB(A)  
Incertitude = 3 dB(A)

$L_{WA}$  (puissance sonore garantie) 104 dB(A)  
Incertitude = 3 dB(A)

Ces produits sont conformes aux normes 2004/108/CE. Pour  
plus de détails, veuillez contacter Black & Decker à l'adresse  
suivante ou reportez-vous au dos du manuel.

Le soussigné est responsable des données de la fiche  
technique et fait cette déclaration au nom de Black & Decker.

Kevin Hewitt  
Vice-Président - ingénierie internationale  
Black & Decker Europe, 210 Bath Road, Slough,  
Berkshire, SL1 3YD  
Royaume-Uni  
01/02/2010

**Garantie**

Black & Decker assure la qualité de ses produits et vous offre  
une garantie très élargie. Ce certificat de garantie est un  
document supplémentaire et ne peut en aucun cas se  
substituer à vos droits légaux. La garantie est valable sur tout  
le territoire des États Membres de l'Union Européenne et de la  
Zone de Libre Échange Européenne.

Si un produit Black & Decker s'avère défectueux en raison de  
matériaux en mauvaises conditions, d'une erreur humaine, ou  
d'un manque de conformité dans les 24 mois suivant la date  
d'achat, Black & Decker garantit le remplacement des pièces  
défectueuses, la réparation des produits usés ou cassés ou  
remplace ces produits à la convenance du client, sauf dans  
les circonstances suivantes :

- ◆ Le produit a été utilisé dans un but commercial,  
professionnel, ou a été loué;
- ◆ Le produit a été mal utilisé ou utilisé avec négligence;
- ◆ Le produit a subi des dommages à cause d'objets  
étrangers, de substances ou à cause d'accidents;
- ◆ Des réparations ont été tentées par des techniciens ne  
faisant pas partie du service technique de Black & Decker.

Pour avoir recours à la garantie, il est nécessaire de fournir  
une preuve d'achat au vendeur ou à un réparateur agréé.  
Pour connaître l'adresse du réparateur agréé le plus proche  
de chez vous, contactez le bureau Black & Decker à l'adresse  
indiquée dans ce manuel. Vous pourrez aussi trouver une liste  
de réparateurs agréés de Black & Decker et de plus amples  
détails sur notre service après-vente sur le site Internet à  
l'adresse suivante : [www.2helpU.com](http://www.2helpU.com)

Visitez notre site Web [www.blackanddecker.co.uk](http://www.blackanddecker.co.uk) pour  
enregistrer votre nouveau produit Black & Decker et être  
informé des nouveaux produits et des offres spéciales. Pour  
plus d'informations concernant la marque Black & Decker et  
notre gamme de produits, consultez notre site [www.  
blackanddecker.co.uk](http://www.blackanddecker.co.uk)

Uso previsto

Il soffiatore-aspiratore Black & Decker è stato concepito per la raccolta di foglie. L'elettrotensile è stato progettato solo per un uso individuale e all'esterno.

## Avvisi di sicurezza generici per gli elettrotensili



**Attenzione!** Quando si usano elettrotensili alimentati elettricamente, con o senza filo, osservare sempre le normali precauzioni di sicurezza per ridurre il rischio di incendio, scosse elettriche, lesioni personali e danni materiali.

- ◆ Leggere attentamente il presente manuale prima di utilizzare l'elettrotensile; imparare bene i comandi e come usare in modo appropriato l'elettrotensile.
- ◆ L'uso previsto è descritto nel presente manuale. Se questo elettrotensile viene usato con accessori o per usi diversi da quelli raccomandati nel presente manuale d'uso, si potrebbero verificare lesioni personali.

Il termine "elettrotensile" che ricorre in tutte le avvertenze seguenti si riferisce a utensili elettrici con o senza filo.

**Conservare tutte le istruzioni e gli avvisi per futura consultazione.**

## Utilizzo dell'elettrotensile

- ◆ **Prestare sempre attenzione quando si usa l'elettrotensile.**
- ◆ Mantenere pulita e ben illuminata la zona di lavoro. Disordine o scarsa illuminazione possono causare incidenti.
- ◆ Usare l'elettrotensile solo alla luce del giorno o con una buona luce artificiale.
- ◆ Evitare d'impiegare questo elettrotensile in ambienti esposti al rischio di esplosione, ad esempio in presenza di liquidi, gas o polveri infiammabili.
- ◆ Vietare l'uso dell'elettrotensile a bambini o ad adulti che non abbiano letto il presente manuale; i regolamenti locali in vigore potrebbero limitare l'età dell'operatore.
- ◆ Vietare a bambini o ad animali di avvicinarsi all'area di lavoro o di toccare l'elettrotensile o il filo di alimentazione.
- ◆ Mantenere lontani bambini e astanti mentre si usa l'elettrotensile. Eventuali distrazioni possono comportare la perdita del controllo dell'elettrotensile.
- ◆ Questo elettrotensile non deve essere usato come un giocattolo.
- ◆ Non immergere l'elettrotensile in acqua.
- ◆ Non aprire il corpo dell'elettrotensile, dato che al suo interno non vi sono componenti riparabili.

## Sicurezza delle persone

- ◆ È importante concentrarsi su ciò che si sta facendo e maneggiare con giudizio un elettrotensile. Non adoperare l'elettrotensile se si è stanchi o sotto l'effetto di stupefacenti, alcol o medicinali. Un attimo di distrazione durante l'impiego dell'elettrotensile può causare gravi infortuni personali.
- ◆ Se richiesto, utilizzare un equipaggiamento personale protettivo. Un equipaggiamento protettivo tipo occhiali, maschera antipolvere, calzature antiscivolo, casco o otoprotezioni, usato quando è pertinente, riduce il rischio di infortuni.
- ◆ Impedire l'avviamento involontario. Accertarsi che l'interruttore di accensione sia regolato su spento prima di collegare l'elettrotensile all'alimentazione elettrica e/o al battery pack, di prenderlo in mano o di trasportarlo. Per non esporsi al rischio di incidenti, non trasportare gli elettrotensili tenendo le dita sull'interruttore oppure, se sono collegati a un'alimentazione elettrica, con l'interruttore acceso.
- ◆ Non sbilanciarsi. Mantenere sempre un buon equilibrio evitando posizioni malsicure. In questo modo è possibile controllare meglio l'elettrotensile in situazioni inaspettate.
- ◆ Vestirsi adeguatamente. Evitare di indossare indumenti larghi o gioielli. Tenere capelli, vestiti e guanti lontani da pezzi in movimento. Vestiti larghi, gioielli o capelli lunghi potranno impigliarsi nei componenti in movimento.

## Utilizzo e cura dell'elettrotensile

- ◆ Prima dell'impiego, controllare che l'elettrotensile non sia danneggiato e non presenti parti difettose. Controllare che non vi siano parti rotte, che gli interruttori non siano danneggiati e che non vi siano altre condizioni che potrebbero avere ripercussioni sulle prestazioni.
- ◆ Non usare l'elettrotensile se l'interruttore di accensione non funziona correttamente. Un elettrotensile che non può essere controllato mediante l'interruttore è pericoloso e deve essere riparato.
- ◆ Scollegare la spina dalla presa di corrente e/o il battery pack dall'elettrotensile prima di regolarlo o di riporlo oppure di sostituire gli accessori. Queste precauzioni riducono la possibilità che l'elettrotensile venga messo in funzione accidentalmente.
- ◆ Se pertinente, mantenere affilati e puliti gli strumenti da taglio. Se sottoposti alla giusta manutenzione, gli strumenti da taglio con taglienti affilati s'incepiscono meno frequentemente e sono più facili da manovrare.
- ◆ Non usare l'elettrotensile se alcune parti sono danneggiate o difettose.
- ◆ Far riparare o sostituire le parti danneggiate o difettose da un tecnico autorizzato.
- ◆ Non tentare di smontare o sostituire qualsiasi parte ad eccezione di quelle specificate nel presente manuale.

## Sicurezza elettrica

- ◆ Le spine elettriche dell'elettrotensile devono essere adatte alle prese. Evitare assolutamente di modificare la spina. Non usare adattatori con elettrotensili provvisti di messa a terra. L'uso di spine inalterate e delle prese corrispondenti riduce il rischio di scosse elettriche.
- ◆ Custodire l'elettrotensile al riparo dalla pioggia o dall'umidità. L'eventuale infiltrazione di acqua in un elettrotensile aumenta il rischio di scosse elettriche.
- ◆ Non esporre il cavo a sollecitazioni. Non usare il cavo per trasportare o trainare l'elettrotensile e non tirarlo per estrarre la spina dalla presa di corrente. Tenere il cavo al riparo dal calore, da bordi taglienti e/o da parti in movimento. I cavi danneggiati o aggrovigliati aumentano il rischio di scosse elettriche.
- ◆ Se l'elettrotensile viene adoperato all'aperto, usare esclusivamente prolunghie omologate per l'impiego all'esterno. Un cavo adatto per uso esterno riduce il rischio di scosse elettriche.
- ◆ Se non è possibile evitare di lavorare con l'elettrotensile in una zona umida, usare un'alimentazione elettrica protetta da un dispositivo a corrente residua (RCD). L'uso di un dispositivo RCD riduce il rischio di scosse elettriche.

## Dopo l'impiego

- ◆ Quando non viene usato, l'apparecchio deve essere conservato in un luogo asciutto e ben ventilato, fuori dalla portata dei bambini.
- ◆ Gli elettrotensili non devono essere riposti alla portata dei bambini.
- ◆ Se viene conservato o trasportato in un veicolo, l'apparecchio deve essere messo nel bagagliaio o legato per evitare che si sposti in caso di cambiamento repentino della velocità o della direzione di marcia.

## Riparazioni

- ◆ Fare riparare l'elettrotensile solo ed esclusivamente da personale specializzato e solo usando pezzi di ricambio originali. In questo modo si evita di alterare la sicurezza dell'elettrotensile.

## Ulteriori precauzioni di sicurezza per i soffiatori-aspiratori

L'uso previsto è descritto nel presente manuale. L'uso di questo elettrotensile con accessori o altre parti montate oppure per scopi diversi da quelli raccomandati nel presente manuale, potrebbe essere causa di lesioni personali e/o danni materiali.

- ◆ Per proteggere piedi e gambe durante l'impiego dell'elettrotensile, indossare sempre calzature da lavoro robuste e calzoncini lunghi.
- ◆ Non usare nella modalità di aspirazione senza aver montato i tubi di aspirazione e il sacco di raccolta.

- ◆ Spegnerne sempre il prodotto, lasciare che la ventola smetta di girare e scollegare la spina dalla presa di corrente quando:
  - Si passa dalla modalità di soffiatura a quella di aspirazione.
  - Il cavo di alimentazione ha subito danni o è attorcigliato.
  - Si lascia il prodotto incustodito.
  - Si elimina un intasamento.
  - Si eseguono dei controlli, regolazioni, interventi di pulizia o manutenzione sul prodotto.
  - L'elettrotensile comincia a vibrare in modo anomalo.
- ◆ Non appoggiare l'aspirazione o lo scarico dell'aspiratore vicino a occhi o orecchie durante l'uso. Non soffiare mai detriti verso gli astanti.
- ◆ Non usarlo e non lasciarlo esposto alla pioggia..
- ◆ Non attraversare sentieri o strade coperti di ghiaia quando il prodotto è acceso nella modalità di soffiatura/aspirazione. Camminare, non correre.
- ◆ Non appoggiare l'elettrotensile sulla ghiaia mentre è acceso.
- ◆ Mantenere un buon equilibrio, in modo particolare sui pendii. Mantenersi sempre saldi sui piedi e bene equilibrati, evitando di sporgersi.
- ◆ Non aspirare sostanze che possono essere state contaminate da liquidi infiammabili o combustibili, tipo benzina e non usare il prodotto in zone dove potrebbero essere presenti.
- ◆ Non inserire oggetti nelle aperture nell'elettrotensile. Non usarlo mai se le aperture sono bloccate – mantenerlo libero da capelli, lanugine, polvere e da qualsiasi cosa che possa limitare il passaggio dell'aria.

**Attenzione!** Usare sempre il prodotto come descritto nel presente manuale. Il prodotto è stato progettato per essere usato verticalmente e, se lo si utilizza in modo diverso, si possono causare lesioni. Non far mai funzionare il prodotto quando è appoggiato di fianco o è capovolto.

- ◆ L'operatore è responsabile di eventuali rischi o incidenti che coinvolgono terzi o le loro cose.
- ◆ Non trasportare il prodotto dal cavo.
- ◆ Mettere sempre il cavo verso il retro, lontano dall'elettrotensile.

**Attenzione!** Se il filo di alimentazione subisce danni durante l'uso, scollegarlo immediatamente dall'alimentazione di rete. Non toccare il filo di alimentazione prima di scollegarlo dalla presa di corrente.

- ◆ Non usare solventi o detersivi per pulire il prodotto. Usare un raschietto non appuntito per eliminare erba e sporcizia.
- ◆ Controllare di frequente il sacco di raccolta per vedere che non sia usurato o rovinato.
- ◆ Le ventole di ricambio sono reperibili presso un rivenditore autorizzato Black & Decker. Usare solo ricambi e accessori raccomandati da Black & Decker.
- ◆ Mantenere sempre ben saldi dadi, bulloni e viti per garantire che l'elettrotensile funzioni in modo sicuro.



## Sicurezza altrui

- ◆ Questo elettroutensile non è stato progettato per impiego da parte di persone (o bambini) portatrici di handicap fisici, psichici o sensoriali o che non abbiano la dovuta esperienza o conoscenza, a meno che non siano seguite o opportunamente istruite sul suo impiego da parte di una persona responsabile della loro sicurezza.
- ◆ Controllare che i bambini non giochino con l'elettroutensile.

## Sicurezza elettrica



Il doppio isolamento di cui è provvisto l'elettroutensile rende superfluo il filo di terra. Controllare sempre che l'alimentazione corrisponda alla tensione indicata sulla targhetta dei dati tecnici.

- ◆ In caso di danneggiamento del filo di alimentazione, è necessario farlo riparare dal fabbricante o presso un centro assistenza Black & Decker autorizzato in modo da evitare eventuali pericoli.
- ◆ La sicurezza elettrica può essere ulteriormente aumentata utilizzando un dispositivo a corrente residua (RCD) ad alta sensibilità (30 mA).

## Utilizzo di un cavo di prolunga

Usare sempre un cavo di prolunga di tipo omologato, idoneo all'assorbimento di corrente di questo elettroutensile (vedere i dati tecnici). Il cavo di prolunga deve essere idoneo per impiego all'esterno e deve essere opportunamente contrassegnato. È possibile usare un cavo di prolunga lungo fino a 30 m con diametro di 1,5 mm<sup>2</sup> HO5V V-F senza perdita alcuna delle prestazioni del prodotto. Prima dell'impiego, ispezionare il cavo di prolunga per accertarsi che non presenti segni di danni, usura o invecchiamento. Sostituire il cavo di prolunga se è danneggiato o difettoso. Se si usa un mulinello, svolgere sempre completamente il cavo.

## Rischi residui.

Quando si usa l'elettroutensile, possono esservi altri rischi residui che possono non essere stati contemplati negli avvisi di sicurezza allegati. Questi rischi possono essere causati da uso improprio, prolungato o così via.

Perfino osservando tutti i relativi regolamenti di sicurezza e adottando i dispositivi di sicurezza pertinenti, determinati rischi residui non possono essere evitati. Essi comprendono:

- ◆ Lesioni causate dal contatto con parti rotanti/in movimento.
- ◆ Lesioni causate durante la sostituzione di parti, lame o accessori.
- ◆ Lesioni causate dall'impiego prolungato di un elettroutensile. Quando si utilizza l'elettroutensile per lunghi periodi di tempo, accertarsi di fare delle pause regolari.
- ◆ Danni all'udito.

- ◆ Rischi per la salute causati dall'inalazione della polvere generata durante l'impiego dell'elettroutensile (ad esempio quando si lavora con il legno, in modo particolare quello di quercia, di faggio e l'MDF.)

## Etichette sull'elettroutensile

Sull'elettroutensile appaiono i seguenti pittogrammi:



**Attenzione!** Leggere il manuale prima dell'utilizzo.



Indossare occhiali di sicurezza quando si usa l'elettroutensile.



Indossare otoprotezioni idonee quando si usa l'elettroutensile.



Non esporre l'elettroutensile alla pioggia o a un'umidità intensa e non lasciarlo all'aperto quando piove.



Spegnerlo: scollegare la spina dalla presa di corrente prima di eseguire la pulitura o la manutenzione.



Mantenere distanti eventuali osservatori.



## Caratteristiche

1. Interruttore di accensione
2. Fermacavo
3. Sacco di raccolta
4. Scocca di soffiatura
5. Tubo di soffiatura
6. Raschietto
7. Tubo di aspirazione - inferiore
8. Tubo di aspirazione - superiore
9. Pulsante di rilascio
10. Blocco motore

## Assemblaggio



**Attenzione!** Prima di montarlo assicuratevi che l'elettroutensile sia spento e disinserito.



**Attenzione!** Indossare sempre guanti protettivi quando si lavora sul soffiatore-aspiratore.

### Montaggio del tubo di aspirazione (fig. A)

I tubi di aspirazione devono essere uniti prima dell'uso.

**Attenzione!** Non far funzionare l'elettrotensile con i tubi di aspirazione separati.

- ◆ Per facilitare l'assemblaggio, inumidire con acqua insaponata la zona di unione.
- ◆ Allineare le tacche (11) e i triangoli (12) sui tubi di aspirazione superiore (8) e inferiore (7).
- ◆ Premere fermamente il tubo di aspirazione inferiore (7) in quello superiore (8) fino a quando i triangoli si agganciano in sede.

**Attenzione!** Non dividere i tubi dopo averli assemblati.

### Assemblaggio del tubo di soffiatura (fig. B)

Il tubo di soffiatura (5) deve essere montato sulla scocca di soffiatura (4) prima dell'uso.

- ◆ Allineare i cerchi (13) sulla scocca di soffiatura (4) e sul tubo di soffiatura (5).
- ◆ Premere fermamente il tubo di soffiatura (5) nella scocca di soffiatura (4) fino a quando i cerchi si agganciano in sede (13).

**Attenzione!** Non dividere i tubi dopo averli assemblati.

## Utilizzo

### Accensione e spegnimento (fig. C)

**Attenzione!** Afferrare saldamente il prodotto con entrambe le mani quando lo si accende.

- ◆ Per accendere l'elettrotensile, far scorrere in avanti l'interruttore di accensione (1.1).
- ◆ Per spegnere l'elettrotensile, far scorrere indietro l'interruttore di accensione (1.2).

### Fermacavo (fig. D)

Sul retro del blocco motore è stato incorporato un fermacavo (2).

- ◆ Far passare il cavo (14) nel fermacavo (2).

### Utilizzo del prodotto

**Attenzione!** Indossare sempre gli occhiali quando lo si usa come soffiatore o aspiratore. In caso di impiego in ambienti polverosi, indossare anche una maschera.

**Attenzione!** Spegnerlo il prodotto, lasciare che la ventola si fermi e scollegare la spina dalla presa di corrente prima di eseguire regolazioni o interventi di manutenzione o riparazione.

### Modalità di soffiatura (figg. E ed F)

- ◆ Collegare la scocca (4) e il tubo di soffiatura (5) al blocco motore (10) (fig. E) posizionando la scocca di soffiatura (4) come indicato dalla freccia, ruotare quindi in questo punto e premere il pulsante di rilascio (9) fino a quando il fermo (16) si aggancia completamente.
- ◆ Tenere il tubo di aspirazione a 180 mm circa dal terreno, accendere l'elettrotensile e, con un movimento ampio da un lato all'altro, procedere lentamente tenendo i detriti/fogliame raccolti di fronte a sé (fig. F).
- ◆ Dopo aver soffiato i detriti/fogliame in un mucchio è possibile passare alla modalità di aspirazione per aspirarli.

### Distacco del tubo di soffiatura/aspirazione (fig. E)

- ◆ Per scollegare la scocca di soffiatura (4) o il tubo di aspirazione (8) dal blocco motore (10), premere il pulsante di rilascio (9), accertandosi che il tubo non cada a terra.
- ◆ Il pulsante di rilascio (9) non funziona se l'interruttore di accensione (1) è acceso.

### Modalità di aspirazione (figg. G - I)

**Nota:** Il sacco di raccolta deve essere montato quando si desidera eseguire l'aspirazione/triturazione (3).

- ◆ Attaccare il sacco di raccolta (3) allo scarico dell'aspiratore (17) per mezzo dell'attacco a baionetta (fig. G).
- ◆ Collegare l'aspiratore e il tubo di aspirazione al blocco motore (10) posizionando il gruppo come indicato dalla freccia, ruotare quindi in questo punto e premere il pulsante di rilascio (9) fino a quando il fermo (16) si aggancia completamente.
- ◆ Mettere la cinghia (11) del sacco di raccolta sopra la spalla (fig. I) per meglio sostenere il peso supplementare del sacco di raccolta che si riempie.
- ◆ Posizionare il tubo di aspirazione appena sopra i detriti/fogliame. Accendere l'elettrotensile e procedere con un movimento largo; i detriti/fogliame verranno aspirati dal tubo, tritati e inviati nel sacco di raccolta (fig. I).
- ◆ Il tubo di aspirazione è dotato di raschietto (6) da usare per i detriti/fogliame ostinati. Usare il raschietto per smuovere i detriti e continuare ad aspirare in modo normale.
- ◆ Come il sacco di raccolta si riempie, la potenza aspirante diminuisce. Spegnerlo l'elettrotensile e scollegarlo dall'alimentazione di rete.
- ◆ Staccare il sacco di raccolta per svuotarlo dal contenuto prima di continuare a usarlo.

**Attenzione!** **Attenzione!** Non togliere mai il sacco di raccolta senza aver prima spento l'elettrotensile e senza aver scollegato la spina.

**Nota:** Se la forza aspirante diminuisce e il sacco di raccolta non è pieno, è possibile che il tubo di aspirazione sia intasato da detriti. Spegnerlo l'aspiratore, scollegare la spina ed eliminare l'intasamento dal tubo prima di continuare.

## Ricerca guasti

Problema	Eventuale soluzione
Mancato funzionamento	Controllare il collegamento all'alimentazione elettrica.
	Controllare il fusibile nella spina; se è bruciato, sostituirlo (solo UK).
	Controllare che il tubo di soffiatura/aspirazione sia montato correttamente sul blocco motore
	Se il fusibile continua a bruciarsi, scollegare immediatamente il prodotto dall'alimentazione di rete e consultare il tecnico autorizzato Black & Decker di zona.
Aspirazione scadente/ suono acuto	Spegner e scollegare dall'alimentazione di rete, i detriti dovrebbero cadere fuori dal tubo.
	Staccare e svuotare il sacco di raccolta.
	Controllare che sia i fori di aspirazione sia di scarico del tubo di aspirazione siano liberi.
	Eliminare ogni detrito dalla zona della ventola.
	Se si continua ad avere un'aspirazione scadente, scollegare immediatamente il prodotto dall'alimentazione di rete e consultare il tecnico autorizzato Black & Decker di zona.
Triturazione scadente	Spegner, scollegare dall'alimentazione di rete e staccare il sacco di raccolta.
	Scollegare il tubo di aspirazione e ispezionare la ventola.
	Eliminare eventuali detriti dalle pale della ventola.
	Se la ventola è incrinata o danneggiata, non usarla e consultare il tecnico autorizzato Black & Decker di zona.

## Manutenzione

Questo elettrodomestico Black & Decker è stato progettato per funzionare a lungo con una manutenzione minima. Per ottenere prestazioni sempre soddisfacenti occorre avere cura dell'elettrodomestico e sottoporlo a manutenzione periodica.

- ◆ Mantenere pulito e asciutto l'utensile.

- ◆ Eliminare le foglie bloccate all'interno del tubo di aspirazione.
- ◆ Pulire regolarmente le feritoie di ventilazione con un pennello pulito e asciutto.
- ◆ Pulire regolarmente il sacco di raccolta e controllare che sia pulito e vuoto dopo ciascun impiego.
- ◆ Per pulire l'elettrodomestico, usare solo sapone neutro e un panno umido. Evitare la penetrazione di liquidi all'interno dell'elettrodomestico e non immergere mai nessuna parte dello stesso in un liquido. Non usare materiali abrasivi o detersivi a base di solventi.
- ◆ In questo prodotto sono stati usati dei cuscinetti autolubrificanti che non richiedono lubrificazione.

## Sostituzione della spina (solo Regno Unito e Irlanda)

Se è necessario montare una nuova spina,

- ◆ smaltire in tutta sicurezza quella vecchia.
- ◆ Collegare il filo marrone al morsetto sotto tensione della nuova spina.
- ◆ Collegare il filo blu al morsetto neutro.

**Attenzione!** Non effettuare nessun collegamento sul morsetto di terra. Seguire le istruzioni fornite con le spine di buona qualità. Fusibile raccomandato: 13 A.

## Protezione dell'ambiente



Raccolta differenziata. Questo prodotto non deve essere smaltito con i normali rifiuti domestici.

Nel caso in cui l'elettrodomestico Black & Decker debba essere sostituito o non sia più necessario, non smaltirlo con i normali rifiuti domestici. Metterlo da parte per la raccolta differenziata.



La raccolta differenziata dei prodotti e degli imballaggi utilizzati consente il riciclaggio dei materiali e il loro continuo utilizzo. Il riutilizzo dei materiali riciclati favorisce la protezione dell'ambiente prevenendo l'inquinamento e riduce il fabbisogno di materie prime.

Seguire la regolamentazione locale per la raccolta differenziata dei prodotti elettrici che può prevedere punti di raccolta o la consegna dell'elettrodomestico al rivenditore presso il quale viene acquistato un nuovo prodotto.

Black & Decker offre ai suoi clienti la possibilità di riciclare i prodotti Black & Decker che hanno esaurito la loro vita di servizio. Per usufruire di tale servizio, è sufficiente restituire il prodotto a qualsiasi tecnico autorizzato, incaricato della raccolta per conto dell'azienda.

Per individuare il tecnico autorizzato più vicino, rivolgersi alla sede Black & Decker locale, presso il recapito indicato nel presente manuale. In alternativa, un elenco completo di tutti i tecnici autorizzati Black & Decker e i dettagli completi sui contatti e i servizi post-vendita sono disponibili su Internet all'indirizzo: [www.2helpU.com](http://www.2helpU.com)

#### Dati tecnici

	GW2200 Typ. 1
Tensione	V <sub>c.a.</sub> 230
Potenza	W 2200
Capacità	l 35
Peso (soffiatore)	kg 3,1
Peso (aspiratore)	kg 4,0

Valore medio quadratico ponderato dell'accelerazione secondo la normativa EN 60745:

Valore emissioni vibrazioni ( $a_w$ ) = 7,4 m/s<sup>2</sup>, incertezza (K) = 1,5 m/s<sup>2</sup>

## Dichiarazione di conformità CE

DIRETTIVA SUI MACCHINARI

DIRETTIVA SULLA RUMOROSITÀ ESTERNA



GW2200

Black & Decker dichiara che questi prodotti descritti al paragrafo "Dati tecnici" sono conformi a:  
2006/42/CE, EN 60335

2000/14/CE, soffiatore aspiratore, Allegato V  
KEMA Quality B.V., Utrechtseweg 310, 6802 ED Arnhem,  
Paesi Bassi  
ID ente notificato n.: 0344

Livello di potenza acustica in base a 2000/14/CE  
(Articolo 13, Allegato III):

$L_{WA}$  (potenza acustica misurata) 103,1 dB(A)  
Incertezza = 3 dB(A)

$L_{WA}$  (potenza acustica garantita) 104 dB(A)  
Incertezza = 3 dB(A)

Questi prodotti sono conformi alla direttiva 2004/108/CE. Per ulteriori informazioni, rivolgersi a Black & Decker al seguente indirizzo oppure consultare l'ultima di copertina del manuale.

Il sottoscritto è responsabile della redazione di questo documento tecnico e rilascia questa dichiarazione per conto di Black&Decker.

Kevin Hewitt  
Vice-President Global Engineering  
Black & Decker Europe, 210 Bath Road, Slough,  
Berkshire, SL1 3YD  
Regno Unito  
01/02/2010

## Garanzia

Certa della qualità dei suoi prodotti, Black & Decker offre una garanzia eccezionale. Il presente certificato di garanzia è complementare ai diritti legali e non li pregiudica in alcun modo. La garanzia è valida entro il territorio degli Stati membri dell'Unione Europea e dell'EFTA (European Free Trade Area).

Se un prodotto Black & Decker risulta difettoso per qualità del materiale, della costruzione o per mancata conformità entro 24 mesi dalla data di acquisto, Black & Decker garantisce la sostituzione delle parti difettose, provvede alla riparazione dei prodotti se ragionevolmente usurati oppure alla loro sostituzione, in modo da ridurre al minimo il disagio del cliente a meno che:

- ◆ il prodotto non sia stato destinato a usi commerciali, professionali o al noleggio;
- ◆ il prodotto non sia stato usato in modo improprio o scorretto;
- ◆ il prodotto non abbia subito danni causati da oggetti o sostanze estranee oppure incidenti;
- ◆ il prodotto non abbia subito tentativi di riparazione non effettuati da tecnici autorizzati né dall'assistenza Black & Decker.

Per attivare la garanzia è necessario esibire la prova di acquisto al venditore o al tecnico autorizzato. Per individuare il tecnico autorizzato più vicino, rivolgersi alla sede Black & Decker locale, presso il recapito indicato nel presente manuale. In alternativa, un elenco completo di tutti i tecnici autorizzati Black & Decker e i dettagli completi sui contatti e i servizi post-vendita sono disponibili su Internet all'indirizzo: [www.2helpU.com](http://www.2helpU.com)

I clienti che desiderano registrare il nuovo prodotto Black & Decker e ricevere gli aggiornamenti sui nuovi prodotti e le offerte speciali, sono invitati a visitare il sito Web ([www.blackanddecker.it](http://www.blackanddecker.it)). Ulteriori informazioni sul marchio e la gamma di prodotti Black & Decker sono disponibili all'indirizzo [www.blackanddecker.it](http://www.blackanddecker.it).

Beoogd gebruik

Uw bladblazer-zuiger van Black & Decker is ontworpen voor het verwijderen van bladeren. Dit apparaat is uitsluitend bestemd voor gebruik buitenshuis door consumenten.

Algemene veiligheids waarschuwingen voor apparaten



**Waarschuwing!** Bij apparaten voor gebruik op de netspanning/snoerloze apparaten moeten bepaalde elementaire voorzorgsmaatregelen, waaronder de navolgende, in acht worden genomen om het gevaar van brand, elektrische schokken, persoonlijk letsel en materiële schade tot een minimum te beperken.

- ◆ Lees deze handleiding zorgvuldig door voordat u het apparaat in gebruik neemt. Zorg ervoor dat u vertrouwd bent met de knoppen en met het juiste gebruik van de machine.
- ◆ In deze handleiding wordt ingegaan op het beoogde gebruik. Het gebruik van andere accessoires of hulpstukken dan wel de uitvoering van andere handelingen dan in deze gebruikershandleiding worden aanbevolen, kan tot persoonlijk letsel leiden.

Het in de onderstaande waarschuwingen gebruikte begrip 'apparaat' heeft betrekking op apparaten voor gebruik op de netspanning (met netsnoer) of met een accu (snoerloos).

**Bewaar alle waarschuwingen en instructies als referentiemateriaal.**

Gebruik van het apparaat

- ◆ Ga bij gebruik van het apparaat altijd voorzichtig te werk.
- ◆ Houd uw werkomgeving schoon en goed verlicht. Een rommelige of onverlichte werkrimte kan tot ongevallen leiden.
- ◆ Gebruik het apparaat alleen bij daglicht of goed kunstlicht.
- ◆ Gebruik het apparaat niet in een omgeving met explosiegevaar, zoals in de nabijheid van brandbare vloeistoffen, gassen of stof.
- ◆ Laat het apparaat nooit gebruiken door kinderen of door personen die onbekend zijn met de instructies voor het apparaat. Plaatselijke voorschriften kunnen eisen aan de leeftijd van de gebruiker stellen.
- ◆ Laat kinderen of dieren niet in de buurt van de werkomgeving komen, en evenmin het apparaat of netsnoer aanraken.
- ◆ Houd kinderen, omstanders en dieren op afstand tijdens het gebruik van een apparaat. Wanneer u wordt afgeleid, kunt u de controle over het apparaat verliezen.
- ◆ Het apparaat mag niet als speelgoed worden gebruikt.
- ◆ Dompel het apparaat niet onder in water.
- ◆ Open de behuizing niet. Het apparaat bevat geen

onderdelen die door de gebruiker kunnen worden gerepareerd.

Veiligheid van personen

- ◆ Wees alert, let goed op wat u doet en gebruik uw gezond verstand bij het gebruik van een apparaat. Gebruik een apparaat niet wanneer u moe bent of onder invloed van drugs, alcohol of medicijnen verkeert. Een moment van onoplettendheid bij het gebruik van een apparaat kan leiden tot ernstige verwondingen.
- ◆ Draag, waar nodig, persoonlijke beschermende uitrusting. Het dragen van een persoonlijke beschermende uitrusting zoals een veiligheidsbril, een stofmasker, slipvaste werkschoenen, een veiligheidshelm of gehoorbescherming, afhankelijk van de aard en het gebruik van het apparaat, vermindert het risico van verwondingen.
- ◆ Voorkom per ongeluk inschakelen. Controleer of de schakelaar in de uit-stand staat voordat u het gereedschap aansluit op het stopcontact en/of de accu en voordat u het apparaat omtit of gaat dragen. Wanneer u bij het dragen van het apparaat uw vinger op de schakelaar houdt of wanneer u het apparaat per ongeluk inschakelt, kan dat tot ongevallen leiden.
- ◆ Reik niet te ver. Zorg er altijd voor dat u stevig staat en in evenwicht blijft. Daardoor kunt u het apparaat beter onder controle houden in onverwachte situaties.
- ◆ Draag geschikte kleding. Draag geen loshangende kleding of sieraden. Houd haren, kleding en handschoenen uit de buurt van bewegende delen. Loshangende kleding, sieraden en lange haren kunnen door bewegende delen worden meegenomen.

Gebruik en onderhoud van het apparaat

- ◆ Controleer het apparaat vóór gebruik op beschadigingen en defecten. Controleer het vooral op gebroken onderdelen, schade aan de schakelaars en andere omstandigheden die de werking ervan kunnen beïnvloeden.
- ◆ Gebruik het apparaat niet als de schakelaar defect is. Een apparaat dat niet meer kan worden in- of uitgeschakeld, is gevaarlijk en moet worden gerepareerd.
- ◆ Trek de stekker uit het stopcontact en/of haal de accu uit het apparaat voordat u het apparaat instelt, toebehoren wisselt of het apparaat opbergt. Deze voorzorgsmaatregelen helpen onbedoeld starten van het apparaat te voorkomen.
- ◆ Houd snijdende inzetgereedschappen, waar van toepassing, scherp en schoon. Zorgvuldig onderhouden snijdende inzetgereedschappen met scherpe snijkanten klemmen minder snel vast en zijn gemakkelijker te geleiden.
- ◆ Gebruik het apparaat niet in geval van een of meer

beschadigde of defecte onderdelen.

- ◆ Laat beschadigde of defecte onderdelen door een van onze servicecentra repareren of vervangen.
- ◆ Probeer nooit andere onderdelen te verwijderen of vervangen dan in deze handleiding zijn vermeld.

## Elektrische veiligheid

- ◆ De stekker van het apparaat moet in het stopcontact passen. De stekker mag in geen geval worden omgebouwd. Gebruik geen adapterstekkers in combinatie met geaarde apparaten. Niet-omgebouwde stekkers en passende stopcontacten beperken het risico van een elektrische schok.
- ◆ Houd het apparaat uit de buurt van regen en vocht. Het binnendringen van water in een apparaat vergroot het risico van een elektrische schok.
- ◆ Gebruik het snoer niet voor een verkeerd doel. Gebruik het snoer niet om het apparaat te dragen of op te hangen of om de stekker uit het stopcontact te trekken. Houd het snoer uit de buurt van hitte, olie, scherpe randen of bewegende delen. Beschadigde of in de war geraakte snoeren vergroten het risico van een elektrische schok.
- ◆ Wanneer u buitenshuis met een apparaat werkt, dient u alleen verlengsnoeren te gebruiken die zijn goedgekeurd voor gebruik buitenshuis. Het gebruik van een verlengsnoer dat geschikt is voor gebruik buitenshuis, beperkt het risico van een elektrische schok.
- ◆ Als u een apparaat moet gebruiken op een vochtige locatie, moet u een aardlekschakelaar (RCD) gebruiken. Met een aardlekschakelaar wordt het risico van een elektrische schok verkleind.

## Na gebruik

- ◆ Bewaar het apparaat na gebruik op een droge, goed geventileerde plaats, buiten het bereik van kinderen.
- ◆ Zorg dat het bewaarde apparaat niet toegankelijk is voor kinderen.
- ◆ Wanneer het apparaat in de auto ligt, moet u het apparaat in de kofferruimte plaatsen of goed vastzetten, zodat het apparaat niet kan wegschieten bij plotselinge veranderingen in snelheid of richting.

## Onderhoud

- ◆ Laat het apparaat alleen repareren door gekwalificeerd en vakkundig personeel en alleen met originele vervangingsonderdelen. Daarmee wordt de veiligheid van het apparaat gewaarborgd.

## Extra veiligheidsinstructies voor blazer-zuigers

In deze handleiding wordt ingegaan op het beoogde gebruik. Het gebruik van andere accessoires of hulpstukken dan wel de uitvoering van andere handelingen met dit apparaat dan in deze gebruikershandleiding worden aanbevolen, kan tot

persoonlijk letsel en/of schade aan eigendom leiden.

- ◆ Bescherm uw benen en voeten tijdens het werken met het apparaat door stevige schoenen en een lange broek aan te doen.
- ◆ Gebruik het apparaat niet in de zuigstand zonder dat de zuigerelementen en de opvangzak zijn bevestigd.
- ◆ Schakel het apparaat altijd uit, laat de waaier tot stilstand komen en verwijder het snoer van de netspanning wanneer:
  - Het apparaat wordt omgezet van blazer naar zuiger.
  - Het netsnoer is beschadigd of verstrikt.
  - U het apparaat achterlaat.
  - Een verstopping wordt opgelost.
  - U het apparaat controleert, instelt, reinigt of onderhoudt.
  - Indien het apparaat op abnormale wijze begint te trillen.
- ◆ De inlaat en uitlaat van de zuiger mogen niet in de buurt van de ogen of oren komen tijdens de bediening. Afval mag nooit in de richting van omstanders worden geblazen.
- ◆ Gebruik het apparaat niet in de regen en laat het niet buiten liggen wanneer het regent.
- ◆ Betreed geen grintpaden of wegen wanneer het apparaat is ingeschakeld tijdens het blazen/zuigen. Er mag niet met het apparaat worden gerend.
- ◆ Leg het apparaat niet op grint neer terwijl het is ingeschakeld.
- ◆ Zorg altijd dat u stevig staat, met name op hellingen. Zorg altijd voor een juiste, stabiele houding en reik niet te ver.
- ◆ Zuig geen materiaal op dat kan zijn aangetast met brandbare of ontvlambare vloeistoffen zoals benzine, en gebruik het ook niet op plaatsen waar dergelijke vloeistoffen aanwezig kunnen zijn.
- ◆ Plaats geen voorwerpen in de openingen van het apparaat. Gebruik het apparaat nooit wanneer de openingen verstopt zijn – zorg dat er geen haren, stof en andere zaken in terecht komen die de luchtstroom kunnen belemmeren.

**Waarschuwing!** Zorg er altijd voor dat dit apparaat volgens deze handleiding wordt gebruikt. Het apparaat is ontworpen voor gebruik rechtop, en indien het op andere wijze wordt gebruikt kan dat leiden tot letsel. Laat het apparaat nooit draaien wanneer het op de zijkant ligt of ondersteboven.

- ◆ De gebruiker van het apparaat is verantwoordelijk voor ongelukken die gebeuren of voor gevaren waaraan andere mensen of hun eigendommen worden blootgesteld.
- ◆ Draag het apparaat niet bij het snoer.
- ◆ Houd het snoer altijd naar achteren gericht en van het apparaat verwijderd.

**Waarschuwing!** Als het netsnoer tijdens het gebruik wordt beschadigd, moet u onmiddellijk de stekker uit het stopcontact halen. Raak het netsnoer in dat geval pas aan wanneer de stekker uit het stopcontact is.

- ◆ Gebruik geen oplosmiddelen of reinigingsvloeistoffen om

het apparaat te reinigen. Gebruik een botte krabber om gras en vuil van het apparaat te verwijderen.

- ◆ Controleer de opvangzak regelmatig op slijtage of beschadiging.
- ◆ Vervangende waaiers zijn verkrijgbaar bij een Black & Decker-servicecentrum. Gebruik uitsluitend door Black & Decker aanbevolen reserveonderdelen en accessoires.
- ◆ Zorg ervoor dat alle moeren, bouten en schroeven van het apparaat machine goed zijn aangedraaid zodat u veilig kunt werken.

## Veiligheid van anderen

- ◆ Dit apparaat mag niet worden gebruikt door personen (waaronder kinderen) met een lichamelijke of geestelijke beperking of die geen ervaring met of kennis van dit apparaat hebben, tenzij ze onder toezicht staan of instructies krijgen wat betreft het gebruik van het apparaat van een persoon die verantwoordelijk is voor hun veiligheid.
- ◆ Houd toezicht op kinderen om ervoor te zorgen dat zij niet met het apparaat gaan spelen.

## Elektrische veiligheid



Dit apparaat is dubbel geïsoleerd: een aardaansluiting is daarom niet noodzakelijk. Controleer altijd of de netspanning overeenkomt met de waarde op het typeplaatje.

- ◆ Als het netsnoer is beschadigd, moet dit worden vervangen door de fabrikant of een Black & Decker-servicecentrum om gevaren te voorkomen.
- ◆ Met een zeer gevoelige reststroomschakelaar (een RCD van 30 mA) wordt het risico van een elektrische schok verkleind.

## Een verlengsnoer gebruiken

Gebruik altijd een goedgekeurd verlengsnoer dat geschikt is voor het ingangsvermogen van dit apparaat (zie de technische gegevens). Het verlengsnoer moet geschikt zijn voor gebruik buitenshuis en dient als zodanig te zijn gemarkeerd. Er kan een HO5V V-F verlengsnoer van 1,5 mm<sup>2</sup> van maximaal 30 m lang worden gebruikt zonder dat de prestaties van het apparaat afnemen. Controleer het verlengsnoer vóór gebruik op tekenen van beschadiging, slijtage of veroudering. Vervang het verlengsnoer indien het beschadigd of defect is. Als u een haspel gebruikt, rolt u het snoer altijd helemaal af.

## Overige risico's

Er kunnen zich tijdens het gebruik van het gereedschap ook andere risico's voordoen, die misschien niet in de bijgevoegde veiligheidswaarschuwingen worden vermeld. Deze risico's kunnen zich voordoen als gevolg van onoordeelkundig gebruik, langdurig gebruik, enz.

Zelfs als de veiligheidsvoorschriften in acht worden genomen en de veiligheidsvoorzieningen worden geïmplementeerd, kunnen bepaalde risico's niet worden vermeden. Deze omvatten:

- ◆ Verwondingen die worden veroorzaakt door het aanraken van draaiende of bewegende onderdelen.
- ◆ Verwondingen die worden veroorzaakt bij het vervangen van onderdelen, bladen of accessoires.
- ◆ Verwondingen die worden veroorzaakt door langdurig gebruik van het apparaat. Als u langere periodes met het apparaat werkt, is het raadzaam om regelmatig een pauze in te lassen.
- ◆ Gehoorbeschadiging.
- ◆ Gezondheidsrisico's als gevolg van het inademen van stof dat door gebruik van het apparaat wordt veroorzaakt (bijvoorbeeld tijdens het werken met hout, vooral eiken, beuken en MDF.)

## Labels op het apparaat

Het apparaat is voorzien van de volgende pictogrammen:



**Waarschuwing!** Lees de handleiding voordat u met het apparaat gaat werken.



Draag een veiligheidsbril of een stofbril als u dit apparaat gebruikt.



Maak gebruik van goede gehoorbescherming wanneer u dit apparaat gebruikt.



Gebruik het apparaat niet in de regen of bij een hoge luchtvochtigheid en laat het niet buiten liggen wanneer het regent.



Uitschakelen: haal de stekker uit het stopcontact voordat het apparaat wordt gereinigd of onderhoudswerkzaamheden worden uitgevoerd.



Houd omstanders uit de buurt.



## Onderdelen

1. Aan-uitschakelaar
2. Snoerhouder
3. Opvangzak
4. Blaasmond



5. Blazerbuis
6. Schrapper
7. Zuigerbuis – onder
8. Zuigerbuis – boven
9. Ontgrendelingsknop
10. Motorbehuizing

## Montage



**Waarschuwing!** Zorg vóór aanvang van de montage dat de machine is uitgeschakeld en de stekker van het apparaat niet in een stopcontact of stekkerdoos zit.



**Waarschuwing!** Draag altijd beschermende handschoenen wanneer u met de blazer-zuiger werkt.

### Montage zuigerbuis (fig. A)

De zuigerbuizen dienen voorafgaand aan gebruik aan elkaar gezet te worden.

**Waarschuwing!** Het apparaat mag niet worden gebruikt zonder dat alle zuigerbuizen zijn bevestigd.

- ◆ Gebruik wat zeepwater op de verbindingdelen om de bevestiging te vergemakkelijken.
- ◆ Plaats de sponningen (11) en de driehoeken (12) op de zuigerbuizen boven (8) en onder (7) tegenover elkaar.
- ◆ Druk de onderste zuigerbuis (7) stevig in de bovenste zuigerbuis (8) totdat de driehoek op zijn plaats vastklikt.

**Waarschuwing!** Haal de buizen niet van elkaar wanneer ze zijn bevestigd.

### Bevestiging van de blazerbuis (fig. B)

De onderste buis (5) moet voorafgaand aan gebruik aan de blaasmond (4) worden bevestigd.

- ◆ Plaats de cirkels (13) op de blaasmond (4) en blazerbuis (5) tegenover elkaar.
- ◆ Druk de blazerbuis (5) stevig op de blaasmond (4) totdat de cirkels (13) op hun plaats vastklikken.

**Waarschuwing!** Haal de buizen niet van elkaar wanneer ze zijn bevestigd.

## Gebruik

### In- en uitschakelen (fig. C)

**Waarschuwing!** Gebruik beide handen zodat het product stevig wordt vastgehouden wanneer het wordt ingeschakeld.

- ◆ Schuif de aan/uit-schakelaar (1.1) naar voren om het apparaat in te schakelen.
- ◆ Schuif de aan/uit-schakelaar (1.2) naar achteren om het apparaat uit te schakelen.

### Snoerhouder (fig. D)

Er bevindt zich een snoerhouder (2) aan de achterzijde van de motorbehuizing.

- ◆ Steek het snoer (14) door de snoerhouder (2).

### Gebruik van het apparaat

**Waarschuwing!** Draag altijd een veiligheidsbril tijdens de bediening van dit apparaat als blazer of zuiger. Als u het apparaat gebruikt in een stoffige omgeving, moet u ook een filtermasker dragen.

**Waarschuwing!** Schakel het apparaat uit, laat de waaier tot stilstand komen en haal de stekker uit het stopcontact voordat u het apparaat gaat instellen, reinigen of onderhouden.

### Blaasstand (fig. E and F)

- ◆ Bevestig de blaasmond (4) en de blazerbuis (5) aan de motorbehuizing (10) (fig. E) door de blaasmond (4) zoals met de pijl aangegeven te houden. Draai vervolgens om dit punt heen en druk op de ontgrendelingsknop (9) totdat het slot (16) geheel ingeschakeld is.
- ◆ Houd de blazerbuis ongeveer 180 mm boven de grond, schakel het apparaat in en maak een veegbeweging van de ene naar de andere kant, en ga rustig verder terwijl u het verzamelde afval of de bladeren voor u houdt (fig. F).
- ◆ Zodra het afval/de bladeren zijn opeengehoopt, kunt u omschakelen naar de zuigerstand om het afval te verzamelen.

### Verwijderen van de blaasmond/zuigerbuis (fig. E)

- ◆ Als u de blaasmond (4) of de zuigerbuis (8) wilt verwijderen van de motorbehuizing (10), drukt u op de ontgrendelingsknop (9). Zorg ervoor dat de buis niet op de grond valt.
- ◆ De ontgrendelingsknop (9) werkt niet als de aan-uitschakelaar (1) in de ingeschakelde stand staat.

### Zuigerstand (fig. G - I)

**Opmerking:** De opvangzak (3) moet zijn bevestigd voor zuigen/versnipperen.

- ◆ Bevestig de opvangzak (3) met de bajonetsluiting aan de zuigeruitlaat (17) (fig. G).
- ◆ Bevestig de zuiger en de zuigerbuis aan de motorbehuizing (10) door de zuiger zoals met de pijl aangegeven te houden. Draai vervolgens om dit punt heen en druk op de ontgrendelingsknop (9) totdat het slot (16) geheel ingeschakeld is.
- ◆ Hang de riem (11) van de opvangzak over uw schouder (fig. I). Dit biedt extra ondersteuning als de zak zwaarder wordt doordat deze gevuld wordt met bladeren of afval.
- ◆ Houd de zuigerbuis enigszins boven het afval/de bladeren. Schakel het apparaat in en maak een veegbeweging. Het afval/de bladeren worden door de buis opgezogen, versnipperd en in de opvangzak geworpen (fig. I).

- ◆ Voor te verwerken afval/bladeren zit er een schraper op de zuigerbuis(6). Gebruik de schraper om afval los te maken en ga op vervolgens door met zuigen.
- ◆ Hoe voller de zak wordt, hoe kleiner de zuigkracht wordt. Schakel het apparaat uit en haal de stekker uit het stopcontact.
- ◆ Rits de zak los en leeg de zak voordat u verdergaat.

**Waarschuwing!** Waarschuwing! U mag de opvangzak alleen verwijderen nadat u het apparaat hebt uitgeschakeld en de stekker uit het stopcontact hebt gehaald.

**Opmerking:** Als de zuigkracht afneemt maar de zak niet vol is, is de zuigerbuis waarschijnlijk verstopt door afval. Zet het apparaat uit, haal de stekker uit het stopcontact, maak de zuigerbuis los en reinig deze voordat u verdergaat.

Probleem	Mogelijke oplossing
Het apparaat versnipperd niet goed	Schakel het apparaat uit en haal de stekker uit het stopcontact. Verwijder de opvangzak.
	Verwijder de zuigerbuis en controleer de waaier.
	Verwijder afval van de waaierbladen.
	Gebruik het apparaat niet als de waaier gebroken of beschadigd is. Raadpleeg een bevoegde reparatiefirma van Black & Decker bij u in de buurt.

## Problemen oplossen

Probleem	Mogelijke oplossing
Het apparaat doet het niet	Controleer de aansluiting op het elektriciteitsnet.
	Controleer de zekering in de stekker. Vervang deze als de zekering gesprongen is (alleen voor het Verenigd Koninkrijk).
	Controleer of de blazer/zuigerbuis op de juiste wijze op de motorbehuizing is aangesloten.
	Als de zekering blijft springen, haalt u de stekker direct uit het stopcontact en neemt u contact op met een bevoegde onderhoudsfirm van Black & Decker bij u in de buurt.
Het apparaat zuigt niet goed/jankend geluid	Schakel het apparaat uit en haal de stekker uit het stopcontact. Het afval moet nu uit de buis vallen.
	Verwijder en leeg de opvangzak.
	Controleer of de inlaat- en uitlaatgaten van de zuigerbuis verstopt zijn.
	Verwijder afval uit de omgeving van de waaier.
	Als de zuigkracht laag blijft, haal de stekker dan onmiddellijk uit het stopcontact en raadpleeg een bevoegde reparatiefirma van Black & Decker bij u in de buurt.

## Onderhoud

Uw Black & Decker-apparaat is ontworpen om gedurende een lange periode te functioneren met een minimum aan onderhoud. U kunt het apparaat naar volle tevredenheid blijven gebruiken als u voor correct onderhoud zorgt en het apparaat regelmatig schoonmaakt.

- ◆ Houd het apparaat schoon en droog.
- ◆ Verwijder bladeren die binnenin de zuigerbuis vastzitten.
- ◆ Reinig de ventilatieopeningen regelmatig met een schone, droge kwast.
- ◆ Maak de opvangzak regelmatig schoon. Maak de zak na gebruik leeg.
- ◆ Reinig het apparaat uitsluitend met een milde reinigingsoplossing en een vochtige doek. Voorkom dat vloeistof het apparaat binnendringt en dompel nooit onderdelen van het apparaat in vloeistof onder. Gebruik geen schuur- of oplosmiddel.
- ◆ Het apparaat heeft lagers die automatisch worden gesmeerd. Het apparaat hoeft dus niet te worden gesmeerd.

## Netstekker vervangen (alleen Verenigd Koninkrijk en Ierland)

Als er een nieuwe netstekker moet worden aangebracht:

- ◆ Gooi de oude stekker op verantwoorde wijze weg.
- ◆ Verbind de bruine draad met de spannings-/fasepool in de nieuwe stekker.
- ◆ Verbind de blauwe draad met de nul-/neutraalpool.

**Waarschuwing!** De aardepool hoeft niet te worden aangesloten. Volg de bevestigingsinstructies die met hoogwaardige stekkers worden meegeleverd. Aanbevolen zekering: 13 A.

**Milieu**

Aparte inzameling. Dit product mag niet met normaal huishoudelijk afval worden weggegooid.

Mocht u op een dag constateren dat het Black & Decker-product aan vervanging toe is of dat u het apparaat niet meer nodig hebt, gooi het product dan niet bij het restafval. Het product valt onder de categorie voor elektrische apparaten.



Gescheiden inzameling van gebruikte producten en verpakkingsmaterialen maakt het mogelijk materialen te recyclen en opnieuw te gebruiken.

Hergebruik van gerecycleerde materialen zorgt voor minder milieuvuiling en dringt de vraag naar grondstoffen terug.

Plaatselijke verordeningen kunnen voorzien in gescheiden inzameling van huishoudelijke elektrische producten via gemeentelijke stortplaatsen of via de leverancier bij wie u een nieuw product aanschaft.

Black & Decker biedt de mogelijkheid tot het recyclen van afgedankte Black & Decker-producten. Om gebruik te maken van deze service, dient u het product naar een van onze servicecentra te sturen, die de inzameling voor ons verzorgen.

U kunt het adres van het dichtstbijzijnde servicecentrum opvragen via de adressen op de achterzijde van deze handleiding. U kunt ook een lijst van onze servicecentra en meer informatie m.b.t. onze klantenservice vinden op het volgende internetadres: [www.2helpU.com](http://www.2helpU.com)

**Technische gegevens**

	GW2200 Type 1
Spanning	$V_{AC}$ 230
Vermogen	W 2200
Capaciteit	l 35
Gewicht (blazer)	kg 3,1
Gewicht (zuiger)	kg 4,0

Gewogen waarde van hand-arm-trilling, gemeten volgens EN 60745:

Waarde trillingsemisatie ( $a_h$ ) 7,4 m/s<sup>2</sup>, onzekerheid (K) 1,5 m/s<sup>2</sup>

**EG-conformiteitsverklaring**

RICHTLIJN MACHINERIEËN

RICHTLIJN VOOR GELUID BUITENSHUIS



GW2200

Black & Decker verklaart dat deze producten, die zijn beschreven onder "Technische gegevens", voldoen aan: 2006/42/EC, EN 60335

2000/14/EG, Blazer-zuiger, bijlage V  
KEMA Quality B.V., Utrechtseweg 310, 6802 ED Arnhem,  
Nederland  
Aangemelde instantie ID Nr.: 0344

Niveau van akoestisch vermogen volgens 2000/14/EG (Artikel 13, bijlage III):

$L_{WA}$  (gemeten geluidsvermogen) 103.1 dB(A)  
Onzekerheid = 3 dB(A)

$L_{WA}$  (gegarandeerd geluidsvermogen) 104 dB(A)  
Onzekerheid = 3 dB(A)

Deze producten voldoen tevens aan richtlijn 2004/108/EG. Neem voor meer informatie contact op met Black & Decker op het volgende adres of raadpleeg de achterzijde van de handleiding.

Ondergetekende is verantwoordelijk voor de compilatie van het technische bestand en geeft deze verklaring namens Black&Decker af.

Kevin Hewitt

Vice-President Global Engineering  
Black & Decker Europe, 210 Bath Road, Slough,  
Berkshire, SL1 3YD  
Verenigd Koninkrijk  
01/02/2010

## Garantie

Black & Decker heeft vertrouwen in haar producten en biedt een uitstekende garantie. Deze garantiebepalingen vormen een aanvulling op uw wettelijke rechten en beperken deze niet. De garantie geldt in de lidstaten van de Europese Unie en de Europese Vrijhandelsassociatie.

Mocht uw Black & Decker product binnen 24 maanden na de datum van aankoop defect raken ten gevolge van materiaal- of constructiefouten, dan garanderen wij de kosteloze vervanging van defecte onderdelen, de reparatie van het product of de vervanging van het product, tenzij:

- ◆ Het product is gebruikt voor handelsdoeleinden, professionele toepassingen of verhuurdoeleinden.
- ◆ Het product onoordeelkundig is gebruikt.
- ◆ Het product is beschadigd door invloeden van buitenaf of door een ongeval.
- ◆ Reparaties zijn uitgevoerd door anderen dan onze servicecentra of Black & Decker-personeel.

Om een beroep te doen op de garantie, dient u een aankoopbewijs te overhandigen aan de verkoper of een van onze servicecentra. U kunt het adres van het dichtstbijzijnde servicecentrum opvragen via de adressen op de achterzijde van deze handleiding. U kunt ook een lijst van onze servicecentra en meer informatie m.b.t. onze klantenservice vinden op het volgende internetadres: [www.2helpU.com](http://www.2helpU.com)

Meld u aan op onze website [www.blackanddecker.nl](http://www.blackanddecker.nl) om te worden geïnformeerd over nieuwe producten en speciale aanbiedingen. Verdere informatie over het merk Black & Decker en onze producten vindt u op [www.blackanddecker.nl](http://www.blackanddecker.nl).

### Uso previsto

La sopladora aspiradora de Black & Decker se ha diseñado para la eliminación de hojas. Este aparato está pensado únicamente para uso en exteriores.

## Advertencias de seguridad generales para el aparato



**¡Atención!** Si utiliza aparatos eléctricos/sin cable, es necesario seguir las precauciones de seguridad básicas, incluidas las que se indican a continuación, para reducir el riesgo de incendios, descargas eléctricas, lesiones personales y daños materiales.

- ◆ Lea todo el manual detenidamente antes de utilizar el aparato y familiarícese con sus controles y su uso correcto.
- ◆ En este manual se describe el uso para el que se ha diseñado el aparato. La utilización de accesorios o la realización de operaciones distintas de las recomendadas en este manual de instrucciones puede presentar un riesgo de lesiones.

El término "aparato" empleado en todas las advertencias siguientes se refiere al aparato eléctrico con alimentación de red (con cable) o al aparato eléctrico alimentado por batería (sin cable).

Guarde todas las advertencias e instrucciones para futuras consultas.

### Utilización del aparato

- ◆ Tenga siempre mucho cuidado al utilizar el aparato.
- ◆ Mantenga limpia y bien iluminada el área de trabajo. El desorden y una iluminación deficiente pueden provocar accidentes.
- ◆ Utilice el aparato únicamente a la luz del día o con iluminación artificial adecuada.
- ◆ No utilice el aparato en entornos con peligro de explosión, como en los que se encuentren líquidos, gases o material en polvo inflamables.
- ◆ Nunca permita que los niños ni las personas no familiarizadas con estas instrucciones utilicen el aparato. Las normativas locales pueden restringir la edad del usuario.
- ◆ Evite que los niños y animales se acerquen a la zona de trabajo y toquen el aparato o el cable de alimentación.
- ◆ Cuando utilice el aparato, mantenga a los niños, a otras personas y a los animales alejados del área de trabajo. Una distracción le puede hacer perder el control del aparato.
- ◆ Este aparato no es un juguete.
- ◆ No sumerja el aparato en agua.
- ◆ No abra la carcasa. Las piezas del interior del aparato no pueden ser reparadas por el usuario.

### Seguridad personal

- ◆ Esté atento a lo que hace y emplee el aparato con prudencia. No lo utilice si está cansado, ni si se encuentra bajo los efectos del alcohol, drogas o medicamentos. Un momento de distracción durante el uso del aparato puede provocarle serias lesiones personales.
- ◆ En caso necesario, utilice un equipo de protección personal. El riesgo de lesiones se reduce considerablemente si se utiliza material de protección adecuado como gafas de protección, mascarilla antipolvo, zapatos de seguridad con suela antideslizante, casco o protectores auditivos.
- ◆ Impida que la herramienta se ponga en marcha accidentalmente. Asegúrese de que el conmutador de encendido/apagado se encuentre en la posición de apagado antes de coger o transportar el aparato, o de conectarlo a la fuente de alimentación o a la batería. Transportar el aparato con el dedo sobre el conmutador o enchufarlo con el conmutador encendido puede provocar accidentes.
- ◆ Sea precavido. Mantenga un apoyo firme sobre el suelo y conserve el equilibrio en todo momento. Ello le permitirá controlar mejor el aparato en caso de presentarse una situación inesperada.
- ◆ Lleve puesta una vestimenta de trabajo adecuada. No lleve ropa holgada ni joyas. Aleje el pelo, la ropa y los guantes de las piezas móviles. La vestimenta holgada, las joyas y el pelo largo se pueden enganchar con las piezas en movimiento.

### Uso y cuidado del aparato

- ◆ Antes de utilizarlo, compruebe que el aparato no contenga piezas dañadas ni defectuosas. Compruebe que no haya piezas rotas, que los conmutadores no estén dañados y que no existan otros defectos que puedan afectar al funcionamiento del aparato.
- ◆ No utilice el aparato con un conmutador defectuoso. Los aparatos que no se puedan controlar con un conmutador de conexión/desconexión son peligrosos y deben hacerse reparar.
- ◆ Desconecte el enchufe de la fuente de alimentación y/o la batería del aparato antes de realizar cualquier ajuste, cambiar accesorios o guardar los aparatos. Estas medidas preventivas reducen el riesgo de conectar el aparato accidentalmente.
- ◆ En los casos en los que esta recomendación sea aplicable, mantenga las herramientas de corte limpias y afiladas. Las herramientas de corte mantenidas correctamente se dejan guiar y controlar mejor.
- ◆ No utilice el aparato si presenta alguna pieza dañada o defectuosa.
- ◆ Solicite al servicio técnico autorizado la reparación o sustitución de las piezas dañadas o defectuosas.

- ◆ Nunca intente extraer ni sustituir piezas no especificadas en este manual.

### Seguridad eléctrica

- ◆ El enchufe del aparato debe corresponder a la toma de corriente utilizada. No modifique el enchufe. No emplee adaptadores en aparatos dotados con toma de tierra. Estas pautas le ayudarán a reducir el riesgo de descargas eléctricas.
- ◆ No exponga el aparato a la lluvia y evite que penetren líquidos en su interior. El peligro de recibir una descarga eléctrica es mayor si penetra agua en el aparato.
- ◆ Cuide el cable de alimentación. No lo utilice para transportar o colgar el aparato, ni tire de él para sacar el enchufe de la toma de corriente. Manténgalo alejado del calor, aceite, bordes afilados o piezas móviles. Los cables de red dañados o enredados incrementan el riesgo de descarga eléctrica.
- ◆ Al trabajar con el aparato a la intemperie utilice solamente cables de prolongación homologados para su uso en exteriores. Esto le ayudará a reducir el riesgo de descarga eléctrica.
- ◆ Si la utilización de un aparato en un lugar húmedo es inevitable, utilice una fuente protegida con un dispositivo de corriente residual (DDR). La utilización de un DDR reduce el riesgo de sufrir descargas eléctricas.

### Después de la utilización

- ◆ Cuando no utilice el aparato, deberá guardarse en un lugar seco, bien ventilado y lejos del alcance de los niños.
- ◆ Los niños no deben tener acceso a los aparatos guardados.
- ◆ Cuando se guarde o transporte el aparato en un vehículo, deberá colocarse en el maletero o asegurarse para evitar movimientos producidos por cambios repentinos en la velocidad o la dirección.

### Servicio técnico

- ◆ Este aparato sólo lo puede reparar personal técnico autorizado que emplee exclusivamente piezas de repuesto originales. De este modo se garantiza el mantenimiento de la seguridad del aparato.

### Instrucciones de seguridad adicionales para sopladoras aspiradoras

En este manual se describe el uso para el que se ha diseñado el aparato. La utilización de accesorios o la realización de operaciones con este aparato distintas de las recomendadas en este manual de instrucciones puede presentar un riesgo de lesiones y/o daños materiales.

- ◆ Para proteger sus pies y piernas cuando utilice el aparato, lleve siempre calzado resistente y pantalones largos.

- ◆ No utilice el producto en modo de aspiración sin los tubos de aspiración y la bolsa colectoras en su lugar.
- ◆ Apague siempre el producto, deje que el ventilador se detenga y desconecte el enchufe de la toma cuando:
  - Cambie del modo de sopladora al de aspiradora.
  - El cable de alimentación esté dañado o enrollado.
  - Deje el producto sin vigilancia.
  - Elimine una obstrucción.
  - Compruebe, ajuste, limpie o realice cualquier operación en el producto.
  - El aparato comience a vibrar de manera anormal.
- ◆ Evite acercarse a la entrada o la salida de la aspiradora a los ojos o a los oídos cuando utilice el producto. Nunca sople restos en la dirección de otras personas.
- ◆ No utilice el producto bajo la lluvia ni lo deje en el exterior mientras esté lloviendo.
- ◆ No cruce caminos de grava ni carreteras con el producto encendido en el modo de sopladora o aspiradora. Camine; nunca corra.
- ◆ No deje la unidad sobre la grava mientras se encuentra encendida.
- ◆ Manténgase en todo momento firmemente apoyado en el suelo, especialmente cuando esté en pendiente. Sea precavido y mantenga el equilibrio en todo momento.
- ◆ No recoja sustancias que puedan estar contaminadas con líquidos inflamables o combustibles, como gasolina, ni utilice el producto en lugares donde tales sustancias puedan estar presentes.
- ◆ No coloque ningún objeto en las aberturas. Nunca utilice el producto si las aberturas están bloqueadas (evite que se introduzcan pelos, pelusas, partículas de polvo u otras sustancias que puedan reducir el flujo de aire).

**¡Atención!** Utilice siempre el producto según las instrucciones que se describen en este manual. El producto está diseñado para utilizarse en posición vertical, y su utilización de algún otro método puede causar lesiones. Nunca ponga en marcha el producto mientras este se encuentre recostado o boca abajo.

- ◆ El usuario será responsable de los accidentes y las situaciones peligrosas que puedan sufrir las personas de su alrededor o sus propiedades.
- ◆ No sujete el aparato por el cable para transportarlo.
- ◆ Dirija siempre el cable hacia atrás para alejarlo del aparato.

**¡Atención!** Si se daña un cable mientras utiliza el producto, desconecte el cable de alimentación de la red eléctrica inmediatamente. No toque el cable de alimentación sin haberlo desconectado previamente de la red eléctrica.

- ◆ No utilice disolventes ni fluidos de limpieza para limpiar el producto. Utilice un raspador sin filo para eliminar los restos de hierba y la suciedad.
- ◆ Compruebe frecuentemente que la bolsa colectoras no esté gastada o rota.

- ◆ El agente autorizado de Black & Decker le proporcionará ventiladores de recambio. Utilice únicamente piezas de repuesto y accesorios recomendados por Black & Decker.
- ◆ Mantenga todas las tuercas, pernos y tornillos del aparato apretados para asegurar unas condiciones de trabajo seguras.

### Seguridad de terceros

- ◆ Ninguna persona (incluyendo niños) con capacidades físicas, sensoriales o mentales disminuidas, o que carezca de experiencia y conocimientos, debe utilizar este aparato, salvo que haya recibido supervisión o formación con respecto al uso del aparato por parte de una persona responsable de su seguridad.
- ◆ Los niños deben vigilarse en todo momento para garantizar que el aparato no se toma como elemento de juego.

### Seguridad eléctrica



El aparato lleva un doble aislamiento; por lo tanto no requiere una toma a tierra. Compruebe siempre que la tensión de la red corresponda con el valor indicado en la placa de datos de la herramienta.

- ◆ Si se dañara el cable de alimentación, deberá ser sustituido por el fabricante o por un centro de asistencia técnica autorizado de Black & Decker para evitar cualquier situación de riesgo.
- ◆ Se puede incrementar la seguridad eléctrica mediante dispositivos de corriente residual de 30 mA de alta sensibilidad.

### Utilización de un cable de prolongación

Utilice siempre un cable de prolongación adecuado para la entrada de corriente de esta herramienta (consulte la ficha técnica). El cable de prolongación debe ser adecuado para su uso en exteriores y presentar las indicaciones oportunas. Se puede utilizar un cable de prolongación HO5VV-F de 1,5 mm<sup>2</sup> y de hasta 30 m sin pérdida de rendimiento del producto. Antes de utilizar el cable de prolongación, compruebe que no está dañado, gastado o deteriorado. Si está dañado o defectuoso, sustitúyalo. Cuando utilice una bobina de cable, desenrolle siempre todo el cable.

### Riesgos residuales.

El uso de esta herramienta puede producir riesgos residuales adicionales no incluidos en las advertencias de seguridad adjuntas. Estos riesgos se pueden generar por un uso incorrecto, demasiado prolongado, etc.

El cumplimiento de las normas de seguridad correspondientes y el uso de dispositivos de seguridad no evitan ciertos riesgos residuales. Estos riesgos incluyen:

- ◆ Lesiones producidas por el contacto con piezas móviles o giratorias.
- ◆ **Lesiones producidas al cambiar cualquier pieza, cuchilla o accesorio.**
- ◆ Lesiones producidas al usar una herramienta por un tiempo demasiado prolongado. Si utiliza una herramienta durante períodos de tiempo demasiado prolongados, asegúrese de realizar pausas con frecuencia.
- ◆ Discapacidad auditiva.
- ◆ Riesgos para la salud producidos al respirar el polvo que se genera al usar la herramienta (por ejemplo: en los trabajos con madera, especialmente de roble, haya y tableros de densidad mediana).

### Etiquetas del aparato

Encontrará los siguientes pictogramas en la herramienta:



¡Atención! Lea el manual antes de utilizar el aparato.



Cuando utilice el aparato, lleve siempre gafas protectoras.



Cuando maneje el aparato, utilice protección para los oídos adecuada.



No exponga la herramienta a la lluvia ni a la humedad, ni lo deje en el exterior mientras esté lloviendo.



Apague el aparato: desconecte el enchufe de la corriente antes de limpiar o revisar el aparato.



Mantenga alejadas a otras personas.



### Características

1. Interruptor de encendido/apagado
2. Fijación para el cable
3. Bolsa colectora
4. Cuchara de soplado
5. Tubo de soplado
6. Raspador
7. Tubo de aspiración (inferior)

8. Tubo de aspiración (superior)
9. Botón de liberación
10. Cabezal motorizado

## Montaje



¡Atención! Antes de proceder al montaje, compruebe que el aparato está apagado y desenchufado.



¡Atención! Utilice siempre guantes de protección cuando manipule la sopladora aspiradora.

### Montaje del tubo de aspiración (fig. A)

Los tubos de aspiración deben unirse antes de utilizar el aparato.

¡Atención! No utilice el aparato con los tubos de aspiración separados.

- ◆ Para facilitar el montaje, aplique una solución de agua jabonosa en la zona de unión.
- ◆ Alinee las muescas (11) y los triángulos (12) de los tubos de aspiración superior (8) e inferior (7).
- ◆ Presione el tubo de aspiración inferior (7) firmemente dentro del tupo de aspiración superior (8) hasta que los triángulos encajen.

¡Atención! No separe los tubos una vez montados.

### Montaje del tubo de soplado (fig. B)

El tubo de soplado (5) debe montarse en la cuchara de soplado (4) antes de utilizar el aparato.

- ◆ Alinee los círculos (13) de la cuchara de soplado (4) y el tubo de soplado (5).
- ◆ Presione el tubo de soplado (5) firmemente dentro de la cuchara de soplado (4) hasta que los círculos (13) encajen.

¡Atención! No separe los tubos una vez montados.

## Uso

### Encendido y apagado (Fig. C)

¡Atención! Sujete el producto firmemente con ambas manos cuando lo encienda.

- ◆ Para encender el aparato, deslice el conmutador de encendido y apagado (1.1) hacia delante.
- ◆ Para apagar el aparato, deslice el conmutador de encendido y apagado (1.2) hacia atrás.

### Fijación para el cable (fig. D)

Existe una fijación para el cable (2) incorporada en la parte posterior del cabezal motorizado.

- ◆ Enrole el cable (14) a través de dicha fijación (2).

## Utilización del producto

¡Atención! Tanto si utiliza el producto como una sopladora o una aspiradora, utilice siempre gafas de seguridad. Si utiliza el producto en entornos con mucho polvo, utilice también una mascarilla de filtro.

¡Atención! Apague el producto, deje que el ventilador se detenga y desconecte el enchufe de la toma antes de llevar a cabo cualquier ajuste, reparación u operación de mantenimiento.

### Modo de soplado (fig. E y F)

- ◆ Instale la cuchara de soplado (4) y el tubo de soplado (5) en el cabezal motorizado (10) (fig. E). Para ello, localice la cuchara del soplador (4) indicada con la flecha, gire el cabezal hasta este punto y presione el botón de liberación (9) hasta que el gancho (16) quede totalmente fijado.
- ◆ Sujete el tubo de soplado aproximadamente 180 mm por encima del nivel del suelo, encienda el aparato y avance lentamente mientras realiza un movimiento de barrido de lado a lado, a la vez que mantiene los restos y hojas acumulados enfrente de usted (fig.F).
- ◆ Una vez que haya reunido los restos y hojas en una pila, puede pasar el modo de aspiración para recogerlos.

### Extracción del tubo de soplado/aspiración (fig. E)

- ◆ Para desconectar la cuchara de soplado (4) o el tubo de aspiración (8) del cabezal motorizado (10), gire el botón de liberación (9), procurando que el tubo no se caiga al suelo.
- ◆ El botón de liberación (9) no funcionará si el conmutador de encendido/apagado (1) se encuentra en la posición de encendido.

### Modo de aspiración (fig. G - I)

Nota: Para aspirar y triturar, la bolsa colectoras (3) debe estar instalada.

- ◆ Ajuste la bolsa colectoras (3) a la salida de la aspiradora (17) mediante la fijación de tipo bayoneta, (fig. G).
- ◆ Ajuste el tubo de aspiración al cabezal motorizado (10). Para ello, localice el tubo indicado con la flecha, gire el cabezal hasta este punto y presione el botón de liberación (9) hasta que el gancho (16) quede totalmente fijado.
- ◆ Coloque la correa (11) de la bolsa colectoras sobre el hombro (fig. I). De este modo soportará el peso adicional de la bolsa a medida que se llene.
- ◆ Coloque el tubo de aspiración ligeramente por encima de los restos u hojas. Encienda el aparato y realice un movimiento de barrido; el tubo succionará los restos u hojas, que se triturarán y enviarán a la bolsa colectoras (fig. I).
- ◆ Para los restos u hojas resistentes, el tubo de aspiración está equipado con un raspador (6). Utilice el raspador



para despegar los restos y continúe con el procedimiento de aspiración normal.

- ◆ A medida que la bolsa se llena, la potencia de succión disminuye. Apague el aparato y desconéctelo de la fuente de alimentación.
- ◆ Abra la bolsa y vacíe el contenido antes de continuar utilizándolo.

**¡Atención!** ¡Atención! Nunca extraiga la bolsa colectora antes de apagar el aparato y desconectarlo de la fuente de alimentación.

**Nota:** Si la potencia de succión disminuye y la bolsa no está llena, es posible que el tubo de aspiración esté atascado con restos. Apague y desenchufe el aspirador y limpie el tubo antes de seguir utilizando el aparato.

Problema	Posible solución
Triturado insuficiente	Apague el producto, desconecte el producto de la fuente de alimentación y extraiga la bolsa colectora.
	Extraiga el tubo de aspiración e inspeccione el ventilador.
	Limpie cualquier resto de las palas del ventilador.
	Si el ventilador está roto o dañado, no utilice el producto. Póngase en contacto con el agente de servicio técnico autorizado de Black & Decker.

## Solución de problemas

Problema	Posible solución
Fallo de funcionamiento	Compruebe la conexión a la fuente de alimentación.
	Compruebe el fusible del enchufe y, si está fundido, sustitúyalo (solamente para el Reino Unido).
	Compruebe que el tubo de soplado/ aspiración esté correctamente montado en el cabezal motorizado.
	Si el fusible se sigue fundiendo, desconecte inmediatamente el producto de la fuente de alimentación y póngase en contacto con el agente de servicio técnico autorizado de Black & Decker.
Aspiración insuficiente/ chirrido agudo	Apague el producto y desconecte el producto de la fuente de alimentación. Los restos deberían expulsarse del tubo.
	Extraiga y vacíe la bolsa colectora.
	Compruebe que los puertos de entrada y salida del tubo de aspiración estén libres de obstrucciones.
	Extraiga cualquier resto del área del ventilador.
	Si la potencia de aspiración sigue siendo insuficiente, desconecte inmediatamente el producto de la fuente de alimentación y póngase en contacto con el agente de servicio técnico autorizado de Black & Decker.

## Mantenimiento

El aparato de Black & Decker se ha diseñado para que funcione durante un largo período de tiempo con un mantenimiento mínimo. El funcionamiento satisfactorio continuado depende de un cuidado apropiado y una limpieza periódica del aparato.

- ◆ Mantenga el aparato limpio y seco.
- ◆ Retire cualquier hoja que haya quedado atascada dentro del tubo de aspiración.
- ◆ Limpie periódicamente las ranuras de ventilación con un cepillo limpio y seco.
- ◆ Limpie periódicamente la bolsa colectora y asegúrese de que está limpia y vacía después de cada uso.
- ◆ Para limpiar el aparato, utilice únicamente un jabón suave y un paño húmedo. Evite que penetre líquido en el interior de la herramienta y nunca sumerja ninguna parte de esta en líquido. No utilice limpiadores de base abrasiva o disolventes.
- ◆ En este producto se han utilizado cojinetes autolubricantes, por lo que no se requiere lubricarlos.

## Sustitución del enchufe de red eléctrica (solo para Reino Unido e Irlanda)

Si es necesario colocar un nuevo enchufe para la red eléctrica:

- ◆ Deseche el enchufe anterior según las normas de seguridad.
- ◆ Conecte el cable marrón al terminal conductor del nuevo enchufe.
- ◆ Conecte el cable azul al terminal neutro.

**¡Atención!** No se debe realizar ninguna conexión al terminal de conexión a tierra. Siga las instrucciones de montaje que se suministran con los enchufes de buena calidad. Fusible recomendado: 13 A.

## Protección del medio ambiente



Recogida selectiva. No se debe desechar este producto con el resto de residuos domésticos.

Si llegase el momento en que fuese necesario sustituir su producto Black & Decker o si este dejase de tener utilidad para usted, no lo deseche junto con los residuos domésticos. Sepárelo para su recogida selectiva.



La recogida selectiva de productos y embalajes usados permite el reciclaje de materiales y su reutilización. La reutilización de materiales reciclados contribuye a evitar la contaminación medioambiental y reduce la demanda de materias primas.

Las normativas municipales deben ofrecer la recogida selectiva de productos eléctricos del hogar, en puntos municipales previstos para tal fin o a través del distribuidor cuando adquiera un nuevo producto.

Black & Decker proporciona facilidades para la recogida y reciclado de los productos Black & Decker que han llegado al final de su vida útil. Para poder utilizar este servicio, le rogamos que entregue el producto a cualquier agente de servicio técnico autorizado para que se haga cargo de él en nuestro nombre.

Para consultar la dirección del agente de servicio técnico más cercano, póngase en contacto con la oficina local de Black & Decker en la dirección que se indica en este manual. Como alternativa, se puede consultar en Internet la lista de servicios técnicos autorizados e información completa de nuestros servicios de posventa y contactos, en la dirección siguiente: [www.2helpU.com](http://www.2helpU.com)

### Características técnicas

	GW2200 Tipo 1
Voltaje	$V_{AC}$ 230
Potencia	W 2200
Capacidad	l 35
Peso (sopladora)	kg 3,1
Peso (aspiradora)	kg 4,0

Valor cuadrático medio ponderado en frecuencia de la aceleración según EN 60745:

Valor de emisión de vibraciones ( $a_w$ ) 7,4  $m/s^2$ , incertidumbre (K) 1,5  $m/s^2$

## Declaración de conformidad CE

DIRECTIVA DE MAQUINARIAS

DIRECTIVA SOBRE LA EMISIÓN DE RUIDO EN EXTERIORES



Black & Decker declara que los productos descritos en los "datos técnicos" cumplen con lo siguiente:

2006/42/CE, EN 60335

2000/14/CE, Sopladora aspiradora, Anexo V

KEMA Quality B.V., Utrechtseweg 310, 6802 ED Arnhem, Países Bajos

N.º de ID del departamento notificado: 0344

Nivel de intensidad acústica de acuerdo con la directiva 2000/14/CE (Artículo 13, anexo III):

$L_{WA}$  (potencia acústica medida) 103.1 dB(A)

Incertidumbre = 3 dB(A)

$L_{WA}$  (potencia acústica garantizada) 104 dB(A)

Incertidumbre = 3 dB(A)

Estos productos también cumplen con la directiva 2004/108/CE. Si desea obtener más información, póngase en contacto con Black & Decker a través de la siguiente dirección o consulte el dorso del manual.

La persona que firma a continuación es responsable de la elaboración del archivo técnico y realiza esta declaración en nombre de Black & Decker.

Kevin Hewitt

Vicepresidente de Ingeniería global  
Black & Decker Europe, 210 Bath Road, Slough,  
Berkshire, SL1 3YD  
Reino Unido  
01/02/2010

## Garantía

Black & Decker confía plenamente en la calidad de sus productos y ofrece una garantía extraordinaria. Esta declaración de garantía es un añadido, y en ningún caso un perjuicio para sus derechos legales. La garantía es válida dentro de los territorios de los Estados miembros de la Unión Europea y de los de la Zona Europea de Libre Comercio.

Si un producto Black & Decker resultara defectuoso debido a materiales o mano de obra defectuosos o a la falta de conformidad, Black & Decker garantiza, dentro de los 24 meses de la fecha de compra, la sustitución de las piezas defectuosas, la reparación de los productos sujetos a un desgaste y rotura razonables o la sustitución de tales productos para garantizar al cliente el mínimo de inconvenientes, a menos que:

- ◆ El producto se ha utilizado con propósitos comerciales, profesionales o de alquiler.
- ◆ El producto se ha sometido a un uso inadecuado o negligente.
- ◆ El producto ha sufrido daños causados por objetos o sustancias extrañas o accidentes.
- ◆ Se hayan realizado reparaciones por parte de personas que no sean del servicio técnico autorizado o personal de servicios de Black & Decker.

Para reclamar en garantía, será necesario que presente la prueba de compra al vendedor o al agente de servicio técnico autorizado. Para consultar la dirección del agente de servicio técnico más cercano póngase en contacto con la oficina local de Black & Decker en la dirección que se indica en este manual. Como alternativa, se puede consultar en Internet la lista de servicios técnicos autorizados e información completa de nuestros servicios de posventa y contactos, en la dirección siguiente: [www.2helpU.com](http://www.2helpU.com)

Visite el sitio web [www.blackanddecker.eu](http://www.blackanddecker.eu) para registrar su nuevo producto Black & Decker y estar al día sobre productos y ofertas especiales. Encontrará información adicional sobre la marca Black & Decker y nuestra gama de productos en [www.blackanddecker.eu](http://www.blackanddecker.eu).

### Utilização prevista

O aspirador/soprador de folhas Black & Decker foi concebido para limpar/aspirar folhas. Este aparelho destina-se apenas a uma utilização ao ar livre.

## Avisos de segurança gerais para aparelhos eléctricos



**Atenção!** Ao utilizar aparelhos eléctricos/sem fios, deve sempre cumprir as medidas de segurança básicas, incluindo as seguintes, de modo a reduzir os riscos de incêndio, choque eléctrico e danos pessoais e materiais.

- ◆ Leia cuidadosamente o manual completo antes de utilizar este aparelho e familiarize-se com os respectivos controlos e utilização adequada.
- ◆ A utilização prevista para este aparelho está descrita neste manual. A utilização de qualquer acessório ou a realização de qualquer operação com este aparelho que não esteja incluída no presente manual de instruções poderá representar um risco de ferimentos pessoais.

A expressão "aparelho" em todos os avisos apresentados abaixo refere-se ao seu aparelho com ligação à corrente eléctrica (com cabo) ou com bateria (sem fios).

Guarde todos os avisos e instruções para futura referência.

### Utilizar o aparelho

- ◆ **Tenha sempre cuidado quando utiliza este aparelho.**
- ◆ Mantenha a área de trabalho limpa e bem iluminada. Áreas desarrumadas ou mal iluminadas são propícias a acidentes.
- ◆ Utilize apenas o aparelho à luz do dia ou com uma boa luz artificial.
- ◆ Não utilize o aparelho em áreas com risco de explosão, nas quais se encontrem líquidos, gases ou poeiras inflamáveis.
- ◆ Nunca deixe crianças ou pessoas que não estejam familiarizadas com estas instruções utilizar este aparelho, as normas locais podem restringir a idade do operador.
- ◆ Não deixe crianças ou animais aproximarem-se da área de trabalho ou tocarem no cabo de alimentação do aparelho.
- ◆ Mantenha crianças, outras pessoas e animais afastados durante a utilização do aparelho. Distrações podem provocar perda de controlo do aparelho.
- ◆ Este aparelho não deve ser utilizado como um brinquedo.
- ◆ Não mergulhe o aparelho em água.
- ◆ Não abra a estrutura do aparelho. Não existem peças para manutenção pelo utilizador no interior.

### Segurança pessoal

- ◆ Mantenha-se atento, concentre-se naquilo que está a fazer

e utilize o bom senso quando utiliza o aparelho. Não utilize o aparelho se estiver cansado ou sob a influência de drogas, álcool ou medicamentos. Um momento de falta de atenção enquanto utiliza o aparelho poderá resultar em lesões graves.

- ◆ Sempre que necessário, utilize equipamento de protecção pessoal. Equipamento de protecção como, por exemplo, protecção para os olhos, máscara anti-poeiras, sapatos de segurança anti-derrapantes, capacete de segurança ou protecção auricular, de acordo com as condições adequadas reduz o risco de lesões.
- ◆ Evite arranques involuntários. Certifique-se de que o botão está desligado antes de ligar o aparelho à corrente eléctrica e/ou a bateria, ou antes de pegar ou transportar o aparelho. Transportar aparelhos com o dedo no botão ou ligar aparelhos à tomada com o interruptor na posição de ligado pode dar origem a acidentes.
- ◆ Não tente chegar a pontos fora do alcance. Mantenha-se sempre bem posicionado e em equilíbrio. Assim, controlará melhor o aparelho em situações imprevistas.
- ◆ Utilize vestuário adequado. Não utilize roupas largas nem jóias. Mantenha o cabelo, roupa e luvas afastados de peças em movimento. Roupas largas, jóias ou cabelo comprido podem ser apanhados por partes móveis.

### Utilização e manutenção do aparelho

- ◆ Antes da utilização, verifique o aparelho quanto a peças danificadas ou avariadas. Verifique se há peças partidas, danos nos interruptores ou outro tipo de condições que possam afectar o seu funcionamento.
- ◆ Não utilize o aparelho se o interruptor não puder ser ligado nem desligado. Qualquer aparelho que não possa ser controlado com o interruptor é perigoso e terá de ser reparado.
- ◆ Desligue a ficha da tomada e/ou a bateria do aparelho antes de proceder a ajustes, trocar acessórios ou guardar aparelhos. Estas medidas de segurança reduzem o risco de o aparelho ser ligado acidentalmente.
- ◆ Sempre que aplicável, mantenha as ferramentas de corte afiadas e limpas. Ferramentas de corte com a manutenção adequada e extremidades afiadas bloqueiam com menos frequência e são mais fáceis de controlar.
- ◆ Não utilize este aparelho se alguma das suas peças estiver danificada ou avariada.
- ◆ Mande reparar ou substituir quaisquer peças danificadas ou avariadas por um agente de reparação autorizado.
- ◆ Nunca tente retirar ou substituir quaisquer peças que não as especificadas neste manual.

### Segurança eléctrica

- ◆ As fichas do aparelho devem caber na tomada. A ficha não deve ser modificada de modo algum. Não utilize quaisquer fichas adaptadoras em aparelhos com ligação à

terra. Fichas sem modificações e tomadas adequadas reduzem o risco de choques eléctricos.

- ◆ Não exponha o aparelho à chuva ou humidade. A penetração de água num aparelho aumenta o risco de choques eléctricos.
- ◆ Manuseie o fio com cuidado. O cabo não deve ser utilizado para transportar ou pendurar o aparelho, nem para puxar a ficha da tomada. Mantenha o cabo afastado de calor, óleo, pontas afiadas ou partes móveis. Cabos danificados ou torcidos aumentam o risco de choques eléctricos.
- ◆ Quando trabalhar com um aparelho ao ar livre, utilize um cabo de extensão apropriado para esse fim. A utilização de um cabo apropriado para áreas ao ar livre reduz o risco de choques eléctricos.
- ◆ Se for inevitável trabalhar com um aparelho num local húmido, utilize um Dispositivo de Corrente Residual (RCD). A utilização de um RCD reduz o risco de choque eléctrico.

### Após a Utilização

- ◆ Quando não for utilizado, o aparelho deve ser guardado num local seco e com boa ventilação, longe do alcance das crianças.
- ◆ As crianças não devem ter acesso aos aparelhos armazenados.
- ◆ Quando o aparelho for guardado ou transportado num veículo, deverá ser colocado na bagageira ou fixo de forma a evitar o movimento devido a alterações súbitas na velocidade ou direcção.

### Reparação

- ◆ O seu aparelho só deve ser reparado por pessoal qualificado e só devem ser colocadas peças sobressalentes originais. Isso garante a manutenção da segurança do aparelho.

### Instruções de Segurança adicionais para aspiradores/sopradores

A utilização prevista para este aparelho está descrita neste manual. A utilização de qualquer acessório ou a realização de qualquer operação com este aparelho que não se inclua no presente manual de instruções pode representar um risco de ferimentos pessoais e/ou danos materiais.

- ◆ Para proteger os pés e pernas durante a utilização do aparelho, use sempre calçado resistente e reforçado e calças compridas.
- ◆ Não utilize o modo de aspiração sem que os tubos de aspiração e o saco de recolha estejam na devida posição.
- ◆ Antes de desligar o aparelho, deixe que a ventoinha pare e remova a ficha da tomada quando:
  - Mudar de soprador para aspirador.
  - O cabo de alimentação ficar danificado ou torcido.

- Deixar o aparelho sem vigilância.
- Limpar um obstáculo.
- Verificar, ajustar, limpar ou trabalhar com o aparelho.
- Se o aparelho começar a vibrar anormalmente.
- ◆ Não coloque a entrada ou saída do aspirador perto dos olhos ou ouvidos durante a utilização. Nunca sobre detritos na direcção de pessoas que se encontram nas proximidades.
- ◆ Se estiver a chover, não utilize o aparelho nem o deixe no exterior.
- ◆ Não atravesse caminhos ou estradas de gravilha quando o aparelho estiver ligado em modo de sopro/aspiração. Caminhe, nunca corra.
- ◆ Não coloque a unidade na gravilha enquanto estiver ligada.
- ◆ Tenha sempre cuidado ao deslocar-se, especialmente em terrenos inclinados. Não tente chegar a pontos fora do alcance e mantenha sempre o equilíbrio.
- ◆ Não recolha material que possa estar contaminado com líquidos inflamáveis ou combustíveis como gasolina, ou utilize em áreas em que possam estar presentes.
- ◆ Não coloque quaisquer objectos nas aberturas do aparelho. Nunca utilize o aparelho se as aberturas estiverem obstruídas – mantenha cabelos, algodão, pó ou qualquer objecto que possa reduzir a circulação do ar longe das aberturas.

**Atenção!** Utilize sempre o aparelho da forma descrita neste manual. O aparelho foi concebido para ser utilizado de um modo vertical e se for utilizado de outro modo pode provocar danos pessoais. Nunca ponha o aparelho em funcionamento quando estiver pousado lateralmente ou virado ao contrário.

- ◆ O utilizador é responsável por acidentes ou perigos que possam ocorrer a outras pessoas ou bens.
- ◆ Não transporte o aparelho pelo cabo.
- ◆ Direcione sempre o cabo para a traseira, longe do aparelho.

**Atenção!** Se um cabo se danificar durante a utilização, desligue de imediato o aparelho da fonte de alimentação eléctrica. Não toque no cabo de alimentação antes de desligar da fonte de alimentação eléctrica.

- ◆ Não utilize solventes ou líquidos de limpeza para limpar o aparelho. Utilize uma raspadeira para remover a relva e a sujidade.
- ◆ Verifique regularmente o saco de recolha quanto a indícios de desgaste ou deterioração.
- ◆ As ventoinhas de substituição estão disponíveis no seu agente Black & Decker. Utilize apenas peças de substituição e acessórios recomendados pela Black & Decker.
- ◆ Mantenha todas as porcas, parafusos e pernos do aparelho apertados para assegurar um bom funcionamento.

## Segurança de terceiros

- ◆ Este aparelho não deve ser utilizado por pessoas (incluindo crianças) que apresentem capacidades físicas, sensoriais ou mentais reduzidas ou que não possuam os conhecimentos e a experiência necessários, excepto se forem vigiadas e instruídas acerca da utilização do aparelho por uma pessoa responsável pela sua segurança.
- ◆ As crianças deverão ser vigiadas para que não mexam no aparelho.

## Segurança eléctrica



Este aparelho tem um isolamento duplo e, por isso, não é necessário um fio de terra. Verifique sempre se a fonte de alimentação corresponde à tensão indicada na placa de especificações.

- ◆ Se o cabo de alimentação estiver danificado, terá de ser substituído pelo fabricante ou por um centro de assistência autorizado Black & Decker para evitar acidentes.
- ◆ A segurança eléctrica pode ser melhorada mediante a utilização de um Dispositivo de Corrente Residual (RCD) de alta sensibilidade (30 mA).

## Utilizar um cabo de extensão

Utilize sempre um cabo de extensão aprovado e adequado para a potência desta ferramenta (ver dados técnicos). O cabo de extensão deve ser adequado para utilização ao ar livre e marcado em conformidade. Pode utilizar um cabo de extensão HO5V V-F de 1,5 mm<sup>2</sup> até 30 m sem perda do desempenho do aparelho. Antes da utilização, verifique se o cabo de extensão apresenta sinais de envelhecimento, danos ou desgaste. Substitua o cabo de extensão se este se encontrar danificado ou avariado. Quando utilizar um enrolador de cabo, desenrole sempre o cabo totalmente.

## Riscos residuais.

Podem surgir riscos residuais adicionais durante a utilização da ferramenta que poderão não constar nos avisos de segurança incluídos. Estes riscos podem resultar de má utilização, uso prolongado, etc.

Mesmo com a aplicação dos regulamentos de segurança relevantes e com a implementação de dispositivos de segurança, alguns riscos residuais não podem ser evitados. Incluem:

- ◆ ferimentos causados pelo contacto com peças em rotação/movimento.
- ◆ ferimentos causados durante a troca de peças, lâminas ou acessórios.
- ◆ ferimentos causados pela utilização prolongada de uma ferramenta. Quando utilizar uma ferramenta por períodos prolongados, faça intervalos regulares.

- ◆ diminuição da audição.
- ◆ Os problemas de saúde causados pela inalação de poeiras resultantes da utilização da ferramenta (exemplo: trabalhos em madeira, especialmente carvalho, faia e MDF).

## Rótulos no Aparelho

A ferramenta apresenta os seguintes pictogramas:



**Atenção!** Leia o manual antes de colocar o aparelho em funcionamento.



Utilize óculos ou viseiras de protecção quando utilizar este aparelho.



Utilize protecções auditivas adequadas quando utilizar este aparelho.



Não exponha a ferramenta à chuva ou humidade elevada, nem a deixe no exterior.



Desligar: retire a ficha da tomada eléctrica antes de proceder à limpeza ou manutenção do aparelho.



Mantenha as outras pessoas afastadas.



## Funções

1. Interruptor para ligar/desligar
2. Grampo de cabo
3. Saco de recolha
4. Articulação de sopro
5. Tubo de sopro
6. Raspador
7. Tubo de aspiração - inferior
8. Tubo de aspiração - superior
9. Botão de desbloqueio
10. Cabeça de potência

## Montagem



**Atenção!** Antes da montagem, certifique-se de que o aparelho está desligado e que não está ligado à corrente eléctrica.



**Atenção!** Utilize sempre luvas de protecção ao trabalhar com o aspirador/soprador.

### Montagem do tubo do aspirador (fig.A)

Os tubos de aspiração devem ser montados em conjunto antes de serem utilizados.

**Atenção!** Não utilize o aparelho com os tubos de aspiração em separado.

- ◆ Para facilitar a montagem, aplique uma solução de água com sabão na área de junção.
- ◆ Alinhe os entalhes (11) e os triângulos (12) nos tubos de aspiração superior (8) e inferior (7).
- ◆ Pressione o tubo de aspiração inferior (7) com firmeza para dentro do tubo de aspiração superior (8) até que os triângulos se encaixem na respectiva posição.

**Atenção!** Não separe os tubos depois de serem montados.

### Montagem de tubo de sopro (fig.B)

O tubo de sopro (5) deve ser montado na articulação de sopro (4) antes de ser utilizado.

- ◆ Alinhe os círculos (13) na articulação de sopro (4) e no tubo de sopro (5).
- ◆ Pressione o tubo de sopro (5) com firmeza para dentro da articulação de sopro (4) até que os círculos (13) se encaixem na respectiva posição.

**Atenção!** Não separe os tubos depois de serem montados.

### Utilização

#### Ligar e desligar (fig. C)

**Atenção!** Use ambas as mãos para agarrar no aparelho com firmeza quando o ligar.

- ◆ Para ligar o aparelho, faça deslizar para a frente o interruptor para ligar/desligar (1.1).
- ◆ Para desligar o aparelho, faça deslizar para trás o interruptor para ligar/desligar (1.2).

#### Grampo de cabo (fig. D)

Está incorporado um grampo de cabo (2) na traseira da cabeça de potência.

- ◆ Enrole o cabo (14) através do grampo de cabo (2).

#### Utilização do aparelho

**Atenção!** Quando utilizar um aspirador ou soprador, utilize sempre óculos de protecção. Durante a utilização em ambientes com poeira, use uma máscara com filtro.

**Atenção!** Desligue o aparelho, deixe que a ventoinha pare e remova a ficha da tomada antes de fazer qualquer ajuste ou operação de manutenção.

#### Modo de sopro (fig. E e F)

- ◆ Fixe a articulação de sopro (4) e o tubo de sopro (5) à cabeça de potência (10) (Fig. E), localizando a articulação de sopro (4) de acordo com o indicado pela seta e, em

seguida, alinhando este ponto, pressione o botão de desbloqueio (9) até a lingueta (16) ficar completamente encaixada.

- ◆ Segure no tubo de sopro a cerca de 180 mm acima do chão, ligue o aparelho e, fazendo um movimento pendular, avance lentamente mantendo os detritos/folhas à sua frente (fig. F).
- ◆ Assim que juntar os detritos/folhas numa pilha, pode mudar para o modo de aspiração para recolher os detritos.

#### Remover o tubo de sopro/vácuo (fig. E)

- ◆ Para desligar a articulação de sopro (4) ou o tubo de aspiração (8) da cabeça de potência (10), prima o botão de desbloqueio (9), certificando-se de que o tubo não cai no chão.
- ◆ O botão de desbloqueio (9) não irá funcionar se o interruptor para ligar/desligar (1) estiver na posição de ligado.

#### Modo de aspiração (fig. G - I)

**Nota:** Para aspirar/triturar, o saco de recolha (3) deve estar montado.

- ◆ Coloque o saco de recolha (3) na saída da aspiração (17) utilizando a fixação tipo baioneta, (fig. G).
- ◆ Fixe o tubo de aspiração à cabeça de potência (10) seguindo a posição de montagem indicada pela seta e, em seguida, alinhando este ponto, pressione o botão de desbloqueio (9) até a lingueta (16) ficar completamente encaixada.
- ◆ Coloque a correia (11) do saco de recolha sobre o ombro (fig. I) para suportar melhor o peso adicional do saco à medida que fica mais cheio.
- ◆ Posicione o tubo de aspiração ligeiramente acima dos detritos/folhas. Ligue o aparelho e movimente-se como estivesse a varrer; os detritos/folhas serão sugados pelo tubo, triturados para dentro do saco de recolha (fig. I).
- ◆ Para remover os detritos/folhas mais persistentes, o tubo de aspiração está equipado com um raspador (6). Utilize o raspador para remover os detritos e continuar a aspirar.
- ◆ À medida que o saco enche, a potência de sucção irá diminuir; desligue o aparelho e retire a ficha da tomada eléctrica.
- ◆ Abra o saco para esvaziar o conteúdo antes de continuar a utilização.

**Atenção!** Nunca remova o saco de recolha sem desligar o aparelho e retirar a ficha da tomada eléctrica.

**Nota:** Se a sucção diminuir e o saco não estiver cheio, o tubo de aspiração pode estar obstruído com detritos. Desligue o aparelho, retire a ficha da tomada eléctrica e desobstrua o tubo antes de continuar.

## Resolução de problemas

Problema	Solução possível
Erro de funcionamento	Verifique a ligação à corrente eléctrica.
	Verifique o fusível na ficha, se estiver fundido, substitua-o (apenas Reino Unido).
	Verifique se o tubo de aspiração/sopro está correctamente montado na cabeça de potência
	Se o fusível continuar fundido – desligue de imediato da corrente eléctrica e consulte o seu agente autorizado Black & Decker local.
Aspiração com pouca força/ruído agudo (silvo)	Desligue o aparelho e retire a ficha da tomada eléctrica, os detritos devem cair directamente no tubo.
	Remova e esvazie o saco de recolha.
	Verifique se as portas de entrada e saída no tubo de aspiração estão desimpedidas.
	Remova quaisquer detritos da área de ventilação.
	Se a aspiração continuar sem força – desligue de imediato o aparelho da corrente eléctrica e consulte o seu agente autorizado Black & Decker local.
Trituração deficiente	Desligue o aparelho, retire a ficha da tomada eléctrica e remova o saco de recolha.
	Remova o tubo de aspiração e inspeccione a ventoinha.
	Limpe quaisquer detritos das lâminas de ventilação.
	Se a ventoinha estiver danificada ou partida, não a utilize - consulte o seu agente autorizado Black & Decker local.

## Manutenção

O seu aparelho Black & Decker foi concebido para funcionar por um longo período de tempo com uma manutenção mínima. Um funcionamento contínuo e satisfatório depende de uma manutenção adequada e da limpeza regular do aparelho.

- ◆ Mantenha o aparelho limpo e seco.
- ◆ Remova quaisquer folhas que estejam presas dentro do

tubo de aspiração.

- ◆ Limpe regularmente os encaixes de ventilação com uma escova limpa e seca.
- ◆ Limpe regularmente o saco de recolha e certifique-se de que este é limpo e esvaziado após cada utilização.
- ◆ Para limpar o aparelho, utilize apenas sabão neutro e um pano húmido. Nunca deixe nenhum líquido entrar na ferramenta e nunca mergulhe nenhuma parte da ferramenta em líquido. Não utilize nenhum produto de limpeza abrasivo ou à base de solvente.
- ◆ São utilizados rolamentos de lubrificação automática no aparelho; deste modo, a lubrificação não é necessária.

## Substituição da ficha de alimentação (apenas Reino Unido e Irlanda)

Se for necessário encaixar uma nova ficha de alimentação:

- ◆ Elimine com segurança a ficha antiga.
- ◆ Ligue o cabo castanho ao terminal activo na nova ficha.
- ◆ Ligue o cabo azul ao terminal neutro.

**Atenção!** Não é necessário efectuar qualquer ligação ao terminal de terra. Siga as instruções de montagem fornecidas com fichas de boa qualidade. Fusível recomendado: 13 A.

## Protecção do ambiente



Recolha separada. Este produto não pode ser eliminado juntamente com os resíduos domésticos normais.

Se, em algum momento, for necessário substituir este produto Black & Decker ou se este deixar de ter utilidade, não elimine o produto num caixote do lixo. Este produto pode ser separado para reciclagem.



A recolha separada de produtos e embalagens usados permite que os materiais sejam reciclados e reutilizados. A reutilização de materiais reciclados ajuda a evitar a poluição ambiental e reduz a procura de matérias-primas.

A legislação local poderá prever a recolha separada de produtos domésticos eléctricos, seja em lixeiras municipais ou através do revendedor quando adquire um produto novo.

A Black & Decker dispõe de instalações para recolha e reciclagem de produtos Black & Decker quando estes atingem o fim da vida útil. Para usufruir deste serviço, devolva o produto em qualquer agente de reparação autorizado, que os recolherá em seu nome.



Pode verificar a localização do agente de reparação autorizado mais perto de si, contactando os escritórios locais da Black & Decker através do endereço indicado neste manual. Se preferir, pode encontrar na Internet uma lista de agentes de reparação autorizados Black & Decker, detalhes completos e contactos do serviço pós-venda, no endereço: [www.2helpU.com](http://www.2helpU.com)

## Declaração de conformidade CE

DIRECTIVA MÁQUINAS

DIRECTIVA DE RUÍDO AMBIENTE



GW2200

### Dados técnicos

	GW2200 Typ. 1
Tensão	V <sub>CA</sub> 230
Potência	W 2200
Capacidade	l 35
Peso (soprador)	kg 3,1
Peso (aspirador)	kg 4,0

Valor ponderado da vibração do sistema mão/braço de acordo com a EN 60745:

Valor de emissão de vibração (a<sub>v</sub>) 7,4 m/s<sup>2</sup>, imprecisão (K) 1,5 m/s<sup>2</sup>

A Black & Decker declara que os produtos descritos em "dados técnicos" estão em conformidade com as seguintes normas:  
2006/42/CE, EN 60335

2000/14/CE, Aspirador/Soprador, Anexo V  
KEMA Quality B.V., Utrechtseweg 310, 6802 ED Arnhem, The Netherlands  
Notified Body ID No.: 0344

Nível de potência acústica de acordo com 2000/14/CE (Artigo 13, Anexo III):  
L<sub>WA</sub> (potência sonora medida) 103,1 dB(A)  
Imprecisão = 3 dB(A)  
L<sub>WA</sub> (potência sonora garantida) 104 dB(A)  
Imprecisão = 3 dB(A)

Estes produtos estão também em conformidade com a directiva 2004/108/CE.  
Para obter mais informações, contacte a Black & Decker no endereço indicado ou consulte a parte posterior do manual.  
O signatário é responsável pela compilação do ficheiro técnico e efectua esta declaração em nome da Black & Decker.

Kevin Hewitt  
Vice-Presidente, Engenharia Global  
Black & Decker Europe, 210 Bath Road, Slough,  
Berkshire, SL1 3YD  
Reino Unido  
01/02/2010

## Garantia

A Black & Decker confia na qualidade dos seus produtos e oferece uma garantia excelente. Esta declaração de garantia é um complemento dos seus direitos estabelecidos por lei, não os prejudicando de forma alguma. A garantia é válida nos territórios dos Estados Membros da União Europeia e da Associação Europeia de Comércio Livre.

Se um produto Black & Decker avariar devido a defeitos de material, fabrico ou não conformidade, num período de 24 meses após a data da compra, a Black & Decker garante a substituição das peças defeituosas, a reparação de produtos sujeitos a um desgaste aceitável ou a substituição dos mesmos para garantir o mínimo de inconvenientes ao cliente, excepto se:

- ◆ O produto tiver sido utilizado para fins comerciais, profissionais ou de aluguer.
- ◆ O produto tiver sido submetido a utilização indevida ou descuido;
- ◆ O produto tiver sido danificado por objectos estranhos, substâncias ou acidentes;
- ◆ Tiverem sido tentadas reparações por pessoas que não sejam agentes de reparação autorizados ou técnicos de manutenção da Black & Decker.

Para accionar a garantia, terá de apresentar comprovativos de compra ao vendedor ou a um agente de reparação autorizado. Pode verificar a localização do agente de reparação autorizado mais perto de si, contactando os escritórios locais da Black & Decker através do endereço indicado neste manual. Se preferir, pode encontrar na Internet uma lista de agentes de reparação autorizados Black & Decker, detalhes completos e contactos do serviço pós-venda, no endereço: [www.2helpU.com](http://www.2helpU.com)

Visite o nosso website [www.blackanddecker.eu](http://www.blackanddecker.eu) para registar o novo produto Black & Decker e manter-se actualizado relativamente a novos produtos e ofertas especiais. Pode encontrar mais informações sobre a marca Black & Decker e nossa gama de produtos em [www.blackanddecker.co.uk](http://www.blackanddecker.co.uk)

## Användningsområde

Denna lövbåls från Black & Decker är konstruerad för lövborttagning. Den här apparaten är endast avsett som konsumentverktyg för utomhusbruk.

## Allmänna säkerhetsanvisningar för apparaten



**Varning!** Vid användning av nätdrivna och sladdlösa apparater ska grundläggande säkerhetsföreskrifter, inklusive följande föreskrifter, alltid följas. Detta för att förhindra brand, stötar, personskador och materialskador.

- ◆ Läs hela bruksanvisningen noggrant innan du använder apparaten. Bekanta dig med reglagen och ta reda på hur apparaten ska användas.
- ◆ Användningsområdet beskrivs i den här bruksanvisningen. Om du använder andra tillbehör eller tillsatser eller utför andra åtgärder med apparaten än de som rekommenderas i den här bruksanvisningen kan det leda till personskador.

Begreppet "apparat" som använts i alla varningar nedan syftar på nätdrivna apparater (med nätsladd) eller batteridrivna (sladdlösa) apparater.

**Spara alla säkerhetsföreskrifter och anvisningar för framtida bruk.**

## Använda apparaten

- ◆ Var alltid försiktig när du använder apparaten.
- ◆ Håll arbetsområdet rent och väl upplyst. Oordning och dålig belysning på arbetsplatsen kan leda till olyckor.
- ◆ Använd endast apparaten i dagsljus eller i tillräcklig artificiell belysning.
- ◆ För att undvika explosionsrisk bör du inte använda apparaten i omgivningar med brandfarliga vätskor, gaser eller damm.
- ◆ Låt aldrig barn eller personer som inte har läst instruktionerna använda apparaten. Det kan finnas lokala bestämmelser om åldersgräns för användarna.
- ◆ Låt inte barn eller djur komma i närheten av arbetsområdet. Låt dem inte heller röra vid apparaten eller elsladden.
- ◆ När du arbetar med apparaten ska barn, åskådare och djur hållas på betryggande avstånd. Om du störs kan du förlora kontrollen.
- ◆ Apparaten ska inte användas som leksak.
- ◆ Doppa aldrig apparaten i vatten.
- ◆ Öppna inte höljet. Det finns inga delar som kan repareras inuti.

## Personlig säkerhet

- ◆ Var uppmärksam, se på vad du gör och använd apparaten med förnuft. Använd inte en apparat när du är trött eller

om du är påverkad av droger, alkohol eller mediciner. Även en kort stunds ouppmärksamhet under användningen kan leda till allvarliga kroppsskador.

- ◆ Använd personlig skyddsutrustning där det krävs. Rätt använd personlig skyddsutrustning, t.ex. skyddsglasögon, dammfiltermask, halkfria säkerhetsskor, hjälm och hörselskydd, minskar risken för kroppsskada.
- ◆ Undvik oavsiktlig igångsättning. Se till att strömbrytaren står i avstängt läge innan ansluter apparaten till elnätet eller sätter i batteriet samt innan du tar upp eller bär den. Olyckor kan inträffa om du bär apparaten med fingret på strömbrytaren eller kopplar den till nätet eller sätter i batteriet med strömbrytaren i till-läge.
- ◆ Sträck dig inte för långt. Se till att du alltid har säkert fotfäste och balans. På så sätt kan du lättare kontrollera apparaten i oväntade situationer.
- ◆ Bär lämpliga kläder. Bär inte löst hängande kläder eller smycken. Håll undan hår, kläder och handskar från rörliga delar. Löst hängande kläder, smycken och långt hår kan dras in av roterande delar.

## Bruk och skötsel av apparaten

- ◆ Kontrollera att apparaten är hel och att den inte innehåller några skadade delar innan du använder den. Kontrollera att inga delar är trasiga, att strömbrytaren fungerar och att inget annat föreligger som kan påverka apparatens funktion.
- ◆ Använd inte apparaten om den inte kan startas och stängas av med strömbrytaren. En apparat som inte kan slås av och på är farlig och måste repareras.
- ◆ Dra stickkontakt ur vägguttaget och/eller ta ur batteriet ur apparaten innan inställningar utförs, tillbehörskomponenter byts eller apparaten ställs undan. Därmed undviker du risken för oavsiktlig igångsättning av apparaten.
- ◆ Håll skärverktyg (där det finns) skarpa och rena. Omsorgsfullt skötta skärverktyg med skarp egg fastnar inte så lätt och går lättare att styra.
- ◆ Använd inte apparaten om någon del har skadats eller gått sönder.
- ◆ Reparerar eller byt ut skadade eller trasiga delar på en auktoriserad verkstad.
- ◆ Försök aldrig ta bort eller byta ut andra delar än de som anges i den här bruksanvisningen.

## Elsäkerhet

- ◆ Apparaten stickkontakt måste passa till vägguttaget. Stickkontakten får absolut inte ändras. Använd inte adapterkontakter tillsammans med jordade apparater. Med oförändrade stickkontakter och passande vägguttag minskas risken för elstötar.
- ◆ Skydda apparaten mot regn och väta. Om vatten tränger in en apparat ökar risken för elektriska stötar.

- ♦ Var försiktig med nätsladden. Använd inte sladden för att bära eller dra apparaten och inte heller för att dra ut kontakten ur vägguttaget. Håll nätsladden borta från värme, olja, skarpa kanter och rörliga maskindelar. Risken att du får en elstöt är större om sladdarna är skadade eller tilltrasslade.
- ♦ använd endast förlängningssladdar som är godkända för utomhusbruk när du arbetar med apparater utomhus. Om du använder en förlängningssladd som är avsedd för utomhusbruk minskar risken för att du ska få en elstöt.
- ♦ Om du måste använda en apparat på en fuktig plats ska ett uttag som skyddas av jordfelsbrytare användas. Jordfelsbrytaren minskar risken för stöt.

### Efter användning

- ♦ När apparaten inte används ska den förvaras på en torr plats med god ventilation och utom räckhåll för barn.
- ♦ Placera apparaten på ett ställe där barn inte kan komma åt den.
- ♦ När apparaten förvaras eller transporteras i en bil, ska den placeras i bagageutrymmet eller spämmas fast för att förhindra rörelse till följd av plötsliga ändringar i hastighet eller riktning.

### Service

- ♦ Apparaten ska bara repareras av utbildade reparatörer och med originalreservdelar. Då vet du att apparaten förblir säker.

### Ytterligare säkerhetsföreskrifter för lövblåsar

Användningsområdet beskrivs i den här bruksanvisningen. Om andra tillbehör eller tillsatser används eller om någon annan åtgärd än de som rekommenderas i den här bruksanvisningen utförs med apparaten kan personer och/eller egendom skadas.

- ♦ Skydda fötter och ben när du använder apparaten genom att alltid bära kraftiga skor och långbyxor.
- ♦ Se alltid till att sugtub och uppsamlare är monterade innan du använder sugfunktionen.
- ♦ Slå alltid av produkten, låt fläkten stanna och dra kontakten ur uttaget om:
  - Du byter från blås- till sugfunktion.
  - Strömkabeln har skadats eller trasslat till sig.
  - Du lämnar produkten utan tillsyn.
  - Du tar bort ett stopp.
  - Du kontrollerar, justerar, rengör eller utför andra reparationsarbeten på produkten.
- Apparaten börjar vibrera på ett onormalt sätt.
- ♦ Ha inte insugnings- eller utblåsningshålet i närheten av ögon eller öron när apparaten används. Blås aldrig skräp mot någon.
- ♦ Apparaten bör inte användas när det regnar eller lämnas utomhus när det regnar.

- ♦ Gå inte över grusgångar eller grusvägar när produkten är påslagen eller när du använder blås- eller sugfunktionen. Gå med produkten. Spring aldrig.
- ♦ Lägg inte enheten på grus medan den är påslagen.
- ♦ Se alltid till så att du har ett bra fotfäste och var särskilt försiktig när marken sluttar. Sträck dig inte för långt och håll alltid balansen.
- ♦ Samla inte upp material som kan innehålla antändningsbara eller brännbara vätskor, t.ex. bensen, och använd inte apparaten i områden där sådana kan finnas.
- ♦ Stoppa inte in några föremål i öppningarna. Använd aldrig apparaten om öppningarna är blockerade. Håll borta hår, ludd, damm och annat som kan minska luftflödet.

**Varning!** Använd alltid produkten på det sätt som beskrivs i den här handboken. Produkten är avsedd att användas i upprätt läge. Om den används på något annat sätt kan det orsaka personskador. Använd aldrig produkten om den ligger på sidan eller upp och ned.

- ♦ Användaren ansvarar för olyckor och risker som andra människor eller deras egendom utsätts för.
- ♦ Bär inte apparaten i sladden.
- ♦ Håll alltid sladden riktad bakåt, bort från apparaten.

**Varning!** Om en sladd skadas när du använder apparaten kopplar du omedelbart bort sladden från elnätet. Rör inte vid sladden innan du har dragit ut den ur uttaget.

- ♦ Använd inte lösnings- eller rengöringsmedel när du rengör produkten. Ta bort gräs och smuts från apparaten med ett trubbigt skrapverktyg.
- ♦ Kontrollera ofta att uppsamlaren inte är utsliten eller har skadats.
- ♦ Nya fläktar finns att köpa hos Black & Decker-återförsäljare. Använd endast reservdelar och tillbehör som rekommenderas av Black & Decker.
- ♦ För säker användning av redskapet ska du se till att alla muttrar, bultar och skruvar är ordentligt ådragna.

### Säkerhet för andra

- ♦ Apparaten ska inte användas av personer (inklusive barn) med nedsatt fysisk eller psykisk förmåga eller bristande erfarenhet och kunskap, om de inte får vägledning och övervakas av en person som ansvarar för deras säkerhet.
- ♦ Barn ska hållas under uppsikt så att de inte leker med apparaten.

### Elsäkerhet



Eftersom apparaten är dubbelisolerad behövs ingen jordledare. Kontrollera alltid att nätspänningen överensstämmer med värdet på typskylten.

- ♦ Om nätsladden är skadad måste den bytas ut av tillverkaren eller en auktoriserad Black & Decker-verkstad för att undvika farliga situationer.

- ◆ Elsäkerheten kan förbättras ytterligare genom att man använder en jordfelsbrytare med hög känslighet (30 mA).



Håll åskådare borta.



## Använda förlängningsladd

Använd alltid en godkänd förlängningsladd som klarar verktygets ineffekt (se Tekniska data). Förlängningsladdan måste vara lämplig för utomhusbruk och märkt därefter. Det går att använda en 1.5 mm<sup>2</sup> HO5V V-F-förlängningsladd som är upp till 30 m lång utan spänningsförlust. Innan du använder sladdan kontrollerar du att den inte är skadad, sliten eller nött. Byt ut förlängningsladdan om den är skadad eller defekt. När du använder en sladdvinda ska du alltid dra ut hela sladdan.

## Övriga risker.

Ytterligare risker som inte finns med i de bifogade säkerhetsföreskrifterna kan uppstå när verktyget används. Dessa risker kan uppstå vid felaktig användning, långvarig användning, o.s.v.

Även om alla relevanta säkerhetsföreskrifter följs och säkerhetsanordningar används kan vissa ytterligare risker inte undvikas. Dessa innefattar:

- ◆ Skador orsakade av att roterande/rörliga delar vidrörs.
- ◆ Skador som uppstår vid byte av delar, blad eller tillbehör.
- ◆ Skador som orsakas av långvarig användning av ett verktyg. Se till att ta regelbundna raster när du använder ett verktyg under en längre period.
- ◆ Skador på hörseln.
- ◆ Hälsorisker orsakade av inandning av damm när verktyget används (exempel: arbete med trä, särskilt ek, bok och MDF).

## Etiketter på apparaten

Följande symboler finns på redskapet:



**Varning!** Läs bruksanvisningen innan du använder apparaten.



Bär alltid skyddsglasögon när du använder apparaten.



Bär alltid hörselskydd när du använder apparaten.



Utsätt inte verktyget för regn eller hög luftfuktighet och lämna det inte utomhus när det regnar.



Stäng av: dra ur kontakten ur eluttaget innan rengöring eller underhåll.

## Funktioner

1. Strömbrytare
2. Sladdhållare
3. Uppsamlare
4. Blåsmunstycke
5. Blåstubb
6. Skrapa
7. Nedre sugtub
8. Övre sugtub
9. Läsknapp
10. Motorhuvud

## Montering



**Varning!** Se till att apparaten är avstängd samt att den inte är ansluten innan du påbörjar monteringen.



**Varning!** Använd alltid skyddshandskar när du arbetar med lövblåsen.

## Sätta ihop sugtuberna (fig. A)

Sugtubarna måste sättas ihop innan du använder apparaten.

**Varning!** Använd inte apparaten om sugtubarna inte är hopsatta.

- ◆ Underlätta hopsättningen genom att applicera en tvålvattenlösning på fogområdet.
- ◆ Passa in skårorna (11) och trianglarna (12) på den övre (8) och den nedre (7) sugtuben mot varandra.
- ◆ Tryck in den nedre sugtuben (7) ordentligt i den övre sugtuben (8) tills triangelarna klickar på plats.

**Varning!** Ta inte isär tubarna när de har satts ihop.

## Sätta ihop blåstuben (fig. B)

Blåstuben (5) måste monteras på blåsmunstycket (4) innan den används.

- ◆ Passa in cirkelarna (13) på blåsmunstycket (4) och blåstuben (5).
- ◆ Tryck in blåstuben (5) ordentligt i blåsmunstycket (4) tills cirkelarna (13) klickar på plats.

**Varning!** Ta inte isär tubarna när de har satts ihop.

## Användning

### Start och stopp (fig. C)

**Varning!** Håll apparaten stadigt med båda händerna när du slår på den.

- ◆ Slå på apparaten genom att föra strömbrytaren (1.1) framåt.
- ◆ Stäng av apparaten genom att föra strömbrytaren (1.2) bakåt.

### Sladdhållare (fig. D)

En sladdhållare (2) sitter på baksidan av motorhuvudet.

- ◆ Dra sladden (14) genom sladdhållaren (2).

### Använda produkten

**Varning!** Bär alltid skyddsglasögon när du använder blås- eller sugfunktionen. Bär en skyddsmask när du arbetar i dammiga miljöer.

**Varning!** Slå alltid av produkten, låt fläkten stanna och dra kontaktur uttaget innan du gör justeringar eller utför service eller underhåll.

### Blåsfunktion (fig. E och F)

- ◆ Fäst blåsmunstycket (4) och tuben (5) vid motorhuvudet (10) (Fig. E) genom att placera blåsmunstycket (4) som pilen visar. Vänd över den här punkten och tryck låsspärren (9) tills spärren (16) sitter helt fast.
- ◆ Håll blåstuben cirka 180 mm ovanför marken, slå på apparaten och rör den från sida till sida med en svepande rörelse. Gå sakta framåt och håll det hopsamlade skräpet eller löven framför dig (fig. F).
- ◆ När du har blåst ihop allt i en hög kan du växla till sugfunktionen och samla upp skräpet/löven.

### Ta bort blås- eller sugtuben (fig. E)

- ◆ Om du vill ta bort blåsmunstycket (4) eller sugtuben (8) från motorhuvudet (10) trycker du på låsknappen (9) och ser till att tuben inte faller ned på marken.
- ◆ Låsknappen (9) fungerar inte om strömbrytaren (1) är i läget på.

### Sugfunktion (fig. G - I)

**Obs!** För uppsugning/rivning måste uppsamlaren (3) monteras.

- ◆ Anslut uppsamlaren (3) till utblåsningshålet (17) med bajonettlåsningen (fig. G).
- ◆ Fäst sugtuben vid motorhuvudet (10) genom att placera aggregatet som pilen visar. Vrid därefter runt den här punkten och tryck på frigöringsknappen (9) tills spärren (16) hakar i.
- ◆ Placera remmen(11) från uppsamlaren över axeln (fig. I). Det ger stöd för den extra vikten när uppsamlaren fylls.
- ◆ Placera sugtuben lite ovanför skräpet/löven. Slå på apparaten och gör en svepande rörelse. Skräpet/löven sugs upp i tuben, rivs sönder och hamnar sedan i uppsamlaren (fig. I).
- ◆ För skräp/löv som är svåra att suga upp finns det en skrapa (6). Använd skrapan för lossa skräpet och fortsätt

att suga som normalt.

- ◆ När uppsamlaren fylls upp minskar sugkraften. Stäng av apparaten och koppla bort den från uttaget.
- ◆ Öppna dragkedjan och töm påsen innan du fortsätter.

**Varning!** Varning! Ta aldrig bort uppsamlaren utan att först stänga av apparaten och koppla bort den från nätuttaget.

**Obs!** Om sugkraften minskar och uppsamlaren inte är full är troligen sugtuben igensatt av skräp. Stäng av apparaten och dra ut nätsladden och rensa tuben innan du fortsätter.

### Felsökning

Problem	Möjlig lösning
Apparaten fungerar inte	Kontrollera anslutningen till strömkällan.
	Kontrollera säkringen i kontakten, och om den har gått, byt ut den (endast Storbritannien).
	Kontrollera att blås-/sugtuben är korrekt monterad på motorhuvudet
Apparaten suger dåligt/högt, vinande ljud	Om säkringen fortsätter att gå kopplar du omedelbart bort apparaten från nätuttaget och kontaktar den lokala, auktoriserade Black & Decker-verkstaden.
	Stäng av apparaten och koppla bort från nätuttaget. Skräpet bör falla ut ur tuben.
	Ta bort och töm uppsamlaren.
	Kontrollera att både ingången och utgången på sugtuben är fria från skräp.
Rivningen fungerar dåligt	Avlägsna allt skräp runt fläkten.
	Om apparaten fortsätter att suga dåligt kopplar du omedelbart bort apparaten från nätuttaget och kontaktar en behörig Black & Decker-reparatör.
	Stäng av apparaten och koppla bort den från nätuttaget. Ta bort uppsamlaren.
	Ta bort sugtuben och undersök fläkten.
	Avlägsna allt skräp från fläktbladen.
	Om fläkten har sprickor eller är skadad på annat sätt ska du inte använda apparaten. Kontakta en behörig Black & Decker-reparatör.

## Underhåll

Denna Black & Decker-apparat är konstruerad för att fungera under lång tid med ett minimum av underhåll. Med rätt underhåll och regelbunden rengöring behåller apparaten sina prestanda.

- ◆ Håll apparaten ren och torr.
- ◆ Ta bort löv som har fastnat inuti sugtuben.
- ◆ Rengör regelbundet ventilationsöppningarna med en ren och torr målarborste.
- ◆ Rengör uppsamlaren regelbundet och se till att den är ren och tom efter varje användning.
- ◆ Använd bara mild tvål och en fuktigt trasa för att rengöra apparaten. Låt aldrig någon vätska komma in i verktyget och doppa det aldrig i någon vätska. Använd aldrig rengöringsmedel med lösnings- eller slipmedel.
- ◆ Produkten har självsmörjande lager så ingen smörjning krävs.

## Byte av nätkontakt (endast Storbritannien och Irland)

Byt kontakten på följande sätt:

- ◆ Gör dig av med den gamla kontakten på lämpligt sätt.
- ◆ Anslut den bruna ledningen till den strömförande anslutningen i den nya kontakten.
- ◆ Anslut den blå ledningen till den icke strömförande anslutningen.

**Varning!** Anslut inte till jordningsanslutningen. Följ monteringsanvisningarna som medföljer kontakter av god kvalitet. Rekommenderad säkring: 13 A.

## Miljö



Separat insamling. Produkten får inte kastas i hushållssoporna.

Tänk på miljön när du slänger denna Black & Decker-produkt. Släng den inte tillsammans med hushållsavfallet. Lämnna produkten för separat insamling.



Insamling av uttjänta produkter och förpackningsmaterial gör att material kan återanvändas. Användning av återvunnet material minskar föroreningar av miljön och behovet av råmaterial.

Lokala föreskrifter kan kräva separat insamling av elprodukter från hushållen, vid kommunala samlingsplatser eller hos återförsäljaren när du köper en ny produkt.

Black & Decker samlar in och återvinner uttjänta Black & Decker-produkter. Om du vill utnyttja denna tjänst återlämnar du produkten till en auktoriserad verkstad, som samlar in den för vår räkning.

För information om närmaste auktoriserade verkstad, kontakta det lokala Black & Decker-kontoret på den adress som är angiven i bruksanvisningen. En lista över alla auktoriserade Black & Decker-verkstäder samt servicevillkor finns på Internet: [www.2helpU.com](http://www.2helpU.com)

## Tekniska data

	GW2200 Typ. 1
Spänning	V <sub>AC</sub> 230
Effekt	W 2200
Kapacitet	l 35
Vikt (blås)	kg 3,1
Vikt (sug)	kg 4,0

Det vägda geometriska medelvärdet av vibrationsfrekvensen enligt EN 60745:

Vibrationsvärde (a<sub>v</sub>) 7,4 m/s<sup>2</sup>, osäkerhet (K) 1,5 m/s<sup>2</sup>

## EC-deklaration om överensstämmelse

MASKINDIREKTIV

BULLERFÖRESKRIFTER, UTOMHUS



Black & Decker garanterar att produkterna som beskrivs under

"Tekniska data" uppfyller:

2006/42/EC, EN 60335

2000/14/EC, Lövblås, Bilaga V

KEMA Quality B.V., Utrechtseweg 310, 6802 ED Arnhem, Nederländerna

Anmält organ, ID-nr: 0344

Den akustiska effekten enligt 2000/14/EG (Artikel 13, Annex III):

L<sub>WA</sub> (uppmätt ljudeffekt) 103,1 dB(A) osäkerhet = 3 dB(A)

L<sub>WA</sub> (garanterad ljudeffekt) 104 dB(A) osäkerhet = 3 dB(A)

De här produkterna överensstämmer även med direktivet 2004/108/EC. Mer information får du genom att kontakta Black & Decker på följande adress eller titta i slutet av bruksanvisningen.

Undertecknad är ansvarig för sammanställningen av tekniska data och gör denna försäkran för Black & Decker.

Kevin Hewitt

Vice-President Global Engineering  
Black & Decker Europe, 210 Bath Road, Slough,

Berkshire, SL1 3YD

Storbritannien

01/02/2010

## Garanti

Black & Decker garanterar att produkten är fri från material- och/eller fabrikationsfel vid leverans till kund. Garantin gäller utöver konsumentens rättigheter enligt lag och påverkar inte dessa. Garantin gäller inom medlemsstaterna i Europeiska Unionen och i det Europeiska Frihandelsområdet.

Om en Black & Decker-produkt går sönder på grund av material- och/eller fabrikationsfel eller brister i överensstämmelse med specifikationen, inom 24 månader från köpet, åtar sig Black & Decker att reparera eller byta ut produkten med minsta besvär för kunden, förutom om:

- ◆ Produkten har använts i kommersiellt eller yrkesmässigt syfte eller i uthyrningssyfte.
- ◆ Produkten har utsatts för felaktig användning eller skötsel.
- ◆ Produkten har skadats av främmande föremål, ämnen eller genom olyckshändelse.
- ◆ Reparation har utförts av någon annan än en auktoriserad Black & Decker-verkstad.

Vid garantianspråk ska produkten och inköpskvittot lämnas till återförsäljaren eller till en auktoriserad verkstad. För information om närmaste auktoriserade verkstad, kontakta det lokala Black & Decker-kontoret på den adress som är angiven i bruksanvisningen. En lista över alla auktoriserade Black & Decker-verkstäder samt servicevillkor finns på Internet:

[www.2helpU.com](http://www.2helpU.com)

Besök vår webbplats [www.blackanddecker.se](http://www.blackanddecker.se) för att registrera din nya Black & Decker-produkt samt för att erhålla information om nya produkter och specialerbjudanden. Vidare information om märket Black & Decker och vårt produktsortiment återfinns på [www.blackanddecker.se](http://www.blackanddecker.se)



## Bruksområde

Denne løvsameren fra Black & Decker er konstruert for å fjerne løv. Dette verktøyet er bare beregnet som konsumentverktøy og bare til utendørs bruk.

## Generelle sikkerhetsadvarsler for apparater



**Advarsel!** Ved bruk av nettdrevne/batteridrevne apparater må grunnleggende sikkerhetsforholdsregler (inkludert punktene som er beskrevet nedenfor) alltid følges for å redusere risikoen for brann, elektrisk støt, personskade og skade på materiell.

- ◆ Les hele denne håndboken nøye før du bruke apparatet og gjør deg kjent med betjeningen og riktig bruk av apparatet.
- ◆ Beregnet bruk er beskrevet i denne håndboken. Hvis du bruker annet tilbehør, kobler til annet utstyr eller bruker dette apparatet til andre oppgaver enn det som er anbefalt i denne håndboken, kan det føre til fare for personskade.

Begrepet "apparat" i alle advarslene som er oppgitt nedenfor, gjelder nettdrevet apparat (med ledning) eller batteridrevet apparat (uten ledning).

Ta vare på alle advarsler og instruksjoner for fremtidig bruk.

## Bruke apparatet

- ◆ Vær alltid forsiktig når du bruker apparatet.
- ◆ Hold arbeidsområdet rent, og ha godt lys der. Rotete eller mørke områder kan lett føre til ulykker.
- ◆ Bruk apparatet bare i dagslys eller godt kunstig lys.
- ◆ Ikke bruk apparatet i eksplosjonsfarlige omgivelser, som for eksempel der det befinner seg brennbare væsker, gass eller støv.
- ◆ La aldri barn eller personer som ikke kjenner instruksjonene, bruke apparatet. Lokale bestemmelser kan begrense alderen til brukeren.
- ◆ Pass på at barn og dyr ikke kommer i nærheten av arbeidsområdet, og at de ikke berører apparatet eller strømledningen.
- ◆ Hold barn, andre personer og dyr unna når du bruker apparatet. Hvis du blir forstyrret under arbeidet, kan du miste kontrollen.
- ◆ Apparatet skal ikke brukes som leketøy.
- ◆ Ikke senk apparatet ned i vann.
- ◆ Ikke åpne apparatet. Det er ingen deler inni som brukere skal behandle.

## Personikkerhet

- ◆ Vær oppmerksom, pass på hva du gjør, og gå fornuftig frem når du bruker et apparat. Ikke bruk et apparat når du er trett eller er påvirket av narkotika, alkohol eller

medikamenter. Et øyeblikks uoppmerksomhet under bruk av verktøyet kan føre til alvorlige personskader.

- ◆ Bruk personlig verneutstyr når det er nødvendig. Verneutstyr som beskyttelsesbriller, støvmaske, sklisliske vernesko, hjelm eller hørselsvern som passer til forholdene, reduserer risikoen for personskader.
- ◆ Forhindre utilsiktet start. Kontroller at bryteren står i posisjon "av" før du kobler til en strømkilde og/eller batteripakke, og før du tar opp eller bærer apparatet. Det kan føre til ulykker hvis du bærer apparater med fingeren på bryteren, eller tilfører strøm til apparater når bryteren står på.
- ◆ Ikke strekk deg for langt. Pass på at du alltid har sikkert fotfeste og god balanse. Da kan du kontrollere apparatet bedre i uventede situasjoner.
- ◆ Bruk alltid egnede klær. Ikke bruk løstsittende klær eller smykker. Hold hår, klær og hansker unna bevegelige deler. Løstsittende tøy, smykker eller langt hår kan bli sittende fast i bevegelige deler.

## Bruk og behandling av apparater

- ◆ Kontroller at apparatet ikke er skadet eller har defekte deler før du bruker det. Kontroller om noen av delene har sprekker, om bryterne er skadet, eller om det er andre forhold som kan ha innvirkning på bruken.
- ◆ Ikke bruk apparatet hvis det ikke kan slås på og av med bryteren. Et apparat som ikke kan slås på eller av med bryteren, er farlig og må repareres.
- ◆ Trekk støpselet ut av stikkkontakten og/eller koble batteripakken fra apparatet før du utfører innstillinger, bytter tilbehør eller oppbevarer apparatet. Disse forebyggende sikkerhetstiltakene reduserer risikoen for utilsiktet start av apparatet.
- ◆ Hold skjæreverktøy skarpe og rene der det er aktuelt. Godt vedlikeholdte skjæreverktøy med skarpe egger setter seg ikke så ofte fast og er lettere å føre.
- ◆ Ikke bruk apparatet hvis noen del er skadet eller defekt.
- ◆ Overlat reparasjon eller utskifting av skadde eller defekte deler til et autorisert serviceverksted.
- ◆ Forsøk aldri å fjerne eller skifte ut andre deler enn dem som er oppgitt i denne håndboken.

## Elektrisk sikkerhet

- ◆ Apparatstøpselet må passe i stikkkontakten. Støpselet må ikke forandres på noen som helst måte. Ikke bruk adapterstøpsler sammen med jordede apparater. Bruk av originale støpsler og passende stikkontakter reduserer risikoen for elektrisk støt.
- ◆ Hold apparatet unna regn eller fuktighet. Dersom det kommer vann inn i et apparat, øker faren for elektrisk støt.
- ◆ Unngå uforsvarlig behandling av ledningen. Bruk aldri ledningen til å bære eller trekke apparatet eller til å trekke

ut støpselet. Hold ledningen unna varme, olje, skarpe kanter eller bevegelige deler. Skadde eller sammenflokede ledninger øker risikoen for elektrisk støt.

- ◆ Når du arbeider utendørs med et apparat, må du bruke en skjøteledning som er egnet for utendørs bruk. Når du bruker en skjøteledning som er egnet for utendørs bruk, reduseres risikoen for elektrisk støt.
- ◆ Hvis du ikke kan unngå å bruke et apparat på et fuktig sted, bruker du strømforsyning som er beskyttet med jordfeilbryter. Bruk av jordfeilbryter reduserer risikoen for elektrisk støt.

## Etter bruk

- ◆ Når apparatet ikke er i bruk, skal det oppbevares på et tørt og godt ventilert sted utilgjengelig for barn.
- ◆ Barn skal ikke ha tilgang til apparater som ikke er i bruk.
- ◆ Når apparatet oppbevares eller transporteres i et kjøretøy, bør det plasseres i bagasjerommet eller festes, slik at det ikke beveger seg når kjøretøyet brått endrer hastighet eller retning.

## Service

- ◆ Apparatet skal alltid repareres av kvalifisert personell og kun med originale reservedeler. Dette sikrer at apparatets sikkerhet opprettholdes.

## Ekstra sikkerhetsinstruksjoner for løvsamlere

Beregnet bruk er beskrevet i denne håndboken. Hvis du bruker annet tilbehør, kobler til annet utstyr eller bruker dette produktet til andre oppgaver enn det som er anbefalt i denne håndboken, kan det føre til fare for personskade og/eller skade på eiendom.

- ◆ Bruk alltid kraftig fottøy og lange bukser mens du bruker produktet, for å beskytte føttene og beina.
- ◆ Skal ikke brukes i sugemodus uten at sugerør og oppsamlingspose er montert.
- ◆ Slå alltid av produktet, la viften stoppe og ta støpselet ut av kontakten når:
  - du bytter fra blåsing til suging.
  - strømledningen er blitt skadet eller sitter fast.
  - du forlater produktet uten tilsyn.
  - du fjerner en blokkering.
  - du kontrollerer, justerer, rengjør eller arbeider på produktet.
  - verktøyet begynner å vibrere unormalt.
- ◆ Ikke plasser inntaket eller uttaket for produktet i nærheten av øyne eller ører når det er i bruk. Blås aldri avfall mot personer som står i nærheten.
- ◆ Må ikke brukes i regnvær, og må heller ikke settes igjen ute mens det regner.
- ◆ Ikke kryss grusganger eller -veier mens produktet er slått på i blåse/suge-modus. Gå, løp aldri.
- ◆ Ikke sett enheten ned på grus når den er slått på.
- ◆ Pass på at du alltid har godt fotfeste, særlig i skråninger.

Ikke strekk deg for langt, og pass på balansen hele tiden.

- ◆ Ikke sug opp ting som kan være forurenset av brennbare eller lett antennelige væsker, for eksempel bensin, og ikke bruk verktøyet i områder der slike kan forekomme.
- ◆ Ikke plasser noen gjenstander i åpningene. Bruk aldri produktet hvis åpningene er blokkert. Hold dem frie for hår, lo, støv og alt som kan redusere luftstrømmen.

**Advarsel!** Bruk alltid produktet på den måten som er forklart i denne håndboken. Produktet er konstruert for å bli brukt i loddrett stilling, og hvis det brukes på annen måte, kan det føre til personskade. Kjør aldri produktet mens det ligger på siden eller er opp-ned.

- ◆ Operatøren eller brukeren vil bli gjort ansvarlig for ulykker eller farer andre personer eller deres eiendom blir utsatt for.
- ◆ Du må ikke bære produktet i kabelen.
- ◆ Før alltid kabelen bakover og bort fra produktet.

**Advarsel!** Hvis en ledning blir skadet under bruk, må du øyeblikkelig koble produktet fra strømmettet. Ikke ta på strømledningen før den er koblet fra stikkkontakten.

- ◆ Ikke bruk løsemidler eller rengjøringsvæsker til å rengjøre produktet. Bruk et butt skraperedskap for å fjerne gress og jord.
- ◆ Kontroller oppsamlingsposen ofte for slitasje eller misforming.
- ◆ Du får kjøpt reservevifter hos Black & Decker-serviceverkstedet. Bruk bare reservedeler og tilbehør som anbefales av Black & Decker.
- ◆ Pass på at alle muttere og skruer er godt tilskrudd, så du sikrer at produktet er i trygg arbeidsmessig stand.

## Andre personers sikkerhet

- ◆ Det er ikke meningen at dette produktet skal brukes av personer (inkludert barn) med reduserte fysiske, sansemessige eller mentale evner, eller som mangler erfaring og kunnskap, med mindre de har fått oppfølging eller instruksjon når det gjelder bruken av produktet, fra en person som er ansvarlig for deres sikkerhet.
- ◆ Barn skal være under oppsyn så du er sikker på at de ikke leker med produktet.

## Elektrisk sikkerhet



Dette produktet er dobbeltisolert. Jording er derfor ikke nødvendig. Kontroller alltid at strømforsyningen er i overensstemmelse med spenningen på typeskiltet.

- ◆ Hvis strømledningen blir skadet, må den skiftes av produsenten eller et autorisert Black & Decker-servicesenter for å unngå fare.
- ◆ Strømsikkerheten kan forbedres ytterligere ved bruk av jordfeilbryter på 30 mA med høy følsomhet (RCD).

## Bruke skjøteledning

Bruk alltid en godkjent skjøteledning som passer til inngangseffekten for dette verktøyet (se tekniske data). Skjøteledningen må passe for utendørs bruk og skal være merket i samsvar med dette. Opptil 30 m 1,5 mm<sup>2</sup> HO5V V-F-skjøteledning kan brukes uten tap av ytelse for produktet. Før bruk må du undersøke skjøteledningen for tegn på skade, slitasje og aldring. Bytt skjøteledningen hvis den er skadet eller defekt. Når du bruker kabelsnelle, må du alltid rulle ut kabelen helt.

## Andre risikoer

Ved bruk av produktet kan det oppstå ytterligere risikoer som kanskje ikke er inkludert i sikkerhetsadvarslene som følger med. Disse risikoene kan bli forårsaket av feil bruk, langvarig bruk osv.

Selv om de relevante sikkerhetsbestemmelsene blir fulgt, og sikkerhetstiltakene blir gjennomført, kan visse gjenværende risikoer ikke unngås. Disse omfatter:

- ◆ Personskader som forårsakes av berøring av en roterende/bevegelig del.
- ◆ Personskader som forårsakes av at en del, et blad eller tilbehør endres.
- ◆ Personskader som forårsakes av langvarig bruk av et verktøy. Når du bruker et verktøy i lange perioder, må du sørge for å ta regelmessige pauser.
- ◆ Svekket hørsel.
- ◆ Helsefarer som forårsakes av innånding av støv som dannes når du bruker verktøyet (eksempel: arbeid med tre, spesielt eik, bøk og MDF).

## Merking på produktet

Følgende symboler vises på verktøyet:



**Advarsel!** Les håndboken før bruk.



Benytt vernebriller når du bruker dette produktet.



Benytt passende hørselvern når du bruker dette produktet.



Ikke utsett verktøyet for regn eller høy fuktighet og sett det ikke igjen ute mens det regner.



Slå av: Trekk støpselet ut av kontakten før rengjøring eller vedlikehold.



Hold andre personer unna.



## Funksjoner

1. Av/på-bryter
2. Kabelfeste
3. Oppsamlingspose
4. Blåsemusling
5. Blåserør
6. Skrape
7. Sugerør – nedre del
8. Sugerør – øvre del
9. Utløserknapp
10. Motorenhet

## Montering



**Advarsel!** Før monteringen må du passe på at maskinen er slått av, og at kontakten er trukket ut.



**Advarsel!** Bruk alltid vernehansker når du arbeider med løvsamleren.

## Montering av sugerør (figur A)

Sugerørene må setets sammen før bruk.

**Advarsel!** Ikke bruk maskinen med sugerørene skilt fra hverandre.

- ◆ Bruk såpevann på skjøtedelen for å lette monteringen.
- ◆ Plasser hakkene (11) og trekantene (12) på øvre (8) og nedre (7) del av sugerøret i forhold til hverandre.
- ◆ Skyv nedre del (7) av sugerøret fast inn i øvre del (8) av sugerøret til trekantene klikker på plass.

**Advarsel!** Ikke skill rørene når de er satt sammen.

## Montering av blåserør (figur B)

Blåserøret (5) må monteres til blåsemuslingen (4) før bruk.

- ◆ Plasser sirklene (13) på blåsemuslingen (4) og blåserøret (5) i forhold til hverandre.
- ◆ Skyv blåserøret (5) fast på blåsemuslingen (4) til sirklene (13) klikker på plass.

**Advarsel!** Ikke skill rørene når de er satt sammen.

## Bruk

### Slå på og av (figur C)

**Advarsel!** Bruk begge hender og hold produktet fast når du slår det på.

- ◆ Når du skal slå produktet på, skyver du av/på-bryteren (1.1) fremover.
- ◆ Når du skal slå produktet av, skyver du av/på-bryteren (1.2) tilbake.

### Kabelfeste (figur D)

Det er integrert et kabelfeste (2) bak på motorenheten.

- ◆ Legg kabelen (14) i en løkke gjennomkabelfestet (2).

## Bruke produktet

**Advarsel!** Benytt alltid vernebriller når du bruker produktet til å blåse eller sugе. Hvis det er støv der det brukes, benytter du også en maske med filter.

**Advarsel!** Slå av produktet, la viften stoppe og ta ut kontakten av støpselet før du utfører justering, behandling eller vedlikehold.

## Blåsemodus (figur E og F)

- ◆ Fest blåsemuslingen (4) og blåserøret (5) til motorenheten (10) (figur E) ved å plassere blåsemuslingen (4) som indikert med pilen, dreie om dette punktet og trykke på utløserknappen (9) til låsen (16) er helt låst.
- ◆ Hold blåserøret ca. 180 mm over bakken, slå på produktet, og benytt en feiende bevegelse fra side til side. Beveg deg langsomt fremover og hold oppsamlet rusk/løv foran deg (figur F).
- ◆ Når du har blåst rusk/blader i en haug, kan du stille om til sugemodus for å samle opp avfallet.

## Fjerne blåse/suge-røret (figur E)

- ◆ Når du skal koble blåsemuslingen (4) eller sugerøret (8) fra motorenheten (10), trykker du på utløserknappen (9) og passer på at røret ikke faller på bakken.
- ◆ Utløserknappen (9) virker ikke hvis av/på-bryteren (1) er i stillingen "på".

## Sugemodus (figur G-I)

**Merknad:** Ved suging/kutting må oppsamlingsposen (3) være montert.

- ◆ Fest oppsamlingsposen (3) til sugeutaket (17) med bajonettfatningen (figur G).
- ◆ Fest sugeenheten og sugerøret til motorenheten (10) ved å plassere enheten som indikert med pilen, dreie om dette punktet og trykke på utløserknappen (9) til låsen (16) er helt låst.
- ◆ Plasser stroppen (11) fra oppsamlingsposen over skulderen (figur I). Dette vil bidra til å bære den ekstra vekten når oppsamlingsposen fylles.
- ◆ Plasser sugerøret litt over avfallet/løvet. Slå produktet på, og bruk en feiende bevegelse. Avfall/løv vil bli sugd opp, kuttet og kastet i oppsamlingsposen (figur I).
- ◆ Sugeroret utstyrt med en skraper (6) for vanskelig avfall/løv. Bruk skrapen til å løsne avfall, og fortsatt å sugе som normalt.
- ◆ Etter hvert som posen fylles, vil styrken i sugingen avta. Slå av produktet og trekk ut støpselet av kontakten.
- ◆ Åpne posen og tøm ut innholdet før du fortsetter arbeidet.

**Advarsel! Advarsel!** Du må aldri fjerne oppsamlingsposen uten å slå av produktet og trekke støpselet ut av kontakten først.

**Merknad:** Hvis sugingen avtar og posen ikke er full, er sannsynligvis sugerøret tettet med avfall. Slå av løvsamleren, trekk ut kontakten og åpne røret før du fortsetter.

## Problemløsning

Problem	Mulig løsning
Virker ikke	Kontroller tilkoblingen til strømkilden.
	Kontroller sikringen i støpselet. Hvis den er gått, bytter du den (bare Storbritannia).
	Kontroller at blåse-/sugerøreheten er korrekt montert på motorenheten.
	Hvis sikringen fortsetter å gå, kobler du straks fra strømmettet og tar kontakt med ditt lokale autoriserte Black & Decker-serviceverksted.
Dårlig suging / hvinende høy lyd	Slå av og koble fra strømmettet. Avfall skal falle unna røret.
	Ta av og tøm oppsamlingsposen.
	Kontroller at både inntak og uttak på sugerøret er åpne.
	Fjern eventuelt avfall fra vifteområdet.
	Hvis verktøyet fortsetter å sugе dårlig, kobler du straks fra strømmettet og tar kontakt med et autoriserte Black & Decker-serviceverksted.
Dårlig kutting	Skru av og koble fra strømmettet. Ta av oppsamlingsposen.
	Ta av sugerøret, og kontroller viften.
	Fjern eventuelt avfall fra viftebladene.
	Hvis viften får sprekker eller blir skadet, må du slutte å bruke den. Ta kontakt med et autoriserte Black & Decker-serviceverksted.

## Vedlikehold

Black & Decker-produktet er konstruert for å være i drift over lengre tid med et minimum av vedlikehold. Det er avhengig av riktig stell og regelmessig rengjøring for å fungere som det skal til enhver tid.

- ◆ Hold maskinen ren og tørr.
- ◆ Fjern eventuelle blader som sitter fast inni sugerøret.
- ◆ Rengjør ventilasjonssporene regelmessig med en ren, tørr malerkost.
- ◆ Rengjør oppsamlingsposen regelmessig og kontroller at den er ren og tom etter hver gangs bruk.

- ◆ Maskinen rengjøres bare med mild såpe og en fuktig klut. La det aldri komme væske inn i verktøyet og senk aldri noen deler av verktøyet ned i væske. Ikke bruk slipende eller løsemiddelbaserte rengjøringsmidler.
- ◆ Det er benyttet selvsmerende lagre i produktet, og derfor trenger det ingen smøring.

## Bytte nettstøpsel (gjelder bare Storbritannia og Irland)

Hvis det må settes på nytt nettstøpsel:

- ◆ Kast det gamle støpselet på en trygg måte.
- ◆ Koble den brune ledningen til den strømførende terminalen i det nye støpselet.
- ◆ Koble den blå ledningen til den nøytrale terminalen.

**Advarsel!** Du skal ikke koble til jordterminalen. Følg monteringsinstruksjonene som følger med støpsler av god kvalitet. Anbefalt sikring: 13 A.

## Miljø



Separat avfallshåndtering. Dette produktet må ikke kastes sammen med vanlig husholdningsavfall.

Hvis du synes Black & Decker-produktet bør skiftes ut, eller du ikke har bruk for det lenger, må du ikke kaste det sammen med husholdningsavfall. Sørg for separat avfallshåndtering for dette produktet.



Hvis brukte produkter og emballasje leveres atskilt, kan materialer resirkuleres og brukes på nytt. Gjenbruk av resirkulerte materialer bidrar til redusert miljøforurensing og reduserer behovet for råmaterialer.

Det kan være lokale bestemmelser for separat avfallshåndtering for elektriske produkter fra husstander på kommunale avfallsplasser eller hos forhandleren, når du kjøper et nytt produkt.

Black & Decker har en ordning for innsamling og resirkulering av Black & Decker-produkter som ikke skal brukes lenger. Du kan benytte denne tjenesten ved å levere produktet til et hvilket som helst autorisert serviceverksted.

Du kan finne ut hvor nærmeste autoriserte serviceverksted er, ved å kontakte din lokale Black & Decker-avdeling på adressen som er oppgitt i denne håndboken. En oversikt over autoriserte Black & Decker-serviceverksteder og alle opplysninger om ettersalgsservice og kontakter er også tilgjengelig på Internett: [www.2helpU.com](http://www.2helpU.com)

## Tekniske data

	GW2200 Type 1
Spenning	V AC 230 AC
Effekt	W 2200
Kapasitet	l 35
Vekt (blåsing)	kg 3,1
Vekt (suging)	kg 4,0

Vektet vibrasjonsverdi for hånd/arm ifølge EN 60745:

Vibrasjonsemisjonsverdi (a<sub>w</sub>) 7,4 m/s<sup>2</sup>, usikkerhet (K) 1,5 m/s<sup>2</sup>

## EF-samsvarserklæring

MASKINDIREKTIV

DIREKTIV FOR UTENDØRSSTØY



GW2200

Black & Decker erklærer at disse produktene som er beskrevet under "Tekniske data", er i samsvar med: 2006/42/EF, EN 60335

2000/14/EF, løvsamler, vedlegg V  
KEMA Quality B.V., Utrechtseweg 310, 6802 ED Arnhem, Nederland  
ID-nummer for varslet organ: 0344

Nivået for akustisk effekt er i samsvar med 2000/14/EF (artikkel 13, vedlegg III):  
L<sub>WA</sub> (målt lydeffekt) 103.1 dB(A) Usikkerhet = 3 dB(A)  
L<sub>WA</sub> (garantert lydeffekt) 104 dB(A) Usikkerhet = 3 dB(A)

Disse produktene er også i samsvar med direktivet 2004/108/EF. Hvis du ønsker mer informasjon, kontakt Black & Decker på følgende adresse, eller se på baksiden av håndboken.

Undertegnede er ansvarlig for utarbeidelsen av den tekniske dokumentasjonen og gir denne erklæringen på vegne av Black & Decker.

Kevin Hewitt  
Vice-President Global Engineering  
Black & Decker Europe, 210 Bath Road, Slough  
Berkshire, SL1 3YD  
Storbritannia  
01/02/2010

## Garanti

Black & Decker er trygg på kvaliteten på sine produkter og tilbyr en enestående garanti. Denne garantierklæringen kommer i tillegg til dine lovbestemte rettigheter og er ikke i konflikt med disse. Garantien er gyldig i EU- og EFTA-medlemsstatene.

Hvis et Black & Decker-produkt går i stykker på grunn av material- og/eller fabrikkasjonsfeil eller har mangler i forhold til spesifikasjonene innen 24 måneder fra kjøpet, påtar Black & Decker seg å skifte ut defekte deler, reparere produkter som har vært utsatt for alminnelig slitasje, eller bytte ut slike produkter med minst mulig vanskelighet for kunden, med mindre:

- ◆ Produktet har vært brukt i yrkes-/næringsvirksomhet eller til utleie.
- ◆ Produktet har vært utsatt for feilaktig bruk eller dårlig vedlikehold.
- ◆ Produktet har blitt skadet av fremmede gjenstander eller stoffer eller ved et uhell.
- ◆ Andre enn autoriserte serviceverksteder eller Black & Deckers serviceteknikere har forsøkt å reparere produktet.

For å ta garantien i bruk må du vise kjøpskvittering til forhandleren eller til et autorisert serviceverksted. Du kan finne ut hvor nærmeste autoriserte serviceverksted er, ved å kontakte din lokale Black & Decker-avdeling på adressen som er oppgitt i denne håndboken. En oversikt over autoriserte Black & Decker-serviceverksteder og alle opplysninger om ettersalgsservice og kontakter er også tilgjengelig på Internett: [www.2helpU.com](http://www.2helpU.com)

Besøk vårt webområde [www.blackanddecker.no](http://www.blackanddecker.no) for å registrere ditt nye Black & Decker-produkt og for å holde deg oppdatert om nye produkter og spesialtilbud. Du finner mer informasjon om Black & Decker og produktutvalget vårt på [www.blackanddecker.no](http://www.blackanddecker.no).

Anvendelsesområde

Din Black & Decker løvsuger er designet til at fjerne blade.

Apparatet er kun beregnet til privat og udendørs brug.

## Generelle sikkerhedsadvarsler for apparatet



**Advarsel!** Ved brug af apparater, der strømforsynes fra forsyningsnettet/ledningsfri apparater, er det vigtigt, at grundlæggende sikkerhedsforholdsregler, herunder bl.a. nedenstående, altid følges for at mindske risikoen for brand, elektrisk stød, personskade og materiel skade.

- ◆ Læs hele denne vejledning omhyggeligt, før du bruger apparatet, sæt dig ind i dets betjeningsanordninger og korrekt brug af apparatet.
- ◆ Den tilsigtede brug er beskrevet i denne vejledning. Brugen af ekstraudstyr eller tilbehør eller udførelse af andet arbejde med dette apparat end det, der anbefales i denne vejledning, kan udgøre en risiko for personskade.

Udtrykket "apparat", der benyttes i alle nedenstående advarsler, henviser til netdrevne apparater (med netledning) eller batteridrevne apparater (ledningsfri).

Gem alle advarsler og anvisninger til senere brug.

## Brug af apparatet

- ◆ Vær altid opmærksom ved brugen af apparatet.
- ◆ Hold arbejdsområdet rent og godt oplyst. Rodede og uoplyste områder øger risikoen for ulykke.
- ◆ Brug kun apparatet i dagslys eller ved god kunstig belysning.
- ◆ Brug ikke apparatet i eksplosive omgivelser, f.eks. hvor der er brændbare væsker, gasser eller støv.
- ◆ Lad ikke børn eller personer, der ikke har læst denne vejledning, benytte apparatet. Lokale regler kan begrænse brugerens alder.
- ◆ Lad ikke børn eller dyr komme i nærheden af arbejdsområdet eller røre ved apparatet eller netledningen.
- ◆ Hold børn, omkringstående og dyr på afstand, når der arbejdes med et apparat. Du kan miste kontrollen over værktøjet, hvis du bliver distraheret.
- ◆ Apparatet må ikke bruges som legetøj.
- ◆ Apparatet må ikke nedsænkes i vand.
- ◆ Kabinettet må ikke åbnes. Der er ingen dele inde i kabinettet, som kan serviceres af brugeren.

## Personlig sikkerhed

- ◆ Vær opmærksom, hold øje med, hvad du laver, og brug apparatet fornuftigt. Brug ikke et apparat, hvis du er trætt eller påvirket af stoffer, medicin eller alkohol. Et øjeblikvis uopmærksomhed under brug af et apparat kan medføre alvorlig personskade.

- ◆ Brug om nødvendigt personligt sikkerhedsudstyr. Brug af værnemidler som f.eks. øjenbeskyttelse, støvmaske, skridsikkert fodtøj, beskyttelseshjelm eller høreværn nedsætter risikoen for personskader, hvis udstyret anvendes korrekt.
- ◆ Sørg for, at værktøjet ikke kan starte utilsigtet. Kontroller, at afbryderkontakten står på slukket, inden apparatet sluttes til en strømkilde og/eller batteriet, samles op eller bæres. Bæres apparatet, mens fingeren er på kontakten, eller tilsluttes det, mens kontakten står på tændt, kan der nemt ske en ulykke.
- ◆ Stræk dig ikke for langt. Sørg for, at du altid har sikkert fodfæste og balance. Så har du bedre styr på apparatet, hvis der opstår uventede situationer.
- ◆ Brug egnet arbejdstøj. Undgå løse beklædningsgenstande eller smykker. Hold hår, tøj og handsker væk fra dele, der bevæger sig. Bevægelige dele kan gribe fat i løst tøj, smykker eller langt hår.

## Brug og vedligeholdelse af apparater

- ◆ Kontroller apparatet for beskadigede eller defekte dele før brug. Se efter knækkede dele, skader på kontakter og eventuelle andre tilstande, der kan påvirke apparatets funktion.
- ◆ Brug ikke apparatet, hvis afbryderen er defekt. Apparater, der ikke kan afbrydes, er farligt og skal repareres.
- ◆ Træk stikket ud af stikkontakten og/eller batteriet inden indstilling, tilbehørsudskiftning eller opbevaring af apparatet. Disse sikkerhedsforanstaltninger reducerer risikoen for utilsigtet start af apparatet.
- ◆ Hold skæreværktøj skarpt og rent. Ordentligt vedligehold af skæreværktøj med skarpe skærekanter sætter sig ikke så hurtigt fast og er nemmere at styre.
- ◆ Brug ikke apparatet med beskadigede eller defekte dele.
- ◆ Få beskadigede eller defekte dele repareret eller udskiftet på et autoriseret værksted.
- ◆ Forsøg aldrig at fjerne eller udskifte dele ud over dem, der er beskrevet i denne vejledning.

## Elektricitet og sikkerhed

- ◆ Apparatets stik skal passe til stikkontakten. Stikket må under ingen omstændigheder ændres. Brug ikke adapterstik sammen med jordforbundne apparater. Uændrede stik, der passer til stikkontakterne, nedsætter risikoen for elektrisk stød.
- ◆ Apparatet må ikke udsættes for regn eller fugt. Indtrængen af vand i apparatet øger risikoen for elektrisk stød.
- ◆ Undgå at ødelægge ledningen. Bær, træk eller afbryd ikke apparatet vha. ledningen. Beskyt ledningen mod varme, olie, skarpe kanter eller bevægelige dele. Beskadigede eller sammenfiltrede ledninger øger risikoen for elektrisk stød.

- ◆ Hvis et apparat benyttes i det fri, skal der benyttes en forlængerledning, som er godkendt til udendørs brug. Brug af en forlængerledning til udendørs brug nedsætter risikoen for elektrisk stød.
- ◆ Brug en strømkilde med fejlstrømsbeskyttelse, hvis det er nødvendigt at anvende et apparat på fugtige steder. Med en fejlstrømsbeskyttelse reduceres risikoen for elektrisk stød.

### Efter brug

- ◆ Opbevar apparatet på et tørt, godt ventileret sted uden for børns rækkevidde, når det ikke er i brug.
- ◆ Opbevar apparater utilgængeligt for børn.
- ◆ Når apparatet opbevares eller transporteres i et køretøj, skal det anbringes i bagagerummet eller fastgøres for at forhindre bevægelse som følge af pludselige ændringer i hastighed eller retning.

### Service

- ◆ Få altid apparatet repareret af kvalificerede fagfolk med originale reservedele. Dermed opretholdes apparatets sikkerhed.

### Yderligere sikkerhedsvejledninger for løvsugere

Den tilsigtede brug er beskrevet i denne vejledning. Brug af ekstraudstyr eller tilbehør eller udførelse af andre opgaver med dette apparat end de, der anbefales i denne vejledning, kan medføre risiko for personskade og/eller materiel skade.

- ◆ Brug altid kraftigt fodtøj og lange bukser til beskyttelse af fødder og ben under brugen af apparatet.
- ◆ Brug ikke løvsugerfunktionen uden påmonteret sugerør og opsamlingspose.
- ◆ Sluk altid produktet, lad blæseren stoppe, og tag stikket ud af kontakten:

☞ Når du skifter fra blæsning til sugning.

☞ Hvis strømledningen er filtret sammen.

☞ Når du efterlader produktet uden opsyn.

☞ Når du fjerner en blokering.

☞ Når du kontrollerer, juster, rengør eller arbejder på produktet.

☞ Hvis produktet begynder at vibrere unormalt.

- ◆ Hold ikke ind sugning eller udblæsning i nærheden af øjne eller ører under arbejdet. Blæs aldrig materiale mod omkringstående.
- ◆ Brug ikke produktet i regnvej, og lad det ikke ligge ude i regnvej.
- ◆ Passér ikke grusstier eller veje, mens produktet er tændt og suger/blæser. Gå, løb ikke.
- ◆ Sæt ikke produktet ned på grus, mens der er tændt for det.
- ◆ Sørg altid for godt fodfæste, især på skrånninger. Stræk dig ikke for langt, og sørg hele tiden for at være i balance.
- ◆ Opsaml ikke materiale, der kan være forurenede af letantændelige eller brandbare væsker såsom benzin, og

brug ikke produktet i områder, hvor sådanne stoffer kan forekomme.

- ◆ Stik ikke genstande ind i åbningerne. Brug aldrig produktet, hvis åbningerne er blokeret - hold dem fri for hår, fnug, støv og andet, der kan reducere luftstrømmen.

**Advarsel!** Brug altid produktet som beskrevet i vejledningen. Produktet er designet til brug i opretstående stilling; hvis det bruges på anden måde, kan det forårsage tilskadecomst. Lad aldrig produktet køre, mens det ligger på siden eller står på hovedet.

- ◆ Brugeren er ansvarlig for ulykker eller risici, som andre eller andres ejendom udsættes for.
- ◆ Bær ikke produktet i ledningen.
- ◆ Førlid ledningen bagved og væk fra produktet.

**Advarsel!** Hvis ledningen bliver beskadiget under brug, skal du omgående tage den ud af stikkontakten. Rør ikke ved ledningen, før du har taget den ud af stikkontakten.

- ◆ Brug ikke opløsningsmidler eller rensesvæsker til rengøring af produktet. Brug en uskarp skraber til at fjerne græs og snavs.
- ◆ Kontroller jævnligt opsamlingsposen for slid og forringelse.
- ◆ Udskiftningsblæsere kan købes på et Black & Decker-værksted. Brug kun reservedele og tilbehør, der anbefales af Black & Decker.
- ◆ Sørg for, at alle apparatets møtrikker, bolte og skruer er spændt, så arbejdsforholdene er sikre.

### Andres sikkerhed

- ◆ Dette apparat må ikke bruges af personer (herunder børn) med nedsatte fysiske, sensoriske eller mentale evner eller manglende erfaring og viden, med mindre det sker under overvågning, eller der gives instruktion i brugen af apparatet af en person, der er ansvarlig for deres sikkerhed.
- ◆ Børn skal holdes under opsyn, så det sikres, at de ikke leger med værktøjet.

### Elektricitet og sikkerhed



Dette værktøj er dobbelt isoleret. Derfor er en jordledning ikke nødvendig. Kontroller altid, at strømforsyningen svarer til spændingen på typeskiltet.

- ◆ Hvis netledningen beskadiges, skal den udskiftes af producenten eller et autoriseret Black & Decker-værksted, så farlige situationer undgås.
- ◆ Den elektriske sikkerhed kan forbedres yderligere ved brug af en højfølsom 30 mA fejlstrømsafbryder (RCD).

### Brug af en forlængerledning

Brug altid en godkendt forlængerledning, der er egnet til dette værktøjs strømstik (se de tekniske data). Forlængerledningen



skal være egnet til udendørs brug og mærket i overensstemmelse hermed. Der kan bruges en H05V V-F-forlængerledning på op til 30 m med et tværsnit på 1,5 mm<sup>2</sup>, uden at produktets ydeevne forringes. Før brug skal forlængerledningen inspiceres for tegn på beskadigelse, slid og ældning. Udskift forlængerledningen, hvis den er beskadiget eller defekt. Rul ledningen helt ud, hvis der anvendes en kabeltromle.

### Restrisici.

Der kan opstå yderligere restrisici under brugen af værktøjet, som ikke kan medtages i vedlagte sikkerhedsadvarsler. Disse risici kan opstå pga. forkert anvendelse, langvarig brug etc. Selv ved overholdelse af relevante sikkerhedsforskrifter og anvendelse af sikkerhedsudstyr kan visse restrisici ikke undgås. Disse omfatter:

- ◆ Tilskadekomst forårsaget af berøring af roterende/ bevægelige dele.
- ◆ Tilskadekomst forårsaget af udskiftning af dele, blade eller tilbehør.
- ◆ Tilskadekomst forårsaget af langvarig brug af et værktøj. Husk at holde pause jævnlige ved brug af et værktøj i længere tid.
- ◆ Høreskader.
- ◆ Sundhedsrisici forårsaget af indånding af støv, der genereres ved brug af værktøjet (eksempel: Arbejde med træ, især, eg, bøg og MDF).

### Mærkatet på apparatet

Følgende symboler er anbragt på værktøjet:



Advarsel! Læs vejledningen inden brug.



Bær beskyttelses- eller sikkerhedsbriller, når du bruger dette apparat.



Bær egnet høreværn, når du bruger dette apparat.



Undsæt ikke værktøjet for regn eller høj luftfugtighed, og lad det ikke ligge ude i regnvej.



Sluk: Tag stikket ud af stikkontakten før rengøring eller vedligeholdelse.



Hold omkringstående på afstand.



## Funktioner

1. Afbryderkontakt
2. Ledningsholder
3. Opsamlingspose
4. Blæsegrab
5. Blæserør
6. Skraber
7. Nederste sugerør
8. Øverste sugerør
9. Udløserknop
10. Motordel

## Samling



**Advarsel!** Kontroller før samling, at apparatet er slukket, og at ledningen er taget ud af stikkontakten.



**Advarsel!** Bær altid beskyttelseshandsker, når du arbejder med løvsugeren.

### Samling af sugerørsenheden (fig. A)

Sugerørene skal samles før brug.

**Advarsel!** Brug aldrig produktet med adskilte sugerør.

- ◆ Kom lidt sæbevand på samleområdet for at lette samlingen.
- ◆ Sæt hakkene (11) og trekantene (12) på det øverste (8) og det nederste (7) sugerør ud for hinanden.
- ◆ Skub det nederste sugerør (7) fast ind i det øverste sugerør (8), til trekantene klikker på plads.

**Advarsel!** Adskil ikke rørene, når de først er samlet.

### Samling af blæserøret (fig. B)

Blæserøret (5) skal sættes sammen med blæsegrabben (4) før brug.

- ◆ Sæt cirklerne (13) på blæsegrabben (4) og blæserøret (5) ud for hinanden.
- ◆ Skub blæserøret (5) fast på blæsegrabben (4), til cirklerne (13) klikker på plads.

**Advarsel!** Adskil ikke rørene, når de først er samlet.

## Anvendelse

### Sådan tændes og slukkes værktøjet (fig. C)

**Advarsel!** Hold godt fast i produktet med begge hænder, når du starter det.

- ◆ Tænd apparatet ved at skubbe afbryderkontakten (1.1) fremad.
- ◆ Sluk apparatet ved at skubbe afbryderkontakten (1.2) tilbage.

### Ledningsholder (fig. D)

Bag på motordelen sidder en ledningsholder (2).

- ◆ Før ledningen (14) gennem ledningsholderen (2).

## Sådan bruges produktet

**Advarsel!** Bær altid sikkerhedsbriller, når du bruger løvsugereren. Bær også en filtermaske under støvede forhold.  
**Advarsel!** Sluk produktet, lad blæseren stoppe, og tag stikket ud af kontakten, før du foretager justeringer, service eller vedligeholdelse.

## Blæsefunktion (fig. E og F)

- ◆ Monter blæsegrabben (4) og blæserøret (5) på motordelen (10) (fig. E) ved at sætte blæsegrabben (4) som vist med pilen og derefter dreje omkring dette punkt og trykke på frigørelsesknappen (9), til palen (16) er i fuldt indgreb.
- ◆ Hold blæserøret ca. 180 mm over jorden, tænd produktet og gå langsomt frem med en fejende bevægelse fra side til side med ophobet affald/blade foran dig (fig. F).
- ◆ Når affald/blade er blæst sammen i en dyng, kan du skifte til sugning og opsamle affaldet.

## Afmontering af blæse-/sugerøret (fig. E)

- ◆ For at afmontere blæsegrabben (4) og sugerøret (8) fra motordelen (10) skal du trykke på udløserknappen (9); pas på, at røret ikke falder ned på jorden.
- ◆ Udløserknappen (9) virker ikke, hvis afbryderkontakten (1) er i tændt position.

## Sugefunktion (fig. G - I)

**Bemærk:** Ved sugning/kompostering skal opsamlingsposen (3) være monteret.

- ◆ Monter opsamlingsposen (3) over sugeudgangen (17) med bajonettåsen (fig. G).
- ◆ Monter sugenheten og røret på motordelen (10) ved at placere enheden som vist med pilen og derefter dreje omkring dette punkt og trykke på udløserknappen (9), til palen (16) er i fuldt indgreb.
- ◆ Placer opsamlingsposens strop (11) over skulderen (fig. I). Det støtter den yderligere vægt, efterhånden som opsamlingsposen fyldes.
- ◆ Hold sugerøret lidt over affaldet/bladene. Tænd for apparatet, og brug en fejende bevægelse; affaldet/bladene suges op gennem røret, komposteres og føres til opsamlingsposen (fig. I).
- ◆ Sugerøret er udstyret med en skraber (6) til fastsiddende affald/flade. Brug skraberens til at løsne affaldet, og forsæt med at suge som normalt.
- ◆ Efterhånden som posen fyldes, reduceres sugeeffekten. Sluk for apparatet, og tag ledningen ud af stikkontakten.
- ◆ Lyn posen op for at tømme indholdet ud, før du fortsætter.

**Advarsel!** **Advarsel!** Fjern aldrig opsamlingsposen uden først at slukke apparatet og tage ledningen ud af stikkontakten.

**Bemærk:** Hvis sugeeffekten falder, og posen ikke er fuld, er sugerøret formentlig tilstoppet af affald. Sluk for apparatet, tag ledningen ud af stikkontakten, og rens røret, før du fortsætter.

## Fejlfinding

Problem	Mulig løsning
Kan ikke starte	Kontroller tilslutningen til strømforsyningen.
	Kontroller sikringen i stikket, og udskift den, hvis den er gået (kun Storbritannien).
	Kontroller, at blæse-/sugerøret er monteret korrekt på motordelen
	Hvis sikringen bliver ved med at gå, skal du omgående tage ledningen ud af kontakten og kontakte det lokale autoriserede Black & Decker-værksted.
Ringe sugeeffekt/ høj hylelyd	Sluk - tag ledningen ud af kontakten, affaldet skal falde ud af røret.
	Fjern og tøm opsamlingsposen.
	Kontroller at både indsugnings- og udblæsningsporte på sugerøret er fri for blokeringer.
	Fjern eventuelt affald fra blæserområdet.
	Hvis sugeeffekten stadig er ringe, skal du omgående tage ledningen ud af kontakten og kontakte det lokale autoriserede Black & Decker-værksted.
Dårlig kompostering	Sluk - tag ledningen ud af kontakten, og fjern opsamlingsposen.
	Afmonter sugerøret, og inspicer blæseren.
	Fjern eventuelt affald fra blæserens blade.
	Hvis blæseren er revnet eller beskadiget, må den ikke bruges; kontakt det lokale autoriserede Black & Decker-værksted.

## Vedligeholdelse

Dit Black & Decker-værktøj er beregnet til brug gennem lang tid med et minimum af vedligeholdelse. Fortsæt tilfredsstillende drift afhænger af korrekt behandling af apparatet samt regelmæssig rengøring.

- ◆ Hold apparatet rent og tørt.

- ◆ Fjern blade, der måtte side fast på indersiden af sugerøret.
- ◆ Rengør regelmæssigt ventilationsåbningerne med en ren, tør pensel.
- ◆ Rengør jævnlgt opsamlingsposen, og sørg for, at den er ren og tom efter hver brug.
- ◆ Brug kun et mildt rengøringsmiddel og en fugtig klud til rengøring af apparatet. Lad aldrig væske trænge ind i værktøjet, og nedsænk aldrig nogen del af værktøjet i væske. Der må ikke bruges skuremidler eller opløsningsmidler.
- ◆ Der anvendes selvsmlørende lejer i produktet, hvorfor smøring ikke er nødvendig.

## Tekniske data

	GW2200 Type 1
Spænding	$V_{ac}$ 230
Effekt	W 2200
Kapacitet	l 35
Vægt (blæser)	kg 3,1
Vægt (suger)	kg 4,0

Hånd/arm væglet vibrationsværdi i henhold til EN 60745:

Værdi for udsendelse af vibration ( $a_{hv}$ ) 7,4 m/sek.<sup>2</sup>, usikkerhed (K) 1,5 m/s<sup>2</sup>

## Udskiftning af stik (kun Storbritannien og Irland)

Sådan monteres et nyt stik:

- ◆ Det gamle stik skal bortskaffes på en sikker måde.
- ◆ Slut den brune ledning til den strømførende klemme på det nye stik.
- ◆ Slut den blå ledning til den neutrale klemme.

**Advarsel!** Der skal ikke foretages nogen tilslutning til jordklemmen. Følg de monteringsanvisninger, der leveres sammen med kvalitetsstik. Anbefalet sikring: 13 A.

## Miljøbeskyttelse



Separat bortskaffelse. Dette produkt må ikke bortskaffes sammen med almindeligt husholdningsaffald.

Når dit Black & Decker-produkt en dag er udtjent, eller du ikke længere har brug for det, må du ikke smide det ud sammen med det almindelige affald. Produktet skal bortskaffes separat.



Ved separat bortskaffelse af brugte produkter og emballage bliver der mulighed for at genanvende forskellige materialer. Genanvendelse af materialer medvirker til at forebygge miljøforurening og mindsker behovet for råstoffer.

Lokal lovgivning kan kræve separat indsamling af elektriske husholdningsapparater på kommunale affaldsdepoter eller af den detailhandlende ved køb af et nyt produkt.

Black & Decker sørger for at indsamle og genanvende Black & Decker-produkter, når disse ikke længere kan bruges. Hvis du vil benytte dig af denne service, skal du returnere produktet til et autoriseret værksted, der indsamler produkterne for os.

Kontakt det lokale Black & Decker-kontor på den adresse, der er angivet i denne vejledning, for at få oplysninger om nærmeste autoriserede værksted. En liste over alle autoriserede Black & Decker-serviceværksteder samt servicevilkår og kontaktpersoner er tilgængelig på internettet på adressen: [www.2helpU.com](http://www.2helpU.com)

## EF-overensstemmelseserklæring

MASKINDIREKTIV

DIREKTIV FOR STØJ UDEN DØRE



GW2200

Black & Decker erklærer, at produkterne beskrevet under "Tekniske data" er i overensstemmelse med:

2006/42/EF, EN 60335

2000/14/EF, Løvsuger, Annex V  
KEMA Quality B.V., Utrechtseweg 310, 6802 ED Arnhem,  
Holland/Notified Body ID No.: 0344

Lydintensitetsniveau i henhold til 2000/14/EF (artikel 13, Annex III):

$L_{WA}$  (målt lydeffekt) 103,1 dB(A) Usikkerhed = 3 dB(A)  
 $L_{WA}$  (garanteret lydeffekt) 104 dB(A) Usikkerhed = 3 dB(A)

Disse produkter er endvidere i overensstemmelse med direktiv 2004/108/EF.

Kontakt Black & Decker på nedenstående adresse, eller se vejledningens bagside for at få flere oplysninger.

Undertegnede er ansvarlig for udarbejdelsen af de tekniske data og fremsætter denne erklæring på vegne af Black & Decker.

Kevin Hewitt  
Vice-President Global Engineering  
Black & Decker Europe, 210 Bath Road, Slough,  
Berkshire, SL1 3YD  
Storbritannien  
01/02/2010

## Garanti

Black & Decker garanterer, at produktet er fri for skader og fejl og tilbyder en fremragende garanti. Garantien er et tillæg til forbrugers lovsikrede rettigheder og påvirker ikke disse. Garantien gælder inden for medlemsstaterne af den Europæiske Union og i det Europæiske Frihandelsområde.

Hvis et Black & Decker-produkt går i stykker på grund af materiel skade og/eller fabrikationsfejl eller på anden måde ikke fungerer i overensstemmelse med specifikationen inden for 24 måneder fra købsdatoen, påtager Black & Decker sig at reparere eller ombytte produktet med mindst mulig ulempe for kunden. Garantien gælder ikke for fejl og mangler, der er sket i forbindelse med:

- ◆ Produktet har været anvendt erhvervs-mæssigt eller til udlejning.
- ◆ Produktet har været anvendt forkert eller er ikke vedligeholdt.
- ◆ Produktet er beskadiget af fremmedlegemer, substanser eller pga. uheld.
- ◆ Garantien gælder ikke, hvis reparationer er udført af andre end et autoriseret Black & Decker-værksted.

For at udnytte garantien skal produktet og købskvitteringen indleveres til forhandleren eller til et autoriseret værksted. Kontakt det lokale Black & Decker-kontor på den adresse, der er angivet i denne vejledning, for at få oplysninger om nærmeste autoriserede værksted. En liste over alle autoriserede Black & Decker-serviceværksteder samt servicevilkår og kontaktpersoner er tilgængelig på internettet på adressen: [www.2helpU.com](http://www.2helpU.com)

Gå venligst ind på vores website [www.blackanddecker.dk](http://www.blackanddecker.dk) for at registrere dit nye produkt og for at blive holdt ajour om nye produkter og specialtilbud. Der findes yderligere oplysninger om mærket Black & Decker og vores produktsortiment på adressen [www.blackanddecker.dk](http://www.blackanddecker.dk)

## Käyttötarkoitukset

Black & Decker -puhallin/imuri on suunniteltu puunlehtien siivoamiseen. Laite on tarkoitettu vain kotikäyttöön ja vain ulkona.

## Laitteiden yleiset turvavaroitukset



**Varoitus!** Sähkölaitteita / johdottomia laitteita käytettäessä on aina noudatettava asianmukaisia turvaohjeita, jotta tulipalojen, sähköiskujen, henkilövahinkojen ja materiaalivaurioiden riski olisi mahdollisimman pieni.

- ◆ Lue nämä ohjeet huolellisesti ennen laitteen käyttöä. Tutustu hallintalaitteisiin ja opettele laitteen oikea käyttö.
- ◆ Käyttötarkoitukset kuvataan ohjeissa. Muiden kuin ohjeissa suositeltujen lisävarusteiden tai -osien käyttö sekä laitteen käyttö muuhun kuin oppaassa suositeltuun tarkoitukseen voi aiheuttaa henkilövahingon vaaran.

Jäljempänä olevissa varoituksissa käytetyllä käsitteellä "laite" tarkoitetaan verkkokäyttöisiä laitteita (joissa on verkkojohto) tai akkukäyttöisiä laitteita (joissa ei ole verkkojohtoa).

Säästä kaikki varoitukset ja ohjeet tulevaa käyttöä varten.

## Laitteen käyttö

- ◆ Ole aina huolellinen käyttäessäsi laitetta.
- ◆ Pidä työalue puhtaana ja hyvin valaistuna. Työpaikan epäjärjestys ja valaisemattomat työalueet voivat johtaa tapaturmiin.
- ◆ Käytä laitetta vain päivänvalossa tai hyvin valaistulla alueella.
- ◆ Älä käytä laitetta räjähdysalttiissa ympäristössä, jossa on palavaa nestettä, kaasua tai pölyä.
- ◆ Älä koskaan anna lasten tai kenenkään, joka ei ole lukenut käyttöohjetta, käyttää laitetta. Paikalliset säädökset saattavat määrittää käyttäjiä koskevia ikärajoituksia.
- ◆ Älä anna lasten tai eläinten tulla lähelle työskentelyaluetta tai koskea laitteen virtajohtoon.
- ◆ Pidä lapset, sivulliset ja eläimet loitolla laitetta käyttäessäsi. Voit menettää laitteesi hallinnan huomiosi suuntautuessa muualle.
- ◆ Laitetta ei tule käyttää leluna.
- ◆ Älä upota laitetta veteen.
- ◆ Älä avaa laitteen koteloa. Sen sisällä ei ole käyttäjän huollettavissa olevia osia.

## Henkilöturvallisuus

- ◆ Ole valpas, keskity työhön ja noudata tervettä järkeä laitteen käytössä. Älä käytä laitetta, jos olet väsynyt tai huumeiden, alkoholin tai lääkkeiden vaikutuksen alaisena. Hetken tarkkaamattomuus laitetta käytettäessä saattaa johtaa vakavaan loukkaantumiseen.
- ◆ Käytä tarvittaessa henkilökohtaisia suojavarusteita.

Suojavarusteet, kuten suojalasit, hengityssuojain, luistamattomat turvajalkineet, kypärä ja kuulosuojaimet, pienentävät loukkaantumisriskiä, jos niitä käytetään tilanteen mukaan oikein.

- ◆ Vältä tahatonta käynnistämistä. Varmista, että virta on katkaistu käyttökylkimellä, ennen kuin liität laitteen virtalähteeseen ja/tai akkuun, nostat laitteen tai kannat sitä. Onnettomuusvaara lisääntyy, jos kannat laitetta sormi käyttökylkimellä tai kytket laitteen virtajohtoon pistorasiaan, kun käyttökylkin on päällä.
- ◆ Älä kurkota. Seiso aina tukevasti ja tasapainossa. Niin voit paremmin hallita laitetta odottamattomissa tilanteissa.
- ◆ Käytä tarkoitukseen sopivia vaatteita. Älä käytä väljiä työvaatteita tai koruja. Pidä hiukset, vaatteet ja käsineet loitolla liikkuvista osista. Löivät vaatteet, korut ja pitkät hiukset voivat takertua liikkuviin osiin.

## Laitteiden käyttö ja hoito

- ◆ Tarkista ennen laitteen käyttöä, ettei laitteessa ole vahingoittuneita tai viallisia osia. Tarkista osien ja kytkimien kunto sekä muut seikat, jotka voivat vaikuttaa laitteen toimintaan.
- ◆ Älä käytä laitetta, jota ei voida käynnistää ja pysäyttää virtakytkimestä. Laite, jota ei enää voida käynnistää ja pysäyttää käynnistyskytkimellä, on vaarallinen, ja se täytyy korjata.
- ◆ Irrota pistotulppa pistorasiasta ja/tai akku laitteesta, ennen kuin suoritat säätöjä, vaihdat tarvikkeita tai siirät laitteen varastoitavaksi. Tällä tavoin pienennetään laitteen tahattoman käynnistyksen mahdollisuutta.
- ◆ Pidä mahdolliset leikkausterät terävinä ja puhtaina. Huolellisesti hoidetut leikkausterät, joiden leikkausreunat ovat teräviä, eivät tartu helposti kiinni, ja niitä on helpompi hallita.
- ◆ Älä käytä laitetta, jos jokin osa on vahingoittunut tai viallinen.
- ◆ Korjauta tai vaihdata vaurioituneet tai vialliset osat valtuutetussa huoltoliikkeessä.
- ◆ Älä koskaan yritä korjata tai vaihtaa muita kuin tässä käyttöohjeessa erikseen määriteltyjä osia.

## Sähköturvallisuus

- ◆ Laitteen pistokkeen tulee sopia pistorasiaan. Pistoketta ei saa muuttaa millään tavalla. Älä käytä maadoitettuisia laitteissa mitään pistorasiasovittimia. Alkuperäiset pistokkeet ja niille sopivat pistorasiat vähentävät sähköiskun vaaraa.
- ◆ Älä käytä laitetta sateessa tai märissä olosuhteissa. Laitteen sisään joutunut vesi voi aiheuttaa sähköiskun.
- ◆ Älä käsittele virtajohtoa kovakouraisesti. Älä käytä sitä laitteen kantamiseen, vetämiseen tai pistokkeen irrottamiseen pistorasiasta. Pidä johto loitolla kuumuudesta, öljystä, terävistä reunoista ja liikkuvista

osista. Vahingoittuneet tai sotkeutuneet johdot lisäävät sähköiskun vaaraa.

- ◆ Käyttäessäsi laitetta ulkona käytä ainoastaan ulkokäyttöön soveltuvaa jatkojohtoa. Ulkokäyttöön soveltuvan jatkojohdon käyttö pienentää sähköiskun vaaraa.
- ◆ Jos laitetta on välttämättä käytettävä kosteassa paikassa, käytä jäännösvirtalaitteella (RCD) suojattua virtalähdettä. Jäännösvirtalaitteen käyttö vähentää sähköiskun vaaraa.

## Käytön jälkeen

- ◆ Kun laitetta ei käytetä, säilytä sitä kuivassa, hyvin tuuletetussa paikassa poissa lasten ulottuvilla.
- ◆ Pidä laite lasten ulottumattomissa.
- ◆ Kun laitetta säilytetään tai kuljetetaan ajoneuvossa, sijoita se tavarailaan tai kiinnitä se kunnolla, ettei se matkan aikana pääse liikkumaan.

## Huolto

- ◆ Korjauta laite koulutetulla ja ammattitaitoisella henkilöllä ja hyväksy korjauksiin vain alkuperäisiä varaosia. Siten varmistat, että laite säilyy turvallisena.

## Puhallin/imuria koskevat lisäturvaohteet

Käyttötarkoitus kuvataan ohjeissa. Käytä laitetta ainoastaan sellaiseen työhön, johon se on tarkoitettu, ja käytä vain käyttöohjeessa ja tuotekuvastossa suositeltuja tarvikkeita ja lisälaitteita. Ohjeesta poikkeava käyttö voi aiheuttaa henkilö- ja/tai omaisuusvahinkoja.

- ◆ Suojaa jalkateräsi ja sääresi laitteen käytön aikana käyttämällä aina tukevia jalkineita ja pitkiä housuja.
- ◆ Älä käytä laitetta imurillassa, elleivät imuriputket ja keräyspussi ole paikoillaan.
- ◆ Sammuta laite, anna puhallinyksikön pysähtyä ja irrota virtajohto virtalähteestä, kun
  - siirrät laitteen puhallintilasta imuritalaan
  - virtakaapeli on vahingoittunut tai sotkeutunut
  - poistut laitteen läheisyydestä
  - selvität tukosta
  - tarkastat, säädät, puhdistat tai huollat laitetta
  - laite alkaa täräistä epänormaalisti.
- ◆ Älä aseta imurin otto- tai poistoaukkoa silmien tai korvien lähelle laitteen ollessa käynnissä. Älä koskaan puhalla roskia sivullisia kohti.
- ◆ Älä käytä laitetta sateessa tai jätä sitä ulos sateeseen.
- ◆ Älä kulje hiekkapolkujen tai -teiden yli, kun laite on käynnissä puhallin-/imurillassa. Kävele, älä juokse.
- ◆ Älä aseta laitetta maahan hiekan päälle, kun laite on käynnissä.
- ◆ Varmista tukeva jalansija etenkin rinteissä. Älä kurkota ja seiso aina tukevasti tasapainossa.
- ◆ Älä imuroi aineita, joiden seassa voi olla syttyviä tai tulenarkoja nesteitä, kuten bensiiniä. Älä käytä laitetta tiloissa, joissa edellä mainittuja aineita saattaa olla.

- ◆ Älä aseta mitään esineitä laitteen aukkoihin. Älä käytä laitetta, jos sen aukot ovat tukkeutuneet. Puhdista aukot hiuksista, nukasta, pölystä ja muista hiukkasista, jotka voivat vähentää ilmavirtausta.

**Varoitus!** Käytä laitetta aina tämän käyttöoppaan ohjeiden mukaan. Laite on tarkoitettu käytettäväksi pystyasennossa, ja sen käyttäminen muulla tavalla voi aiheuttaa vammaa. Älä käynnistä laitetta sen ollessa kyljellään tai ylösalaisin.

- ◆ Laitteen käyttäjä on vastuussa muille henkilöille tai omaisuudelle aiheutuneista onnettomuuksista tai vaaratilanteista.
  - ◆ Älä kanno laitetta kaapelista.
  - ◆ Sijoita kaapeli aina taaksepäin pois päin laitteesta.
- Varoitus!** Jos johto vahingoittuu käytön aikana, irrota virtajohto heti virtalähteestä. Älä kosketa virtajohtoa, ennen kuin olet irrottanut sen virtalähteestä.
- ◆ Älä puhdista laitetta liuottimilla tai puhdistusnesteillä. Irrota ruoho ja lika tulpalla kaapimella.
  - ◆ Varmista säännöllisesti, ettei keräyspussi ole kulunut tai rikkoutunut.
  - ◆ Puhallinyksiköitä myyvät Black & Decker -tuotteiden jälleenmyyjät. Käytä ainoastaan Black & Deckerin suosittelemia varaosia ja lisävarusteita.
  - ◆ Turvallisuussyistä tulee varmistaa, että kaikki laitteen mutterit, pultit ja ruuvit on kiristetty.

## Muiden turvallisuus

- ◆ Tätä laitetta ei ole tarkoitettu sellaisten henkilöiden käyttöön, joilla on fyysisiä tai älyllisiä rajoitteita tai aistirajoitteita, eikä laitteen toimintaan perehtymättömien henkilöiden käyttöön (lapset mukaan luettuina), paitsi valvonnan alaisina tai jos he ovat saaneet laitteen käyttöön liittyvää opastusta heidän turvallisuudestaan vastaavalta henkilöltä.
- ◆ Lapsia on valvottava ja heitä on estettävä leikkimästä laitteella.

## Sähköturvallisuus



Tämä laite on kaksoiseristetty, joten erillistä maadoitusta ei tarvita. Tarkista aina, että virtalähde vastaa arvokilvessä ilmoitettua jännitettä.

- ◆ Jos virtajohto vahingoittuu, sen vaihtaminen on turvallisuussyistä jätettävä valmistajan tai valtuutetun Black & Decker -huollon tehtäväksi.
- ◆ Sähköturvallisuutta voi parantaa käyttämällä erittäin herkkää (30 mA) vikavirtasuojaa.

## Jatkojohdon käyttäminen

Käytä aina oikeanlaista jatkojohtoa, joka sopii tämän laitteen virransyöttötiliintään (katso kohta Tekniset tiedot).

Jatkojohdon on oltava ulkokäyttöön soveltuva ja siinä on

oltava vastaava merkintä. Laitteen kanssa voidaan käyttää enintään 30 m pitkää 1,5 mm<sup>2</sup>:n HO5V V-F -jatkajohtoa ilman tehon heikkenemistä. Tarkista jatkojohdon kunto ennen sen käyttämistä. Vahingoittunut tai viallinen kaapeli on vaihdettava. Jos käytät jatkojohtokelaa, kelaa johto aina täysin auki.

### Muut riskit.

Muut riskit ovat mahdollisia, jos käytät työkalua muulla kuin turvavaroituksissa mainitulla tavalla. Nämä riskit voivat liittyä muun muassa virheelliseen tai pitkäaikaiseen käyttöön. Tiettyjä muita riskejä ei voi välttää, vaikka noudatat kaikkia turvamaaräyksiä ja käytät turvalaitteita. Näihin kuuluvat muun muassa

- ◆ pyörivien tai liikkuvien osien koskettamisen aiheuttamat vahingot
- ◆ osia, teriä tai lisävarusteita vaihdettaessa aiheutuneet vahingot
- ◆ työkalun pitkäaikaisen käytön aiheuttamat vahingot  
Kun käytät työkalua pitkään, varmista, että pidät säännöllisesti taukoja.
- ◆ kuulovauriot
- ◆ työkalua käytettäessä (esimerkiksi puuta, erityisesti tammea, pyökkiä ja MDF-levyjä, käsiteltäessä) syntyneen pölyn sisäänhengityksen aiheuttamat terveysriskit

### Laitteessa olevat merkinnät

Työkalussa on seuraavat kuvamerkinnot:



**Varoitus!** Lue käyttöohje ennen laitteen käyttöönottoa.



Käytä suojalaseja, kun käytät laitetta.



Käytä asianmukaisia kuulosuojaimia, kun käytät laitetta.



Älä käytä työkalua sateessa tai erittäin kosteissa olosuhteissa tai jätä sitä ulos sateeseen.



Sammuttaminen: irrota verkkojohto pistorasiasta ennen puhdistamista tai huoltamista.



Pidä sivulliset loitolla.



### Yleiskuvasu

1. Virtakytkin

2. Kaapelin pitosilmukka
3. Keräyspussi
4. Puhallinputken kiinnitysosa
5. Puhallinputki
6. Kaavin
7. Imuriputki, alempi
8. Imuriputki, ylempi
9. Vapautuspainike
10. Konepää

### Kokoaminen



**Varoitus!** Ennen kokoamista varmista, että laitteen virtakytkin on pois päältä ja ettei laitetta ole liitetty virtalähteeseen.



**Varoitus!** Käytä aina suojakäsineitä käsitellessäsi puhallin/imuria.

### Imuriputken kokoaminen (kuva A)

Imuriputket on kiinnitettävä yhteen ennen laitteen käyttöä.

**Varoitus!** Älä käytä laitetta, jos imuriputket ovat erillään.

- ◆ Voit helpottaa kiinnittämistä voitelemalla kiinnityskohdan saippuavedellä.
- ◆ Kohdista toisinsa lovet (11) ja kolmiot (12) ylempässä (8) ja alemmassa (7) imuriputkessa.
- ◆ Työnää alemmaa imuriputkea (7) voimakkaasti ylempään imuriputken (8) sisään, kunnes kolmiot napsahtavat paikoilleen.

**Varoitus!** Älä irrota putkia, kun ne on kiinnitetty.

### Puhallinputken kokoaminen (kuva B)

Puhallinputki (5) on kiinnitettävä puhallinputken kiinnitysosaan (4) ennen laitteen käyttöä.

- ◆ Kohdista ympyrät (13) puhallinputken kiinnitysosaan (4) puhallinputkeen (5).
- ◆ Työnää puhallinputkea (5) voimakkaasti puhallinputken kiinnitysosaan (4), kunnes ympyrät (13) napsahtavat paikoilleen.

**Varoitus!** Älä irrota putkia, kun ne on kiinnitetty.

### Käyttö

#### Käynnistys ja pysäytys (kuva C)

**Varoitus!** Pidä laitteesta kiinni tukevasti molemmiin käsiin käynnistäessäsi laitteen.

- ◆ Virta kytketään imuriin työntämällä virtakytkintä (1.1) eteenpäin.
- ◆ Virta katkaistaan työntämällä virtakytkintä (1.2) taaksepäin.

#### Kaapelin pitosilmukka (kuva D)

Konepään takaosassa on kaapelin pitosilmukka (2).

- ◆ Pujota kaapeli (14) kaapelin pitosilmukan (2) läpi.

## Laitteen käyttäminen

**Varoitus!** Käytä suojalaseja, kun käytät puhallinta tai imuria. Jos ympäristö on pölyinen, käytä myös hengityssuojainta. **Varoitus!** Sammuta laite, anna puhallinyksikön pysähtyä ja irrota virtajohto virtalähteestä, ennen kuin säädät tai huollat laitetta.

## Puhallintila (kuvat E ja F)

- ◆ Kiinnitä puhallinputken kiinnitysosa (4) ja puhallinputki (5) konepähän (10) (kuva E). Aseta puhallinputken kiinnitysosa (4) kuvan nuolen osoittamalla tavalla, taita osat yhteen ja paina vapautuspainiketta (9), kunnes salpa (16) on täysin lukittu.
- ◆ Pidä puhallinputkea noin 180 mm:n korkeudella maasta ja käynnistä laite. Kävele hitaasti ja liikuta laitetta pyyhkivin liikkein puolelta toiselle. Pidä keräytyneet roskat/lehdet edessäsi (kuva F).
- ◆ Kun olet puhaltanut roskat/lehdet kasaksi, voit siirtää laitteen imuritilaan ja kerätä roskat/lehdet.

## Puhallin-/imuriputken irrottaminen (kuva E)

- ◆ Irrota puhallinputken kiinnitysosa (4) tai imuriputki (8) konepäästä (10) painamalla vapautuspainiketta (9) ja varmistamalla, ettei putki putoa maahan.
- ◆ Vapautuspainike (9) ei toimi, jos virtakytin (1) on käyttöasennossa.

## Imuritila (kuvat G–I)

**Huomautus:** Keräyspussi (3) on kiinnitettävä, jos laitetta käytetään imurointiin/repimiseen.

- ◆ Kiinnitä keräyspussi (3) imurin poistoaukkoon (17) pikaliitintä käyttämällä (kuva G).
- ◆ Kiinnitä imuriosa ja putki konepähän (10). Aseta imuriosa kuvan nuolen osoittamalla tavalla, taita osat yhteen ja paina vapautuspainiketta (9), kunnes salpa (16) on täysin lukittu.
- ◆ Aseta keräyspussin hihna (11) olkapääsi yli (kuva I). Näin pystyt paremmin kannattelemaan lisäpainoa keräyspussin täyttyessä.
- ◆ Aseta imuriputki hieman roskien/lehtien yläpuolelle. Käynnistä laite ja liikuta sitä pyyhkivin liikkein. Laite imee roskat/lehdet putkeen, repii ne ja puhalltaa ne keräyspussiin (kuva I).
- ◆ Pinttyneitä roskia/lehtiä varten imuriputkessa on kaavin (6). Irrota pinttyneet roskat/lehdet kaapimella ja jatka imurointia tavalliseen tapaan.
- ◆ Kun pussi täyttyy, imuteho pienenee. Sammuta tällöin laite ja irrota se virtalähteestä.
- ◆ Avaa pussin vetoketju ja tyhjennä sen sisältö, ennen kuin jatkat työskentelyä.

**Varoitus!** Varoitus! Älä koskaan irrota keräyspussia, ennen kuin olet sammuttanut laitteen ja kytkenyt sen irti virtalähteestä.

**Huomautus:** Jos imuteho heikkenee mutta pussi ei ole täynnä, roskat ovat luultavasti tukkineet imuriputken. Sammuta imuri, kytkte se irti virtalähteestä ja tyhjennä putki, ennen kuin jatkat työskentelyä.

## Vianmääritys

Ongelma	Mahdollinen ratkaisu
Laitte ei toimi	Tarkista kytkentä virtalähteeseen.
	Tarkista pistokkeessa oleva sulake ja vaihda se tarvittaessa (vain Iso-Britannia).
	Tarkista, että puhallin-/imuriputki on kiinnitetty oikein konepähän.
	Jos sulake palaa jatkuvasti, irrota laite heti virtalähteestä ja ota yhteys paikalliseen Black & Decker -huoltoilikkeeseen.
Huono imuteho / korkea sivuvaäni	Sammuta laite ja irrota se virtalähteestä. Roskien/lehtien pitäisi pudota ulos putkesta.
	Irrota ja tyhjennä keräyspussi.
	Tarkista, että imuriputken otto- ja poistoaukko ovat tyhjiä.
	Poista kaikki roskat/lehdet puhallinyksikön alueelta.
	Jos imuteho on jatkuvasti huono, irrota laite heti virtalähteestä ja ota yhteys paikalliseen Black & Decker -huoltoilikkeeseen.
Repimisteho on huono	Sammuta laite ja irrota se virtalähteestä. Irrota keräyspussi.
	Irrota imuriputki ja tarkasta puhallinyksikkö.
	Puhdista kaikki roskat/lehdet puhallinyksikön siivistä.
	Jos puhallinyksikkö on murtunut tai vahingoittunut, älä käytä laitetta. Ota yhteys paikalliseen Black & Decker -huoltoilikkeeseen.

## Huolto

Black & Decker -laitteesi on suunniteltu toimimaan mahdollisimman pitkään mahdollisimman vähällä huollolla. Oikealla huollolla ja säännöllisellä puhdistuksella laite säilyy hyvässä toimintakunnossa.

- ◆ Pidä laite puhtaana ja kuivana.
- ◆ Poista kaikki roskat/lehdet imuriputken sisältä.



- ◆ Puhdista ilma-aukot puhtaalla, kuivalla maalisivelmällä.
- ◆ Puhdista keräyspussi säännöllisesti ja varmista, että se on tyhjä ja puhdas käytön jälkeen.
- ◆ Käytä laitteen puhdistukseen vain mietoa saippualluosta ja kosteaa liinaa. Älä koskaan päästä nestettä valumaan työkalun sisään äläkä upota mitään työkalun osaa nesteeseen. Älä koskaan käytä puhdistamiseen liuotainaineita tai syövyttäviä puhdistusaineita.
- ◆ Laitteessa on itsevoitelevat laakerit, joten voitelu ei ole tarpeen.

**Tekniset tiedot**

	GW2200 Tyyppi 1
Jännite	V <sub>AC</sub> 230
Teho	W 2200
Tilavuus	l 35
Paino (puhallinen)	kg 3,1
Paino (imuri)	kg 4,0

Käteen kohdistuva painotettu ääninäyttö standardin EN 60745 mukaisesti:

Ääninäyttöarvo (a<sub>n</sub>) 7,4 m/s<sup>2</sup>, epätarkkuus (K) 1,5 m/s<sup>2</sup>

**Virtapistokkeen vaihto (vain Iso-Britannia ja Irlanti)**

Jos joudut vaihtamaan virtapistokkeen:

- ◆ Hävitä vanha pistoke ympäristöystävällisesti.
- ◆ Liitä ruskea johto uuden pistokkeen jännitteeseen napaan.
- ◆ Liitä sininen johto tähtipisteliitimeen.

**Varoitus!** Maadoitusliittimeen ei liitetä johtoa. Noudata pistokkeen mukana toimitettuja kiinnitysohjeita. Suositeltava sulake: 13 A.

**Ympäristönsuojelu**

Erillinen keräys. Tätä tuotetta ei saa hävittää normaalin kotitalousjätteen mukana.

Kun Black & Decker -laitteesi aikanaan täytyy vaihtaa tai ei kelpaa enää käyttöön, älä hävitä laitetta kotitalousjätteen mukana. Toimita laite kierrätettäväksi.



Käytettyjen tuotteiden ja pakkausmateriaalien erilliskeruun avulla materiaalit voidaan kierrättää ja käyttää uudelleen. Kierrätysmateriaalien käyttö auttaa vähentämään ympäristön saastumista ja uusien raaka-aineiden tarvetta.

Paikallisissa säädöksissä voidaan määrätä, että kodin sähkötuotteiden keruu tapahtuu kaupunkien jätteidenkäsittelyasemilla tai laitteita myyvissä liikkeissä uuden tuotteen oston yhteydessä.

Kun laitteesi on käytetty loppuun, älä hävitä sitä tavallisten roskien mukana, vaan vie se paikkakuntasi kierrätyskeskukseen tai jätä se valtuutettuun Black & Deckerin huoltoliikkeeseen.

Tiedot valtuutetuista huoltoliikkeistä saa ottamalla yhteyden Black & Decker Oy:hyn tässä käyttöohjeessa ilmoitetussa osoitteessa. Valtuutettujen Black & Decker -huoltoliikkeiden yhteystiedot sekä lisätietoja palveluistamme ja takuuehdoista on myös Internetissä osoitteessa: [www.2helpU.com](http://www.2helpU.com)

**EY-vaatimustenmukaisuusvakuutus**

KONEDIREKTIIVI

ULKOILMAMELUDIREKTIIVI



GW2200

Black & Decker ilmoittaa, että tuotteet, jotka on kuvattu kohdassa Tekniset tiedot, täyttävät seuraavien direktiivien vaatimukset: 2006/42/EY, EN 60335

2000/14/EY, puhallinen/imuri, liite V  
KEMA Quality B.V., Utrechtseweg 310, 6802 ED Arnhem,  
Alankomaat  
Ilmoitetun elimen tunnusnumero: 0344

Akustisen tehon taso direktiivin 2000/14/EY (13 artikla, liite III) mukaisesti:

L<sub>WA</sub> (mitattu ääniteho) 103,1 dB(A) Epätarkkuus = 3 dB(A)  
L<sub>WA</sub> (taattu ääniteho) 104 dB(A) Epätarkkuus = 3 dB(A)

Nämä tuotteet täyttävät myös direktiivin 2004/108/EY vaatimukset.

Lisätietoja saa ottamalla yhteyden Black & Deckeriin seuraavassa osoitteessa. Tiedot ovat myös käyttöoppaan takakannessa.

Allekirjoittanut vastaa teknisten tietojen kokoamisesta ja antaa tämän ilmoituksen Black & Deckerin puolesta.

Kevin Hewitt  
Vice-President Global Engineering  
Black & Decker Europe, 210 Bath Road, Slough,  
Berkshire, SL1 3YD  
Yhdistynyt kuningaskunta  
01/02/2010

## Takuu

Black & Decker takaa, ettei tuotteessa ole materiaali- ja/tai valmistusvikaa silloin, kun se toimitetaan ostajalle. Takuu on lisäys kuluttajan laillisiin oikeuksiin eikä vaikuta niihin. Takuu on voimassa Euroopan unionin jäsenvaltioissa ja Euroopan vapaakauppa-alueella (EFTA).

Mikäli Black & Decker -kone hajoaa materiaali- ja/tai valmistusvirheen tai teknisten tietojen epätarkkuuden vuoksi 24 kk:n kuluessa ostopäivästä, Black & Decker korjaa koneen ilman kustannuksia ostajalle tai vaihtaa sen Black & Decker Oy:n valinnan mukaan. Takuu ei kata vikoja, jotka johtuvat seuraavista:

- ◆ Tuotetta on käytetty kaupallisesti, ammattimaisesti tai vuokraukseen.
- ◆ Tuotetta on käytetty tai hoidettu virheellisesti.
- ◆ Tuotetta on vahingoitettu vieraalla esineellä tai aineella tai se on ollut onnettomuudessa.
- ◆ Jos korjauksia on yritänyt joku muu kuin Black & Deckerin valtuuttama edustaja tai Black & Deckerin henkilökunta.

Edellytyksenä takuun saamiselle on, että ostaja toimittaa ostokuitin jälleenmyyjälle tai valtuutetulle huoltoliikkeelle. Tiedot valtuutetuista huoltoliikkeistä saa ottamalla yhteyden Black & Decker Oy:hyn tässä käyttöohjeessa ilmoitetussa osoitteessa. Valtuutettujen Black & Decker -huoltoliikkeiden yhteystiedot sekä lisätietoja palveluistamme ja takuuehdoista on myös Internetissä osoitteessa: [www.2helpU.com](http://www.2helpU.com)

Voit rekisteröidä uuden Black & Decker -tuotteesi ja tarkastella tietoja uusista tuotteista ja erikoistarjouksista verkkosivuillamme [www.blackanddecker.fi](http://www.blackanddecker.fi). Saat lisätietoja Black & Deckerin tavaramerkistä ja tuotevalikoimastamme osoitteesta [www.blackanddecker.fi](http://www.blackanddecker.fi).

**Ενδειγμένη χρήση**

Αυτός ο φυσητήρας/αναροφητήρας της Black & Decker έχει σχεδιαστεί για τον καθαρισμό χώρων από φύλλα. Αυτή η συσκευή προορίζεται μόνο για ερασιτεχνική χρήση και μόνο για εξωτερικούς χώρους.

**Γενικές προειδοποιήσεις ασφαλείας για τη συσκευή**

**Προειδοποίηση!** Κατά τη χρήση συσκευών που τροφοδοτούνται με ηλεκτρικό ρεύμα/χωρίς καλώδιο, θα πρέπει να λαμβάνονται πάντα οι βασικές προφυλάξεις ασφαλείας, συμπεριλαμβανομένων των παρακάτω, για τον περιορισμό του κινδύνου πυρκαγιάς, ηλεκτροπληξίας, τραυματισμού προσώπων και υλικών ζημιών.

- ◆ Διαβάστε ολόκληρο αυτό το εγχειρίδιο προσεκτικά πριν χρησιμοποιήσετε τη συσκευή, εξοικειωθείτε με τα χειριστήρια και τη σωστή χρήση της συσκευής.
- ◆ Η ενδειγμένη χρήση περιγράφεται σε αυτό το εγχειρίδιο. Τόσο η χρήση εξαρτημάτων ή προσαρτημάτων όσο και η χρήση της συσκευής για εργασίες που δε συνιστώνται σε αυτό το εγχειρίδιο οδηγούν εγγυημένο κίνδυνο τραυματισμού.

Ο χαρακτηρισμός "συσκευή" που χρησιμοποιείται σε όλες τις παρακάτω προειδοποιήσεις αφορά τη συσκευή που συνδέεται στην πρίζα (με καλώδιο) ή που λειτουργεί με μπαταρία (χωρίς καλώδιο).

**Φυλάξτε όλες τις προειδοποιήσεις και τις οδηγίες για μελλοντική αναφορά.**

**Χρήση της συσκευής σας**

- ◆ **Προσέχετε πάντα όταν χρησιμοποιείτε τη συσκευή.**
- ◆ Διατηρείτε το χώρο εργασίας καθαρό και καλά φωτισμένο. Οι ακατάστατοι χώροι και τα σημεία χωρίς καλό φωτισμό προκαλούν ατυχήματα.
- ◆ Χρησιμοποιείτε τη συσκευή μόνο στο φως της ημέρας ή σε καλό τεχνητό φωτισμό.
- ◆ Μη χρησιμοποιείτε τη συσκευή σας σε περιβάλλον όπου υπάρχει κίνδυνος έκρηξης, π.χ. παρουσία εύφλεκτων υγρών, αερίων ή σκόνης.
- ◆ Ποτέ μην επιτρέπεται σε άτομα που δεν είναι εξοικειωμένα με τις οδηγίες χρήσης να χρησιμοποιήσουν τη συσκευή, τοπικοί κανονισμοί μπορεί να θέτουν περιορισμούς στην ηλικία του χειριστή.
- ◆ Μην επιτρέπεται σε παιδιά ή ζώα να πλησιάζουν στο χώρο εργασίας ή να αγγίζουν τη συσκευή ή το καλώδιο τροφοδοσίας.
- ◆ Όταν χρησιμοποιείτε μία συσκευή, κρατάτε τα παιδιά, άλλα άτομα και τα ζώα μακριά. Εάν αποσπαστεί η προσοχή σας μπορεί να χάσετε τον έλεγχο.
- ◆ Η συσκευή δεν πρέπει να χρησιμοποιείται ως παιχνίδι.

- ◆ Μη βυθίζετε τη συσκευή μέσα σε νερό.
- ◆ Μην ανοίγετε το περίβλημα του κυρίως τμήματος της συσκευής. Τα εξαρτήματα στο εσωτερικό δεν επιδέχονται επισκευή από το χρήστη.

**Ασφάλεια προσώπων**

- ◆ Προσέξτε, όταν χρησιμοποιείτε μια συσκευή, να συγκεντρώσετε στην εργασία που κάνετε και να επιστρατεύετε την κοινή λογική. Μη χρησιμοποιείτε μια συσκευή όταν είστε κουρασμένοι ή όταν βρίσκεστε υπό την επήρεια ναρκωτικών, οινοπνεύματος ή φαρμάκων. Μια στιγμήα απροσεξία κατά το χειρισμό μιας συσκευής μπορεί να οδηγήσει σε σοβαρούς τραυματισμούς.
- ◆ Να χρησιμοποιείτε εξοπλισμό προσωπικής προστασίας όπου απαιτείται. Ο κίνδυνος τραυματισμών μειώνεται όταν χρησιμοποιείτε προστατευτικά ματιών, εξοπλισμό προστασίας, όπως μάσκα προστασίας από σκόνη, αντιολισθητικά παπούτσια ασφαλείας, κράνη ή ιαπωνίδες, ανάλογα με τις συνθήκες εργασίας.
- ◆ Αποφεύγετε την ακούσια ενεργοποίηση. Βεβαιωθείτε ότι ο διακόπτης λειτουργίας βρίσκεται στη θέση "OFF" πριν συνδέσετε τη συσκευή στην πρίζα ή/και στην μπαταρία και πριν τη σηκώσετε ή τη μεταφέρετε. Η μεταφορά συσκευών με το δάχτυλό σας επάνω στο διακόπτη ή η σύνδεση στην πρίζα συσκευών με το διακόπτη στη θέση ενεργοποίησης, ενέχει κινδύνους πρόκλησης ατυχημάτων.
- ◆ Μην τεντώνετε. Φροντίστε πάντοτε να έχετε την κατάλληλη στάση και να διατηρείτε την ισορροπία σας. Αυτό σας επιτρέπει τον καλύτερο έλεγχο της συσκευής σε περιπτώσεις απροσδόκτων καταστάσεων.
- ◆ Φοράτε κατάλληλη ενδυμασία εργασίας. Μη φοράτε φαρδιά ρούχα ή κοσμήματα. Κρατάτε τα μαλλιά, τα ενδύματα και τα γάντια σας μακριά από τα κινούμενα εξαρτήματα. Τα φαρδιά ρούχα, τα κοσμήματα και τα μακριά μαλλιά μπορεί να εμπλακούν στα κινούμενα μέρη.

**Χρήση και συντήρηση της συσκευής**

- ◆ Πριν από τη χρήση, ελέγξτε τη συσκευή για τυχόν κατεστραμμένα ή ελαττωματικά εξαρτήματα. Ελέγξτε αν υπάρχουν σπασμένα εξαρτήματα, ζημιά σε διακόπτες και σιδηρούς άλλο που μπορεί να επηρεάσει τη λειτουργία της.
- ◆ Μη χρησιμοποιείτε τη συσκευή εάν ο διακόπτης λειτουργίας είναι χαλασμένος. Μια συσκευή της οποίας η λειτουργία δεν μπορεί να ελεγχθεί με το διακόπτη είναι επικίνδυνη και πρέπει να επισκευαστεί.
- ◆ Βγάλτε το φως από την πρίζα ή/και την μπαταρία από τη συσκευή, πριν διεξάγετε κάποια εργασία ρύθμισης, πριν αλλάξετε κάποιο εξάρτημα ή όταν πρόκειται να αποθηκεύσετε τις συσκευές. Αυτά τα προληπτικά μέτρα ασφαλείας μειώνουν τον κίνδυνο να τεθεί η συσκευή ακούσια σε λειτουργία.

- ♦ Όπου εφαρμόζεται, διατηρείτε τα κοπτικά εργαλεία κοφτερά και καθαρά. Τα κοπτικά εργαλεία με αιχμηρά κοπτικά άκρα που συντηρούνται σωστά έχουν λιγότερες πιθανότητες να μπλοκάρουν και ελέγχονται ευκολότερα.
- ♦ Μη χρησιμοποιείτε τη συσκευή, αν κάποιο εξάρτημά της έχει καταστραφεί ή παρουσιάζει ελάττωμα.
- ♦ Φροντίστε να γίνει η επισκευή ή η αντικατάσταση των τυχόν ελαττωματικών εξαρτημάτων από εξουσιοδοτημένο κέντρο επισκευών.
- ♦ Μην επιχειρήσετε ποτέ να αφαιρέσετε ή να αντικαταστήσετε οποιοδήποτε εξάρτημα, εκτός από αυτά που καθορίζονται σε αυτό το εγχειρίδιο.

### Ασφαλής χρήση ηλεκτρικού ρεύματος

- ♦ Το φως της συσκευής πρέπει να ταιριάζει στην αντίστοιχη πρίζα. Δεν επιτρέπεται με κανέναν τρόπο η μετασκευή του φως. Μη χρησιμοποιείτε προσαρμοστικά φως με γειωμένες συσκευές. Τα φως που δεν έχουν υποστεί τροποποιήσεις και οι κατάλληλες πρίζες μειώνουν τον κίνδυνο ηλεκτροπληξίας.
- ♦ Μην εκθέτετε τη συσκευή στη βροχή ή στην υγρασία. Η διείσδυση νερού στη συσκευή αυξάνει τον κίνδυνο ηλεκτροπληξίας.
- ♦ Μην κακομεταχειρίζεστε το καλώδιο. Μη χρησιμοποιείτε ποτέ το καλώδιο για να μεταφέρετε τη συσκευή, να την τραβήξετε ή να την αποσυνδέσετε από την πρίζα. Κρατάτε το καλώδιο μακριά από θερμότητα, λάδια, αιχμηρά άκρα ή κινούμενα εξαρτήματα. Τυχόν χαλασμένα ή μπερδεμένα καλώδια αυξάνουν τον κίνδυνο ηλεκτροπληξίας.
- ♦ Όταν χρησιμοποιείτε μια συσκευή σε εξωτερικούς χώρους, να χρησιμοποιείτε πάντοτε καλώδια προέκτασης κατάλληλα για χρήση σε εξωτερικούς χώρους. Η χρήση προεκτάσεων κατάλληλων για εργασία σε εξωτερικούς χώρους μειώνει τον κίνδυνο ηλεκτροπληξίας.
- ♦ Εάν η χρήση μιας συσκευής σε μια υγρή τοποθεσία είναι αναπόφευκτη, χρησιμοποιήστε τροφοδοσία με Διάταξη Προστασίας Ρεύματος Διαρροής (RCD). Η χρήση μιας διάταξης RCD μειώνει τον κίνδυνο ηλεκτροπληξίας.

### After Use

- ♦ Όταν δε χρησιμοποιείται, η συσκευή πρέπει να φυλάσσεται σε στεγνό, καλά αεριζόμενο χώρο, μακριά από παιδιά.
- ♦ Τα παιδιά δεν πρέπει να έχουν πρόσβαση σε αποθηκευμένες συσκευές.
- ♦ Όταν η συσκευή φυλάσσεται ή μεταφέρεται με ένα όχημα, πρέπει να τοποθετείται στο χώρο αποσκευών ή να στερεώνεται ώστε να μη μετακινείται σε περίπτωση απότομων μεταβολών της ταχύτητας ή της κατεύθυνσης του οχήματος.

### Σέρβις

- ♦ Το σέρβις της συσκευής σας πρέπει να αναλαμβάνει έμπειρος τεχνικός που θα χρησιμοποιεί μόνο γνήσια ανταλλακτικά. Έτσι εξασφαλίζεται η διατήρηση της ασφάλειας της συσκευής.

### Συμπληρωματικές οδηγίες ασφαλείας για τους φυσητές/αναρροφητές

Η ενδεχόμενη χρήση περιγράφεται σε αυτό το εγχειρίδιο. Η χρήση οποιοδήποτε αξεσουάρ ή προσαρτήματος ή η εκτέλεση με αυτή τη συσκευή οποιασδήποτε άλλης εργασίας πέρα από αυτές που συνιστώνται στο παρόν εγχειρίδιο οδηγίων ενδέχεται να εγκυμονεί κίνδυνο τραυματισμού ή/και υλικών ζημιών.

- ♦ Για την προστασία των ποδιών σας κατά τη χρήση της συσκευής, να φοράτε πάντα υποδήματα βαρέως τύπου και μακρύ παντελόνι.
- ♦ Μη χρησιμοποιείτε τη συσκευή σας σε λειτουργία αναρροφητήρα χωρίς τοποθετημένους τους σωλήνες αναρρόφησης και τη σακούλα περισυλλογής.
- ♦ Πάντα να απενεργοποιείτε το προϊόν σας, να αφήνετε τον ανεμιστήρα να σταματήσει εντελώς και να αποσυνδέετε το φως από την πρίζα, όταν:
  - ☞ Κάνετε αλλαγή από λειτουργία φυσητήρα σε λειτουργία αναρροφητήρα.
  - ☞ Το καλώδιο τροφοδοσίας έχει υποστεί ζημιά ή έχει μπλεχτεί κάπου.
  - ☞ Αφήνετε το προϊόν σας χωρίς επιτήρηση.
  - ☞ Καθαρίζετε σε περίπτωση απόφραξης.
  - ☞ Ελέγχετε, ρυθμίζετε, καθαρίζετε ή εργάζεστε πάνω στη συσκευή σας.
  - ☞ Η συσκευή αρχίζει να δονείται με μη φυσιολογικό τρόπο.
- ♦ Μην τοποθετείτε το στόμιο εισαγωγής ή εξαγωγής του σωλήνα αναρρόφησης κοντά στα μάτια ή τα αυτιά κάποιου ατόμου κατά τη λειτουργία της συσκευής. Ποτέ μη φυσάτε τα άχρηστα υλικά προς την κατεύθυνση παρευρισκόμενων ατόμων.
- ♦ Μη χρησιμοποιείτε τη συσκευή στη βροχή και μην την αφήνετε σε εξωτερικό χώρο ενώ βρέχει.
- ♦ Μη διασχίζετε μονοπάτια ή δρόμους με χαλίκι με τη συσκευή σας ενεργοποιημένη σε λειτουργία φυσητήρα/αναρροφητήρα. Βαδίζετε αργά και σε καμία περίπτωση, μην τρέχετε.
- ♦ Μην τοποθετείτε τη συσκευή σας σε έδαφος με χαλίκι όταν είναι ενεργοποιημένη.
- ♦ Προσέχετε πάντα πώς βαδίζετε, ιδιαίτερα σε εδάφη με κλίση. Μην τεντώνετε για να εργαστείτε σε σημεία που δεν φτάνετε καλά και να διατηρείτε συνεχώς την ισορροπία σας.
- ♦ Μην περισυλλέγετε υλικό στο οποίο μπορεί να έχει πέσει εύφλεκτο ή καύσιμο υγρό, όπως π.χ. βενζίνη, και μη χρησιμοποιείτε τη συσκευή σε περιοχές όπου μπορεί να υπάρχουν τέτοια υγρά.

- ◆ Μην τοποθετείτε αντικείμενα μέσα στα ανοίγματα της συσκευής. Σε καμία περίπτωση μη χρησιμοποιήσετε τη συσκευή εάν τα ανοίγματά της είναι φραγμένα - φροντίστε τα ανοίγματα να παραμένουν καθαρά από τρίχες, χνούδια, σκόνη ή οτιδήποτε άλλο που μπορεί να μειώσει τη ροή του αέρα.

**Προειδοποίηση!** Πάντα να χρησιμοποιείτε τη συσκευή σας με τον τρόπο που υποδεικνύεται στο παρόν εγχειρίδιο. Η συσκευή σας είναι σχεδιασμένη για χρήση σε όρθια θέση και εάν χρησιμοποιηθεί με οποιοδήποτε άλλο τρόπο, μπορεί να προκαλέσει τραυματισμό. Μη χρησιμοποιείτε τη συσκευή σας στηριγμένη σε μια από τις πλευρές της ή τοποθετημένη ανάποδα.

- ◆ Ο χειριστής ή χρήστης είναι πάντα υπεύθυνος για ατυχήματα ή κινδύνους που προκαλούνται σε τρίτους ή την ιδιοκτησία τους.
- ◆ Μη μεταφέρετε τη συσκευή από το καλώδιο της.
- ◆ Πάντα να κατευθύνετε το καλώδιο προς τα πίσω, μακριά από τη συσκευή.

**Προειδοποίηση!** Εάν το καλώδιο τροφοδοσίας υποστεί ζημιά κατά τη χρήση, αποσυνδέστε το αμέσως από την πρίζα. Μην αγγίζετε το καλώδιο τροφοδοσίας πριν το αποσυνδέσετε από την πρίζα.

- ◆ Μη χρησιμοποιείτε διαλύτες ή καθαριστικά υγρά για τον καθαρισμό του προϊόντος σας. Χρησιμοποιείτε μια μη αιχμηρή ξύστρα για να αφαιρέσετε το γρασιδί και το χώμα.
- ◆ Ελέγχετε τακτικά τη σακούλα περισυλλογής για τυχόν φθορές.
- ◆ Ανταλλακτικοί ανεμιστήρες είναι διαθέσιμοι από οποιοδήποτε εξουσιοδοτημένο κέντρο επισκευών της Black & Decker. Χρησιμοποιείτε σε ανταλλακτικά και αξεσουάρ που συνιστά η Black & Decker.
- ◆ Διατηρείτε καλά σφισμένα όλα τα παζιμάδια, τα μπουλόνια και τις βίδες στη συσκευή προκειμένου να εξασφαλίζεται η ασφαλής κατάσταση λειτουργίας.

## Ασφάλεια τρίτων

- ◆ Αυτό το εργαλείο δεν προορίζεται για χρήση από άτομα (στα οποία περιλαμβάνονται και τα παιδιά) με μειωμένες φυσικές, αντιληπτικές ή διανοητικές ικανότητες ή άτομα χωρίς εμπειρία και γνώσεις, παρά μόνο εφόσον επιτηρούνται ή τους έχουν δοθεί οδηγίες σχετικά με τη χρήση του εργαλείου από άτομο υπεύθυνο για την ασφάλειά τους.
- ◆ Τα παιδιά πρέπει να επιτηρούνται για να διασφαλίζεται ότι δεν παίζουν με τη συσκευή.

## Ασφαλής χρήση ηλεκτρικού ρεύματος



Αυτή η συσκευή φέρει διπλή μόνωση, επομένως δεν απαιτείται σύρμα γείωσης. Ελέγχετε πάντοτε αν η τάση τροφοδοσίας αντιστοιχεί σε αυτήν που αναγράφεται στην πινακίδα τεχνικών χαρακτηριστικών.

- ◆ Αν το καλώδιο ρεύματος έχει υποστεί φθορά, η αντικατάστασή του πρέπει να γίνει από τον κατασκευαστή ή από ένα εξουσιοδοτημένο κέντρο της Black & Decker, ώστε να μην αποτελέσει κίνδυνο.
- ◆ Η ηλεκτρική ασφάλεια μπορεί να βελτιωθεί ακόμα περισσότερο με τη χρήση μιας Διάταξης Προστασίας Ρεύματος Διαρροής (RCD) 30 mA υψηλής ευαισθησίας.

## Χρήση καλωδίου προέκτασης

Χρησιμοποιείτε πάντα εγκεκριμένα καλώδια προέκτασης, κατάλληλα για την ισχύ εισόδου αυτού του εργαλείου (δείτε τεχνικά χαρακτηριστικά). Το καλώδιο προέκτασης πρέπει να είναι κατάλληλο για χρήση σε εξωτερικούς χώρους και να φέρει την αντίστοιχη σήμανση. Μπορείτε να χρησιμοποιήσετε ένα καλώδιο προέκτασης 1,5 mm<sup>2</sup> HO5V V-F μήκους έως 30 m, χωρίς απώλειες απόδοσης. Πριν από τη χρήση, ελέγξτε προσεκτικά το καλώδιο προέκτασης για σημάδια ζημιάς, φθοράς ή παλαιώσης. Αντικαταστήστε το καλώδιο προέκτασης, αν παρουσιάζει ζημιά ή ελάττωμα. Όταν χρησιμοποιείτε καρούλι καλωδίου, πάντα να ξετυλίγετε το καλώδιο εντελώς.

## Αναπόφευκτο κίνδυνο.

Μπορεί να προκληθούν επιπρόσθετοι αναπόφευκτοι κίνδυνοι όταν χρησιμοποιείτε το εργαλείο οι οποίοι μπορεί να μη συμπεριλαμβάνονται στις προειδοποιήσεις ασφαλείας που εσωκλείονται. Αυτοί οι κίνδυνοι μπορεί να προκληθούν από κακή χρήση, παρατεταμένη χρήση κτλ. Ακόμα και με την τήρηση των σχετικών κανονισμών ασφαλείας και τη χρήση μέσων προστασίας, ορισμένοι κίνδυνοι δεν είναι δυνατό να εξαλειφθούν. Αυτοί περιλαμβάνουν:

- ◆ Τραυματισμούς από το άγγιγμα των περιστρεφόμενων/κινούμενων εξαρτημάτων.
- ◆ Τραυματισμούς από αλλαγή οποιοδήποτε εξαρτημάτων, λεπίδων ή αξεσουάρ.
- ◆ Τραυματισμούς από παρατεταμένη χρήση του εργαλείου. Όταν χρησιμοποιείτε οποιοδήποτε εργαλείο για παρατεταμένες χρονικές περιόδους βεβαιωθείτε ότι κάνετε τακτικά διαλείμματα.
- ◆ Προβλήματα ακοής.
- ◆ Κίνδυνοι στην υγεία που προκαλούνται από την εισπνοή σκόνης όταν χρησιμοποιείτε το εργαλείο (παραδείγματα: - όταν επεξεργάζεστε ξύλο, ειδικά δρυς, οξιά και MDF.)

## Ετικέτες στη συσκευή

Τα ακόλουθα εικονογράμματα εμφανίζονται στο εργαλείο:



**Προειδοποίηση!** Διαβάστε το εγχειρίδιο οδηγιών πριν από τη λειτουργία.



Φοράτε προστατευτικά γυαλιά όταν χρησιμοποιείτε αυτή τη συσκευή.



Να φοράτε γάντια κατά το χειρισμό της συσκευής.



Μην εκθέτετε το εργαλείο στη βροχή ή σε υψηλή υγρασία και μην το αφήνετε στο ύπαιθρο όταν βρέχει.



Απενεργοποιήστε τη συσκευή: πριν από τον καθαρισμό ή τη συντήρηση, βγάλτε την από την πρίζα.



Μην επιτρέπεται να πλησιάσουν άλλα άτομα.



## Χαρακτηριστικά

1. Διακόπτης on/off
2. Συγκρατητήρας καλωδίου
3. Σακούλα περισυλλογής
4. Κέλυφος φυσητήρα
5. Σωλήνας φυσητήρα
6. Ξύστρα
7. Σωλήνας αναρρόφησης - κάτω
8. Σωλήνας αναρρόφησης - πάνω
9. Πλήκτρο απελευθέρωσης
10. Κινητήρια κεφαλή

## Συναρμολόγηση



**Προειδοποίηση!** Πριν από τη συναρμολόγηση, βεβαιωθείτε ότι η συσκευή είναι απενεργοποιημένη και αποσυνδεδεμένη από την πρίζα.



**Προειδοποίηση!** Να φοράτε πάντα προστατευτικά γάντια όταν εργάζεστε με το φυσητήρα/ αναρροφητήρα.

## Συναρμολόγηση των σωλήνων αναρρόφησης (εικ. Α)

Οι σωλήνες αναρρόφησης πρέπει να συναρμολογηθούν σχηματίζοντας ένα ενιαίο συγκρότημα πριν από τη χρήση.

**Προειδοποίηση!** Μη λειτουργείτε τη συσκευή με τους σωλήνες αναρρόφησης διαχωρισμένους.

- ◆ Για να διευκολύνετε τη συναρμολόγηση, διαβρέξτε τις επιφάνειες ένωσης με σαπουνάδα.
- ◆ Ευθυγραμμίστε τις εγκοπές (11) και τα τρίγωνα (12) στον επάνω (8) και τον κάτω (7) σωλήνα αναρρόφησης.
- ◆ Πιέστε με δύναμη τον κάτω σωλήνα αναρρόφησης (7) μέσα στον επάνω σωλήνα αναρρόφησης (8) μέχρι τα τρίγωνα να ασφαλισουν στη θέση τους.

**Προειδοποίηση!** Μη διαχωρίσετε τους σωλήνες μετά τη συναρμολόγησή τους.

## Συναρμολόγηση του σωλήνα φυσητήρα (εικ. Β)

Ο σωλήνας φυσητήρα (5) πρέπει να συναρμολογηθεί στο κέλυφος του φυσητήρα (4) πριν από τη χρήση.

- ◆ Ευθυγραμμίστε τους κύκλους (13) που υπάρχουν στο κέλυφος του φυσητήρα (4) και στο σωλήνα φυσητήρα (5).
- ◆ Πιέστε με δύναμη το σωλήνα φυσητήρα (5) μέσα στο κέλυφος του φυσητήρα (4) μέχρι οι κύκλοι (13) να ασφαλισουν στη θέση τους.

**Προειδοποίηση!** Μη διαχωρίσετε τους σωλήνες μετά τη συναρμολόγησή τους.

## Χρήση

### Ενεργοποίηση και απενεργοποίηση (εικ. C)

**Προειδοποίηση!** Κρατήστε γερά και σταθερά τη συσκευή σας, και με τα δύο χέρια, κατά την ενεργοποίησή της.

- ◆ Για να ενεργοποιήσετε τη συσκευή, σπρώξτε το διακόπτη λειτουργίας (1.1) προς τα εμπρός.
- ◆ Για να απενεργοποιήσετε τη συσκευή, σπρώξτε το διακόπτη λειτουργίας (1.2) προς τα πίσω.

### Συγκρατητήρας καλωδίου (εικ. D)

Στο πίσω μέρος της κινητήριας κεφαλής, υπάρχει ενσωματωμένος ένας συγκρατητήρας καλωδίου (2).

- ◆ Περάστε σε θηλιά το καλώδιο (14) από το συγκρατητήρα καλωδίου (2).

### Χρήση της συσκευής σας

**Προειδοποίηση!** Κατά τη χρήση της συσκευής σας ως φυσητήρα ή ως αναρροφητήρα, να φοράτε πάντα προστατευτικά γυαλιά. Όταν τη χρησιμοποιείτε σε περιβάλλον με σκόνη, να φοράτε επίσης μάσκα με φίλτρο.

**Προειδοποίηση!** Πριν από την εκτέλεση εργασιών ρύθμισης, σέρβις ή συντήρησης, απενεργοποιείτε τη συσκευή σας, αφήνετε τον ανεμιστήρα να σταματήσει εντελώς και αποσυνδέετε το φις από την πρίζα.

**Λειτουργία φυσητήρα (εικ. E και F)**

- ◆ Στερεώστε το κέλυφος του φυσητήρα (4) και το σωλήνα φυσητήρα (5) στην κινητήρια κεφαλή (10) (εικ. E) τοποθετώντας το κέλυφος του φυσητήρα (4) όπως υποδεικνύει το βέλος και κατόπιν περιστρέψτε το γύρω από αυτό το σημείο και πιέστε το κουμπί απελευθέρωσης (9) μέχρις ότου η αρπάγη (16) εμπλακεί πλήρως.
- ◆ Κρατήστε το σωλήνα φυσητήρα σε απόσταση 180 mm περίπου από την επιφάνεια του εδάφους, ενεργοποιήστε τη συσκευή και εκτελώντας μια κίνηση "σάρωσης" από τη μια πλευρά στην άλλη, προχωρήστε αργά κρατώντας τα συσσωρευμένα άχρηστα υλικά/φύλλα μπροστά σας (εικ. F).
- ◆ Αφού σχηματίσετε με το φυσητήρα ένα σωρό άχρηστων υλικών/φύλλων, μπορείτε να ρυθμίσετε τη συσκευή σε λειτουργία αναρρόφησης για να περισυλλέξετε τα άχρηστα υλικά.

**Αφαίρεση του σωλήνα φυσητήρα/αναρρόφησης (εικ. E)**

- ◆ Για να αποσυνδέσετε το κέλυφος του φυσητήρα (4) ή το σωλήνα αναρρόφησης (8) από την κινητήρια κεφαλή (10), πιέστε το κουμπί απελευθέρωσης (9), προσέχοντας να μην πέσει στο έδαφος ο σωλήνας.
- ◆ Το κουμπί απελευθέρωσης (9) δε λειτουργεί εάν ο διακόπτης on/off (1) βρίσκεται στη θέση on.

**Λειτουργία αναρρόφησης (εικ. G - I)**

**Σημείωση:** Για την αναρρόφηση/τεμαχισμό, θα πρέπει να τοποθετηθεί στη συσκευή η σακούλα περισυλλογής (3).

- ◆ Συνδέστε τη σακούλα περισυλλογής (3) στο στόμιο εξαγωγής (17) χρησιμοποιώντας το σύνδεσμο τύπου μπαγιονέτ, (εικ. G).
- ◆ Στερεώστε το συγκρότημα αναρρόφησης και το σωλήνα στην κινητήρια κεφαλή (10) τοποθετώντας το συγκρότημα όπως υποδεικνύει το βέλος, κατόπιν περιστρέψτε το γύρω από αυτό το σημείο και πιέστε το κουμπί απελευθέρωσης (9) μέχρις ότου η αρπάγη (16) εμπλακεί πλήρως.
- ◆ Τοποθετήστε τον ιμάντα (11) από τη σακούλα περισυλλογής πάνω από τον ώμο σας (εικ. I) αυτό θα συγκρατήσει το πρόσθετο βάρος καθώς γεμίζει η σακούλα περισυλλογής.
- ◆ Τοποθετήστε το σωλήνα αναρρόφησης ελαφρώς επάνω από τα άχρηστα υλικά/φύλλα. Ενεργοποιήστε τη συσκευή και εκτελέστε μια κίνηση "σάρωσης". Τα άχρηστα υλικά/φύλλα θα αναρροφηθούν από το σωλήνα, θα τεμαχιστούν και θα οδηγηθούν στη σακούλα περισυλλογής (εικ. I).
- ◆ Για την περίπτωση κολλημένων υλικών/φύλλων ο σωλήνας αναρρόφησης διαθέτει ενσωματωμένη ξύστρα (6). Χρησιμοποιήστε την ξύστρα για να αποκολλήσετε τα άχρηστα υλικά και συνεχίστε τη διαδικασία αναρρόφησης κανονικά.

- ◆ Καθώς η σακούλα περισυλλογής γεμίζει, η ισχύς αναρρόφησης μειώνεται. Απενεργοποιήστε τη συσκευή και αποσυνδέστε την από την πρίζα.
- ◆ Ανοίξτε το φερμουάρ της σακούλας και αδειάστε την πριν συνεχίσετε τη λειτουργία.

**Προειδοποίηση!** Προειδοποίηση! Ποτέ μην αφαιρείτε τη σακούλα περισυλλογής πριν απενεργοποιησете τη συσκευή και την αποσυνδέσετε από την πρίζα.

**Σημείωση:** Εάν η αναρρόφηση μειωθεί και η σακούλα δεν είναι γεμάτη, πιθανόν να έχει φράξει ο σωλήνας αναρρόφησης με άχρηστα υλικά. Απενεργοποιήστε και αποσυνδέστε τον αναρροφητήρα από την πρίζα και καθαρίστε το σωλήνα πριν συνεχίσετε.

**Αντιμετώπιση προβλημάτων**

Πρόβλημα	Πιθανή λύση
Αποτυχία λειτουργίας	Ελέγξτε τη σύνδεση με την ηλεκτρική τροφοδοσία.
	Ελέγξτε την ασφάλεια στο φις. Εάν είναι καμένη, αντικαταστήστε την (μόνο για το H.B.).
	Ελέγξτε ότι το συγκρότημα σωλήνων φυσητήρα/αναρρόφησης είναι τοποθετημένο σωστά στην κινητήρια κεφαλή
	Εάν η ασφάλεια εξακολουθεί να καίγεται, αποσυνδέστε αμέσως τη συσκευή από την ηλεκτρική τροφοδοσία και απευθυνθείτε στον τοπικό εξουσιοδοτημένο αντιπρόσωπο σέρβις της Black & Decker.
Πολύ χαμηλή απόδοση αναρρόφησης/διαπεραστικός συριγμός	Απενεργοποιήστε τη συσκευή και αποσυνδέστε την από την ηλεκτρική τροφοδοσία. Τα άχρηστα υλικά θα πρέπει να πέφτουν μακριά από το σωλήνα.
	Αφαιρέστε και αδειάστε τη σακούλα περισυλλογής.
	Ελέγξτε ότι και το στόμιο εισαγωγής και εξαγωγής του σωλήνα αναρρόφησης είναι ελεύθερα.
	Καθαρίστε τυχόν άχρηστα υλικά από την περιοχή του ανεμιστήρα.
	Εάν η απόδοση της αναρρόφησης εξακολουθεί να είναι πολύ χαμηλή, αποσυνδέστε αμέσως τη συσκευή από την ηλεκτρική τροφοδοσία και απευθυνθείτε στον τοπικό εξουσιοδοτημένο αντιπρόσωπο σέρβις της Black & Decker.

Πρόβλημα	Πιθανή λύση
Πολύ χαμηλή απόδοση τεμαχισμού	Απενεργοποιήστε τη συσκευή, αποσυνδέστε την από την ηλεκτρική τροφοδοσία και αφαιρέστε τη σακούλα περισυλλογής.
	Αφαιρέστε το σωλήνα αναρρόφησης και ελέγξτε τον ανεμιστήρα.
	Καθαρίστε τυχόν άχρηστα υλικά από τα πτερύγια του ανεμιστήρα.
	Εάν ο ανεμιστήρας παρουσιάζει ρωγμές ή ζημιές, μην τον χρησιμοποιήσετε - απευθυνθείτε στον τοπικό εξουσιοδοτημένο αντιπρόσωπο επισκευών της Black & Decker.

## Συντήρηση

Αυτή η συσκευή της Black & Decker έχει σχεδιαστεί έτσι ώστε να λειτουργεί για μεγάλο χρονικό διάστημα με την ελάχιστη δυνατή συντήρηση. Η αδιάλειπτη και ικανοποιητική λειτουργία της συσκευής εξαρτάται από τη σωστή φροντίδα και τον τακτικό καθαρισμό της.

- ◆ Διατηρείτε τη συσκευή καθαρή και στεγνή.
- ◆ Αφαιρέστε τυχόν φύλλα που έχουν κολλήσει στο εσωτερικό του σωλήνα αναρρόφησης.
- ◆ Καθαρίζετε σε τακτική βάση τις εγκοπές εξαιρισμού με ένα καθαρό, στεγνό πινέλο βαφής.
- ◆ Καθαρίζετε τακτικά τη σακούλα περισυλλογής και εξασφαλίζετε ότι είναι καθαρή και άδεια μετά από κάθε χρήση.
- ◆ Για τον καθαρισμό της συσκευής, χρησιμοποιείτε αποκλειστικά ήπιο σαπούνι και υγρό πανί. Μην επιτρέψετε ποτέ να εισέλθει υγρό στο εσωτερικό του εργαλείου και μη βυθίσετε ποτέ οποιοδήποτε εξάρτημα του εργαλείου σε υγρό. Μην χρησιμοποιείτε λειαντικά καθαριστικά ή υγρά καθαρισμού που περιέχουν διαλυτικά.
- ◆ Το προϊόν σας χρησιμοποιεί αυτολιπανόμενα έδρανα, επομένως δε χρειάζεται λίπανση.

## Αντικατάσταση του ρευματολήπτη (H.B. & Ιρλανδία μόνο)

Αν χρειαστεί να εγκαταστήσετε έναν καινούριο ρευματολήπτη (φίς):

- ◆ Απορρίψτε με ασφαλή τρόπο το παλιό φίς.
- ◆ Συνδέστε τον καφέ αγωγό στον ηλεκτροφόρο ακροδέκτη του νέου ρευματολήπτη.
- ◆ Συνδέστε τον μπλε αγωγό στον ουδέτερο ακροδέκτη.

**Προειδοποίηση!** Δε χρειάζεται καμία σύνδεση στον ακροδέκτη γείωσης. Ακολουθήστε τις οδηγίες τοποθέτησης που παρέχονται με τους καλής ποιότητας ρευματολήπτες (φίς). Προτεινόμενη ασφάλεια τήξης: 13 Α.

## Προστασία του περιβάλλοντος



Ξεχωριστή περισυλλογή. Αυτό το προϊόν δεν πρέπει να απορρίπτεται μαζί με τα κοινά οικιακά απορρίμματα.

Εάν κάποια μέρα διαπιστώσετε ότι το προϊόν σας Black & Decker χρειάζεται αντικατάσταση ή ότι δεν το χρειάζεστε άλλο, μην το απορρίψετε μαζί με τα κοινά οικιακά απορρίμματα αλλά διαθέστε αυτό το προϊόν για ξεχωριστή περισυλλογή.



Η ξεχωριστή περισυλλογή των μεταχειρισμένων προϊόντων και των υλικών συσκευασίας επιτρέπει την ανακύκλωση και επαναχρησιμοποίηση των υλικών. Με την επαναχρησιμοποίηση των ανακυκλωμένων υλικών αποτρέπεται η μόλυνση του περιβάλλοντος και μειώνεται η ζήτηση πρώτων υλών.

Οι κανονισμοί που ισχύουν στην περιοχή σας ενδέχεται να προβλέπουν την ξεχωριστή περισυλλογή των ηλεκτρικών συσκευών που προέρχονται από νοικοκυριά σε δημοτικές εγκαταστάσεις απορριμμάτων ή από τον έμπορο όταν αγοράζετε ένα καινούργιο προϊόν.

Η Black & Decker δίνει τη δυνατότητα ανακύκλωσης των προϊόντων της που έχουν συμπληρώσει τη διάρκεια ζωής τους. Για να χρησιμοποιήσετε αυτήν την υπηρεσία, επιστρέψτε το προϊόν σας σε οποιοδήποτε εξουσιοδοτημένο κέντρο επισκευών, όπου θα το παραλάβουν εκ μέρους μας.

Ενημερωθείτε για το πλησιέστερο εξουσιοδοτημένο κέντρο επισκευών της περιοχής σας, επικοινωνώντας με τα γραφεία της Black & Decker στη διεύθυνση που αναγράφεται στο εγχειρίδιο. Επίσης, μια λίστα με τα εξουσιοδοτημένα κέντρα επισκευών της Black & Decker και πλήρεις λεπτομέρειες για τις υπηρεσίες που παρέχονται μετά την πώληση καθώς και στοιχεία επικοινωνίας υπάρχουν στο Διαδίκτυο, στη διεύθυνση: [www.2helpU.com](http://www.2helpU.com)

## Τεχνικά χαρακτηριστικά

	GW2200 Τυπ. 1
Τάση	V <sub>AC</sub> 230
Ισχύς	W 2200
Χωρητικότητα	l 35
Βάρος (φουσητήρας)	kg 3,1
Βάρος (αναρροφητήρας)	kg 4,0

Τιμή χειροβραχιονικής δόνησης σύμφωνα με το πρότυπο EN 60745:

Τιμή εκπομπής δόνησης (a<sub>w</sub>) 7,4 m/s<sup>2</sup>, αβεβαιότητα (K) 1,5 m/s<sup>2</sup>



**Δήλωση συμμόρφωσης με την Ευρωπαϊκή Κοινότητα**

ΟΔΗΓΙΑ ΠΕΡΙ ΜΗΧΑΝΗΜΑΤΩΝ

ΟΔΗΓΙΑ ΓΙΑ ΘΟΥΡΒΟΥΣ ΣΕ ΕΞΩΤΕΡΙΚΟΥΣ ΧΩΡΟΥΣ



GW2200

Η Black & Decker δηλώνει ότι τα προϊόντα αυτά που περιγράφονται στα “τεχνικά χαρακτηριστικά” συμμορφώνονται με:  
2006/42/ΕΟΚ, EN 60335

2000/14/ΕΟΚ, Φυσικήρας/Αναρροφητήρας, Παράρτημα V  
KEMA Quality B.V., Utrechtseweg 310, 6802 ED Arnhem,  
The Netherlands

Αρ. ID Διακοινωνιμένου Οργανισμού: 0344

Στάθμη ηχητικής ισχύος σύμφωνα με 2000/14/ΕΟΚ (Άρθρο 13, Παράρτημα III):

$L_{WA}$  (μετρημένη ηχητική ισχύς) 103,1 dB(A)  
Αβεβαιότητα = 3 dB(A)

$L_{WA}$  (εγγυημένη ηχητική ισχύς) 104 dB(A)  
Αβεβαιότητα = 3 dB(A)

Αυτά τα προϊόντα συμμορφώνονται επίσης με την οδηγία 2004/108/ΕΟΚ

Για περισσότερες πληροφορίες, παρακαλείστε να επικοινωνήσετε με την Black & Decker στην παρακάτω διεύθυνση ή να ανατρέξετε στο πίσω μέρος του εγχειριδίου. Ο κάτωθι υπογεγραμμένος είναι υπεύθυνος για την κατάρτιση του τεχνικού φακέλου και δηλώνει τα παρόντα εκ μέρους της Black & Decker.

Kevin Hewitt

Αντιπρόεδρος παγκόσμιας μηχανικής  
Black & Decker Europe, 210 Bath Road, Slough,  
Berkshire, SL1 3YD  
Ηνωμένο Βασίλειο  
01/02/2010

**Εγγύηση**

Η Black & Decker είναι σίγουρη για την ποιότητα των προϊόντων της και παρέχει μια εξαιρετική εγγύηση. Η παρούσα γραπτή εγγύηση αποτελεί πρόσθετο δικαίωμά σας και δε ζημιώνει τα νόμιμα δικαιώματά σας. Η εγγύηση ισχύει εντός της επικράτειας των Κρατών Μελών της Ευρωπαϊκής Ένωσης και της Ευρωπαϊκής Ζώνης Ελευθέρων Συναλλαγών.

Σε περίπτωση που κάποιο προϊόν της Black & Decker παρουσιάσει βλάβη εξαιτίας ελαττωματικών υλικών, ποιότητας εργασίας ή έλλειψης συμφωνίας με τις προδιαγραφές εντός 24 μηνών από την ημερομηνία αγοράς, η Black & Decker εγγυάται την αντικατάσταση των ελαττωματικών τμημάτων, την επισκευή προϊόντων που έχουν υποστεί εύλογη φθορά λόγω χρήσης ή την αντικατάσταση των προϊόντων προκειμένου να εξασφαλιστεί την ελάχιστη ενόχληση στους πελάτες της, εκτός εάν:

- ◆ Το προϊόν έχει χρησιμοποιηθεί σε εργασιακό, επαγγελματικό περιβάλλον ή έχει εννοικιαστεί.
- ◆ Έχει γίνει εσφαλμένη χρήση του προϊόντος ή έχει παραμεληθεί.
- ◆ Το προϊόν έχει υποστεί βλάβη από άλλα αντικείμενα, από ουσίες ή λόγω ατυχήματος.
- ◆ Έχει γίνει προσπάθεια επισκευής από μη εξουσιοδοτημένα κέντρα επισκευών ή από προσωπικό που δεν ανήκει στο προσωπικό της Black & Decker.

Για να ισχύσει η εγγύηση, πρέπει να υποβάλετε απόδειξη αγοράς στον πωλητή ή το εξουσιοδοτημένο κέντρο επισκευών. Ενημερωθείτε για το πλησιέστερο εξουσιοδοτημένο κέντρο επισκευών της περιοχής σας, επικοινωνώντας με τα γραφεία της Black & Decker στη διεύθυνση που αναγράφεται στο εγχειρίδιο. Επίσης, μια λίστα με τα εξουσιοδοτημένα κέντρα επισκευών της Black & Decker και πλήρεις λεπτομέρειες για τις υπηρεσίες που παρέχονται μετά την πώληση καθώς και στοιχεία επικοινωνίας υπάρχουν στο Διαδίκτυο, στη διεύθυνση: [www.2helpU.com](http://www.2helpU.com)

Παρακαλούμε επισκεφθείτε την ιστοσελίδα μας [www.blackanddecker.eu](http://www.blackanddecker.eu) για να καταχωρήσετε το νέο σας προϊόν Black & Decker και για να ενημερωθείτε για τα νέα προϊόντα και τις ειδικές προσφορές. Περισσότερες πληροφορίες σχετικά με τη μάρκα Black & Decker και τη σειρά των προϊόντων μας θα βρείτε στη διεύθυνση [www.blackanddecker.eu](http://www.blackanddecker.eu)

Partial support - Only parts shown available  
Nur die aufgeführten teile sind lieferbar  
Reparation partielle - Seules les pieces indiquees sont disponibles  
Supporto parziale - Sono disponibili soltanto le parti evidenziate  
Solo estan disponibles las piezas listadas  
So se encontram disponibles as pecas listadas  
Gedeeltelijke ondersteuning - alleen de getoonde onderdelen  
zijn beschikbaar

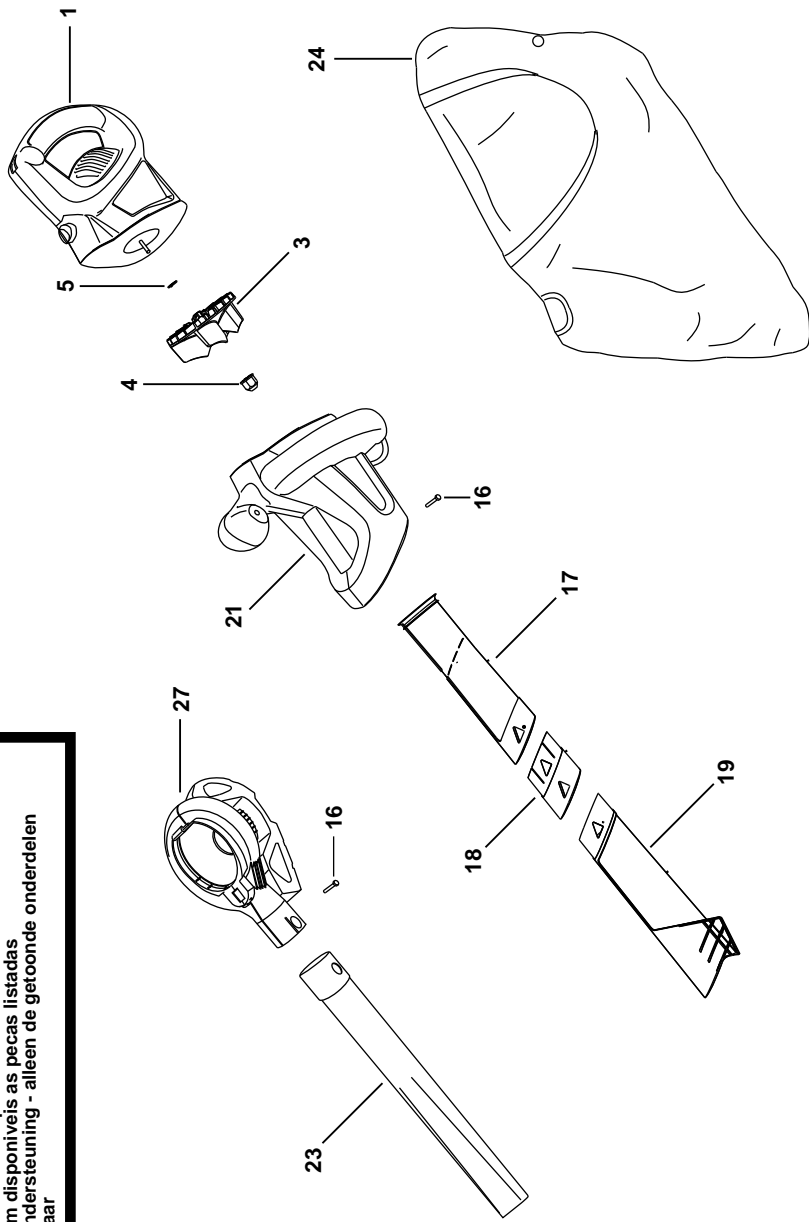

## ENGLISH

Do not forget to register your product!

[www.blackanddecker.co.uk/productregistration](http://www.blackanddecker.co.uk/productregistration)  
Register your product online at [www.blackanddecker.co.uk/productregistration](http://www.blackanddecker.co.uk/productregistration) or send your name, surname and product code to Black & Decker in your country

## DEUTSCH

Vergessen Sie nicht, Ihr Produkt registrieren zu lassen!

[www.blackanddecker.de/productregistration](http://www.blackanddecker.de/productregistration)  
Lassen Sie Ihr Produkt unter [www.blackanddecker.de/productregistration](http://www.blackanddecker.de/productregistration) online registrieren oder schicken Sie Ihren Nachnamen, Vornamen und den Produktcode an Black & Decker in Ihrem Land.

## FRANÇAIS

N'oubliez pas d'enregistrer votre produit !

[www.blackanddecker.fr/productregistration](http://www.blackanddecker.fr/productregistration)  
Enregistrez votre produit en ligne sur [www.blackanddecker.fr/productregistration](http://www.blackanddecker.fr/productregistration) ou envoyez vos nom, prénom et code produit à Black & Decker dans votre pays.

## ITALIANO

Non dimenticate di registrare il prodotto!

[www.blackanddecker.it/productregistration](http://www.blackanddecker.it/productregistration)  
Registrate il prodotto online su [www.blackanddecker.it/productregistration](http://www.blackanddecker.it/productregistration) o inviate nome, cognome e codice del prodotto al centro Black & Decker del vostro paese.

## NEDERLANDS

Vergeet niet uw product te registreren!

[www.blackanddecker.nl/productregistration](http://www.blackanddecker.nl/productregistration)  
U kunt uw product online registreren op [www.blackanddecker.nl/productregistration](http://www.blackanddecker.nl/productregistration) of u kunt uw voornaam, achternaam en productcode opsturen naar Black & Decker in uw land.

## ESPAÑOL

¡No olvide registrar su producto!

[www.blackanddecker.es/productregistration](http://www.blackanddecker.es/productregistration)  
Registre su producto on-line en [www.blackanddecker.es/productregistration](http://www.blackanddecker.es/productregistration) o envíe su nombre, apellidos y código de producto a Black & Decker en su país.

## PORTUGUÊS

Não se esqueça de registar o seu produto!

[www.blackanddecker.pt/productregistration](http://www.blackanddecker.pt/productregistration)  
Registe o seu produto online em [www.blackanddecker.pt/productregistration](http://www.blackanddecker.pt/productregistration) ou envie o seu nome, apelido e código do produto para a Black & Decker no seu país.

## SVENSKA

Glöm inte att registrera produkten!

[www.blackanddecker.se/productregistration](http://www.blackanddecker.se/productregistration)  
Registrera produkten online på [www.blackanddecker.se/productregistration](http://www.blackanddecker.se/productregistration) eller skicka namn och produktkod till Black & Decker i landet du bor i.

## NORSK

Ikke glem å registrere produktet ditt!

[www.blackanddecker.no/productregistration](http://www.blackanddecker.no/productregistration)  
Registrer produktet ditt online på [www.blackanddecker.no/productregistration](http://www.blackanddecker.no/productregistration), eller send ditt navn, etternavn og produktkode til Black & Decker i ditt eget land.

## DANSK

Glem ikke at registrere dit produkt!

[www.blackanddecker.dk/productregistration](http://www.blackanddecker.dk/productregistration)  
Registrer dit produkt på internettet på: [www.blackanddecker.dk/productregistration](http://www.blackanddecker.dk/productregistration) eller send dit navn, efternavn og produktkode til Black & Decker i dit eget land.

## SUOMI

Muistathan rekisteröidä tuotteesi!

[www.blackanddecker.fi/productregistration](http://www.blackanddecker.fi/productregistration)  
Rekisteröi tuotteesi verkossa osoitteessa [www.blackanddecker.fi/productregistration](http://www.blackanddecker.fi/productregistration) tai lähetä etunimesi, sukunimesi ja tuotekoodi oman maasi Black & Decker -edustajalle.

## ΕΛΛΗΝΙΚΑ

Μην ξεχάσετε να καταχωρίσετε το προϊόν σας!

[www.blackanddecker.gr/productregistration](http://www.blackanddecker.gr/productregistration)  
Καταχωρίστε το προϊόν σας σε σύνδεση στη σελίδα [www.blackanddecker.gr/productregistration](http://www.blackanddecker.gr/productregistration) ή στείλτε το όνομα, επίθετο σας και τον κωδικό πριονιώς στη Black & Decker στη χώρα σας.

<b>België/Belgique</b>	Black & Decker (Belgium) N.V. Nieuwlandlaan 321 3200 Aarschot	Tel. Fax	016 68 91 00 016 68 91 11
<b>Danmark</b>	Black & Decker Sluseholmen 2-4, 2450 København SV Internet: <a href="http://www.blackanddecker.dk">www.blackanddecker.dk</a>	Tel. Fax	70 20 15 10 70 22 49 10
<b>Deutschland</b>	Black & Decker GmbH Black & Decker Str. 40, D - 65510 Idstein	Tel. Fax	06126/21 - 0 06126/21 29 80
<b>Ελλάδα</b>	Black & Decker (Ελλάς) Α.Ε. Στράβωνος 7 & Λεωφ. Βουλιαγμένης 159 166 74 Γλυφάδα - Αθήνα	Τηλ. Φαξ <a href="http://www.blackanddecker.eu">www.blackanddecker.eu</a>	210 8981616 210 8983285
<b>España</b>	Black & Decker Ibérica, S.C.A. Parc de Negocis "Mas Blau" Edificio Muntadas, c/Bergadá, 1, Of. A6 08820 El Prat de Llobregat (Barcelona)	Tel. Fax	934 797 400 934 797 419
<b>France</b>	Black & Decker (France) S.A.S. B.P. 21, 69571 Dardilly Cédex	Tel. Fax	04 72 20 39 20 04 72 20 39 00
<b>Helvetia</b>	ROFO AG Gewerbezone Seeblick 3213 Kleinbödingen	Tel. Fax	026-6749391 026-6749394
<b>Italia</b>	Black & Decker Italia SpA Viale Elvezia 2 20052 Monza (MI)	Tel. Fax Numero verde	039-23871 039-2387592/2387594 800-213935
<b>Nederland</b>	Black & Decker Benelux Joulehof 12, 4622 RG Bergen op Zoom	Tel. Fax	0164 - 283000 0164 - 283100
<b>Norge</b>	Black & Decker (Norge) A/S Postboks 4814, Nydalen, 0422 Oslo Internet: <a href="http://www.blackanddecker.no">www.blackanddecker.no</a>	Tlf. Fax	22 90 99 00 22 90 99 01
<b>Österreich</b>	Black & Decker Vertriebsges.m.b.H Oberlaaerstraße 246, A1100 Wien	Tel. Fax	01 66116-0 01 66116-14
<b>Portugal</b>	Black & Decker Rua Egas Moniz 173 S. João do Estoril 2766-651 Estoril	Tel. Fax	214667500 214667580
<b>Suomi</b>	Black & Decker Oy Keilasatama 3, 02150 Espoo Black & Decker Oy, Kägelhamnen 3, 02150 Esbo	Puh. Faksi Tel. Fax	010 400 430 (09) 2510 7100 010 400 430 (09) 2510 7100
<b>Sverige</b>	Black & Decker AB Fabriksg. 7, 412 50 Göteborg	Tel. Fax	031-68 60 60 031-68 60 80
<b>United Kingdom</b>	Black & Decker 210 Bath Road Slough, Berkshire SL1 3YD	Tel. Fax Helpline	01753 511234 01753 551155 01753 574277
<b>Middle East &amp; Africa</b>	Black & Decker (Overseas) A.G. PB 5420, Dubai, United Arab Emirates	Tel. Fax	+971 4 2826464 +971 4 2826466

**Importante: addendum per il manuale di istruzioni.**

Black & Decker è impegnata a fornire prodotti sicuri di altissima qualità. Durante la lettura del manuale di istruzioni, si prega di tenere presente le seguenti correzioni.

**Attenzione!** Conservare il presente documento insieme al manuale di istruzioni per consultazioni future.

**Montaggio e smontaggio del coperchio per il transito.**

L'elettrodomestico è fornito con coperchio per il transito e per riporlo.

Il coperchio (1) deve essere smontato prima di assemblare il prodotto. Il coperchio (1) deve essere conservato e rimontato prima di riporre il prodotto.

**Important - Addendum au manuel d'instructions.**

Black & Decker s'engage à fournir des produits sûrs et de qualité supérieure. Veuillez noter les corrections suivantes pour la consultation du manuel d'instructions.

**Attention !** Conservez ce document avec le manuel d'instructions à titre de référence future.

**Installation et retrait du cache.**

L'outil est doté d'un cache pour le transport et d'un cache pour le rangement.

Le cache (1) doit être retiré avant le montage. Le cache (1) doit être conservé, puis réinstallé avant le rangement du produit.

**Belangrijk - Addendum bij handleiding.**

Black & Decker richt zich op leveren van veilige producten van hoge kwaliteit. Neem de volgende correcties in acht wanneer u de handleiding leest.

**Waarschuwing!** Bewaar dit document bij de handleiding voor toekomstig gebruik.

**De transportkap plaatsen en verwijderen.**

Het gereedschap is voorzien van een transport- en opbergkap.

De kap (1) moet worden verwijderd voordat u het product monteert. De kap (1) moet worden bewaard en opnieuw geplaatst wanneer u het product opbergt.

**Importante - Apéndice al manual de instrucciones.**

Black & Decker se compromete a ofrecer productos seguros de alta calidad. Tenga en cuenta las siguientes correcciones al leer el manual de instrucciones.

**¡Atención!** Conserve este documento con el manual de instrucciones para consultas posteriores.

**Colocación y extracción de la tapa de viaje.**

La herramienta se suministra con una tapa de viaje y almacenamiento.

La tapa (1) debería extraerse antes de montar el producto. La tapa (1) debería conservarse para volverla a colocar antes de almacenar el producto.

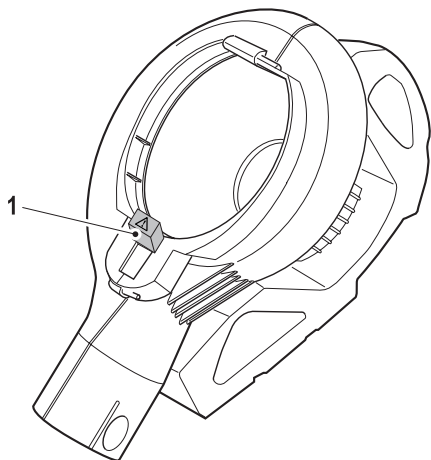
**Important - Addendum to instruction manual.**

Black & Decker is committed to providing high quality safe products. Please note the following corrections when reading the instruction manual.

**Warning!** Retain this document with the instruction manual for future reference.

**Fitting and removing the transit cap.**

The tool is supplied with transit and storage cap.

The cap (1) should be removed before assembling the product. The cap (1) should be kept and re-fitted before storage of the product.

**Wichtig - Anhang zur Bedienungsanleitung.**

Black & Decker setzt sich dafür ein, qualitativ hochwertige und sichere Produkte herzustellen. Beachten Sie beim Lesen der Bedienungsanleitung bitte folgende Korrekturen.

**Achtung!** Bewahren Sie dieses Dokument mit der Bedienungsanleitung zur künftigen Bezugnahme auf.

**Anbringen und Entfernen der Transportsicherung.**

Das Gerät verfügt über eine Transport- und Lager-sicherung.

Die Sicherung (1) muss vor der Montage des Produkts entfernt werden. Die Sicherung (1) muss aufbewahrt und vor der Lagerung des Produkts wieder angebracht werden.

PORTUGUÊS

(Tradução das instruções originais)

**Importante - Adenda ao manual de instruções.**

A Black & Decker empenha-se em fornecer produtos seguros de elevada qualidade. Por favor, tenha em atenção as seguintes correções aquando da leitura do manual de instruções.

**Advertência!** Guarde este documento juntamente com o manual de instruções para futura consulta.

**Instalar e remover a tampa de transporte.**

A ferramenta é fornecida com uma tampa de transporte e armazenamento.

A tampa (1) deve ser retirada antes da montagem do produto. A tampa (1) deve ser guardada e colocada antes do armazenamento do produto.

SVENSKA

(Översättning av originalanvisningarna)

**Viktigt - Tillägg till bruksanvisningen.**

Black & Decker har förpliktat sig att leverera säkra produkter av hög kvalitet. Var vänlig observera följande korrigeringar när du läser bruksanvisningen.

**Varning!** Spara detta tillägg tillsammans med bruksanvisningen för framtida behov.

**Montering och borttagning av transportskyddet.**

Verktyget levereras med transport- och förvaringsskydd. Skyddet (1) bör tas bort innan produkten sätts ihop. Skyddet (1) bör sparas och återmonteras innan förvaring av produkten.

NORSK

(Oversettelse av de opprinnelige instruksjonene)

**Viktig – tillegg til bruksanvisningen.**

Black & Decker bestreber seg på å levere sikre produkter av høy kvalitet. Vennligst merk deg følgende korrigeringer når du leser bruksanvisningen.

**Advarsel!** Ta vare på dette dokumentet med bruksanvisningen for fremtidig referanse.

**Sette på og ta av transporthetten.**

Produktet er utstyrt med en hette for transport og oppbevaring.

Hetten (1) skal fjernes før du monterer produktet. Ta vare på hetten (1), og sett den på igjen før produktet oppbevares.

DANSK

(Oversættelse af de oprindelige instruktioner)

**Vigtigt - Tilføjelse til bruksanvisningen.**

Black & Decker bestræber sig på at producere produkter af høj kvalitet.

Tag venligst hensyn til følgende rettelser, når du læser brugsanvisningen.

**Advarsel!** Opbevar dette dokument sammen med brugsanvisningen til fremtidig brug.

**Påsætning og fjernelse af transporthætten.**

Værktøjet leveres med transport- og opbevaringshætte. Hætten (1) skal fjernes, før produktet samles. Hætten (1) må ikke smides ud og skal påsættes igen, før produktet stilles til opbevaring.

SUOMI

(Alkuperäisten ohjeiden käännös)

**Tärkeää - Lisäys käyttöohjeisiin.**

Black & Decker on sitoutunut tarjoamaan laadukkaita ja turvallisia tuotteita. Huomaa seuraavat korjaukset käyttöoppaan tietoja lukiessa.

**Varoitus!** Säilytä tämä asiakirja yhdessä käyttöoppaan kanssa tulevia käyttökerjoja varten.

**Kuljetustulpan kiinnittäminen ja irrottaminen**

Työkalu toimitetaan kuljetus- ja säilytystulpan mukana.

Tulppa (1) on irrotettava ennen tuotteen kokoamista.

Tulppa (1) on laitettava talteen ja kiinnitettävä ennen tuotteen säilytystä.

ΕΛΛΗΝΙΚΑ

(Μετάφραση των πρωτότυπων οδηγιών)

**Σημαντικό - Πρόσθετο στο εγχειρίδιο χρήσης.**

Η Black & Decker δεσμεύεται στην παροχή ασφαλών προϊόντων υψηλής ποιότητας. Παρακαλούμε να προσέχετε τις διορθώσεις που ακολουθούν ενώ διαβάζετε το εγχειρίδιο χρήσης.

**Προειδοποίηση!** Κρατήστε αυτό το έγγραφο με το εγχειρίδιο χρήσης για μελλοντική αναφορά.

**Τοποθέτηση και αφαίρεση του καλύμματος μεταφοράς.**

Το εργαλείο παρέχεται με καλύμματα μεταφοράς και αποθήκευσης.

Το κάλυμμα (1) πρέπει να αφαιρεθεί [πριν συναρμολογηθεί το προϊόν. Το κάλυμμα (1) πρέπει να φυλαχτεί και να επανατοποθετηθεί πριν από την αποθήκευσή του προϊόντος.