

STANLEY®

FATMAX®

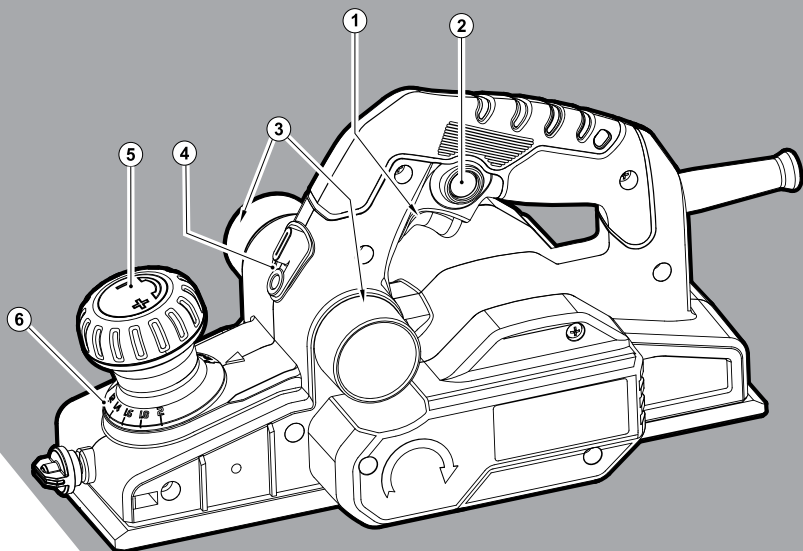

www.stanley.eu

KFFMEW630
FME630

EN

DE

FR

IT

NL

ES

PT

SV

NO

DK

FI

EL

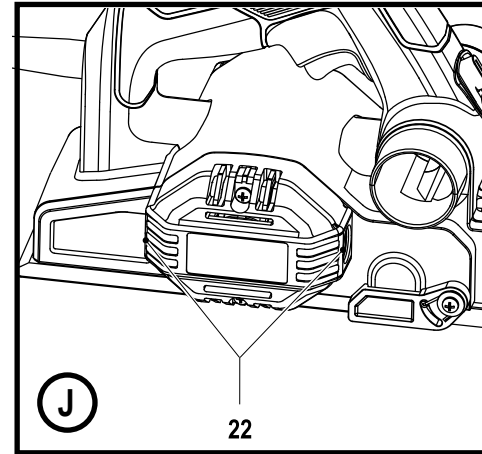
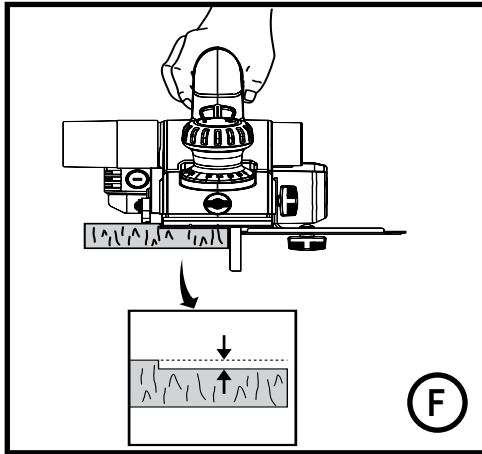
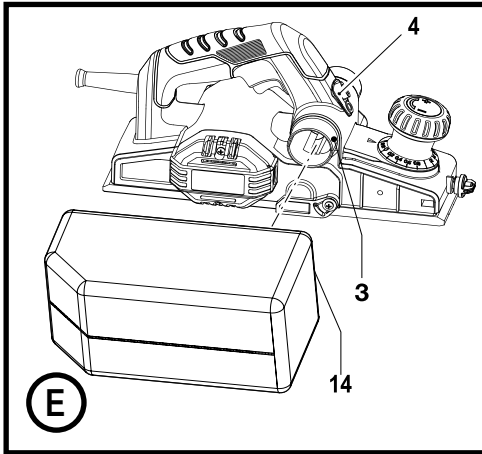
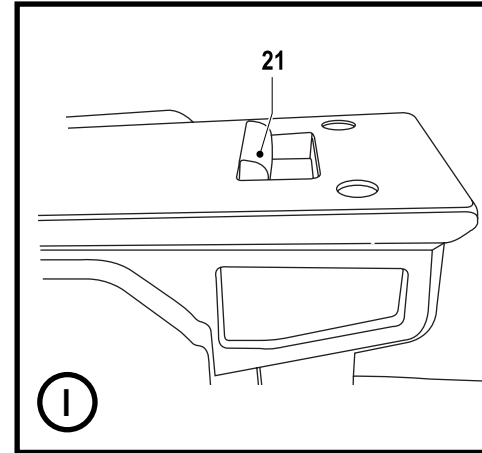
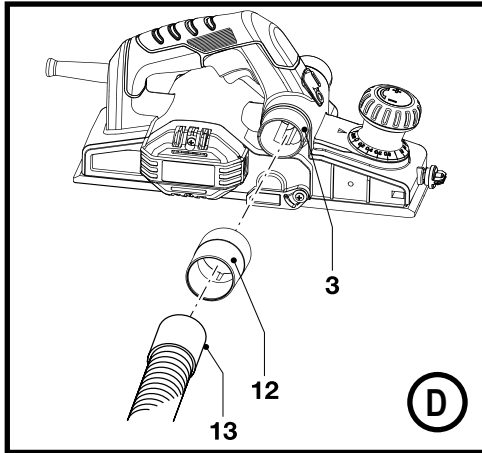
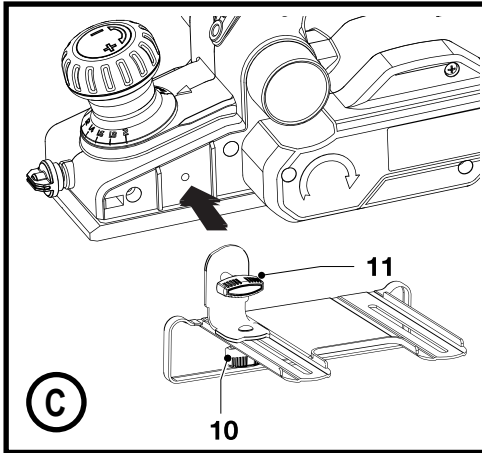
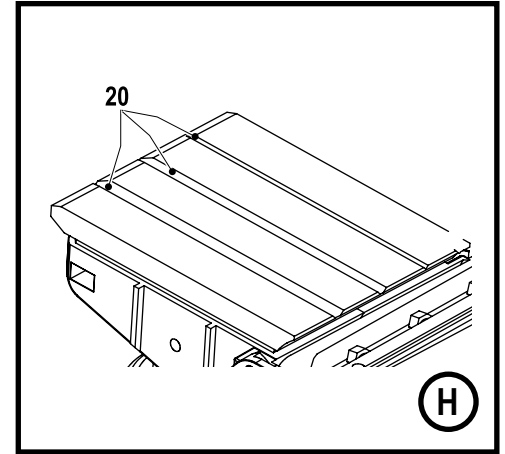
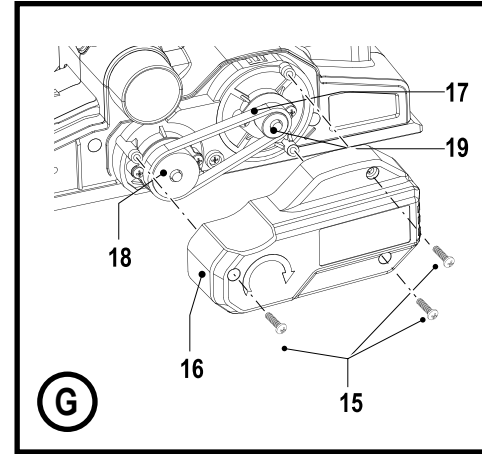
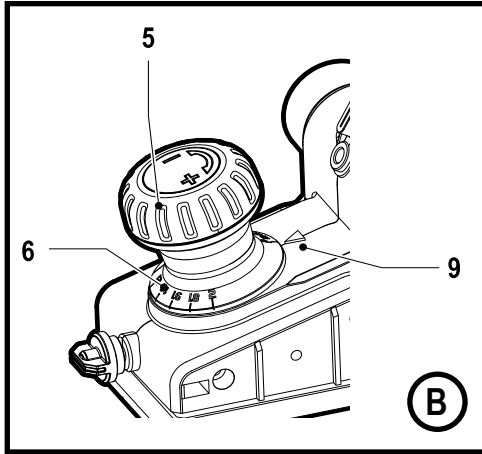
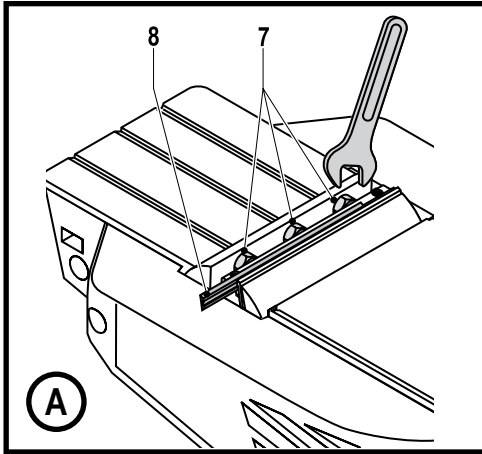

Intended use

Your Stanley Fat Max KFFMEW630, FME630 planer has been designed for planing wood, wood products and plastics. The tool is intended for hand-held use. This tool is intended for consumer use only.

Safety instructions

General power tool safety warnings



Warning! Read all safety warnings, instructions, illustrations and specifications provided with power tool. Failure to follow the warnings and instructions listed below may result in electric shock, fire and/or serious injury.

Save all warnings and instructions for future reference. The term "power tool" in all of the warnings listed below refers to your mains operated (corded) power tool or battery operated (cordless) power tool.

1. **Work area safety**
 - a. **Keep work area clean and well lit.** Cluttered or dark areas invite accidents.
 - b. **Do not operate power tools in explosive atmospheres, such as in the presence of flammable liquids, gases or dust.** Power tools create sparks which may ignite the dust or fumes.
 - c. **Keep children and bystanders away while operating a power tool.** Distractions can cause you to lose control.
2. **Electrical safety**
 - a. **Power tool plugs must match the outlet. Never modify the plug in any way. Do not use any adapter plugs with earthed (grounded) power tools.** Unmodified plugs and matching outlets will reduce risk of electric shock.

- b. **Avoid body contact with earthed or grounded surfaces such as pipes, radiators, ranges and refrigerators.** There is an increased risk of electric shock if your body is earthed or grounded.
- c. **Do not expose power tools to rain or wet conditions.** Water entering a power tool will increase the risk of electric shock.
- d. **Do not abuse the cord. Never use the cord for carrying, pulling or unplugging the power tool. Keep cord away from heat, oil, sharp edges or moving parts.** Damaged or entangled cords increase the risk of electric shock.
- e. **When operating a power tool outdoors, use an extension cord suitable for outdoor use.** Use of a cord suitable for outdoor use reduces the risk of electric shock.
- f. **If operating a power tool in a damp location is unavoidable, use a residual current device (RCD) protected supply.** Use of an RCD reduces the risk of electric shock.
3. **Personal safety**
- a. **Stay alert, watch what you are doing and use common sense when operating a power tool. Do not use a power tool while you are tired or under the influence of drugs, alcohol or medication.** A moment of inattention while operating power tools may result in serious personal injury.
- b. **Use personal protective equipment. Always wear eye protection.** Protective equipment such as dust mask, non-skid safety shoes, hard hat, or hearing protection used for appropriate conditions will reduce personal injuries.
- c. **Prevent unintentional starting. Ensure the switch is in the off-position before connecting to power source and/or battery pack, picking up or carrying the tool.** Carrying power tools with your finger on the switch or energising power tools that have the switch on invites accidents.
- d. **Remove any adjusting key or wrench before turning the power tool on.** A wrench or a key left attached to a rotating part of the power tool may result in personal injury.
- e. **Do not overreach. Keep proper footing and balance at all times.** This enables better control of the power tool in unexpected situations.
- f. **Dress properly. Do not wear loose clothing or jewellery. Keep your hair, clothing and gloves away from moving parts.** Loose clothes, jewellery or long hair can be caught in moving parts.
- g. **If devices are provided for the connection of dust extraction and collection facilities, ensure these are connected and properly used.** Use of dust collection can reduce dust-related hazards.
- h. **Do not let familiarity gained from frequent use of tools**
- allow you to become complacent and ignore tool safety principles. A careless action can cause severe injury within a fraction of a second.
4. **Power tool use and care**
- a. **Do not force the power tool. Use the correct power tool for your application.** The correct power tool will do the job better and safer at the rate for which it was designed.
- b. **Do not use the power tool if the switch does not turn it on and off.** Any power tool that cannot be controlled with the switch is dangerous and must be repaired.
- c. **Disconnect the plug from the power source and/or the battery pack from the power tool before making any adjustments, changing accessories, or storing power tools.** Such preventive safety measures reduce the risk of starting the power tool accidentally.
- d. **Store idle power tools out of the reach of children and do not allow persons unfamiliar with the power tool or these instructions to operate the power tool.** Power tools are dangerous in the hands of untrained users.
- e. **Maintain power tools and accessories. Check for misalignment or binding of moving parts, breakage of parts and any other condition that may affect the power tools operation. If damaged, have the power tool repaired before use.** Many accidents are caused by poorly maintained power tools.
- f. **Keep cutting tools sharp and clean.** Properly maintained cutting tools with sharp cutting edges are less likely to bind and are easier to control.
- g. **Use the power tool, accessories and tool bits etc. in accordance with these instructions, taking into account the working conditions and the work to be performed.** Use of the power tool for operations different from those intended could result in a hazardous situation.
- h. **Keep handles and grasping surfaces dry, clean and free from oil and grease.** Slippery handles and greasy surfaces do not allow for safe handling and control of the tool in unexpected situations.
5. **Service**
- a. **Have your power tool serviced by a qualified repair person using only identical replacement parts.** This will ensure that the safety of the power tool is maintained.

Additional power tool safety warnings



Warning! Additional safety warnings for planers

- ◆ **Hold the power tool by insulated gripping surfaces only, because the cutter may contact its own cord.** Cutting a "live" wire may make exposed metal parts of the

power tool "live" and could give the operator an electric shock.

- ◆ **Use clamps or another practical way to secure and support the workpiece to a stable platform.** Holding the work by hand or against your body leaves it unstable and may lead to loss of control.
- ◆ **Wait for the cutter to stop before setting the tool down.** An exposed rotating cutter may engage the surface leading to possible loss of control and serious injury.
- ◆ **Keep the cutter sharp.** Dull or damaged cutters may cause the planer to swerve or stall under pressure. Always use the appropriate type of cutter for the power tool.
- ◆ Do not touch the workpiece or the cutter immediately after operating the tool. They can become very hot.
- ◆ Remove all nails and metal objects from the workpiece before planning.
- ◆ Always hold the tool with both hands and by the handles provided.
- ◆ Immediately disconnect the cable from the mains if it is damaged or cut.

Warning! Contact with, or inhalation of dusts arising from planning applications may endanger the health of the operator and possible bystanders. Wear a dust mask specifically designed for protection against dust and fumes and ensure that persons within or entering the work area are also protected.

Safety of others

- ◆ This tool can be used by children aged from 8 years and above and persons with reduced physical, sensory or mental capabilities or lack of experience and knowledge if they have been given supervision or instruction concerning use of the appliance in a safe way and understand the hazards involved.
- ◆ Children shall not play with the appliance. Cleaning and user maintenance shall not be made by children without supervision.

Residual risks

Additional residual risks may arise when using the tool which may not be included in the enclosed safety warnings. These risks can arise from misuse, prolonged use etc.

Even with the application of the relevant safety regulations and the implementation of safety devices, certain residual risks can not be avoided. These include:

- ◆ **Injuries caused by touching any rotating/moving parts.**
- ◆ **Injuries caused when changing any parts, blades or accessories.**
- ◆ **Injuries caused by prolonged use of a tool. When using any tool for prolonged periods ensure you take regular breaks.**
- ◆ **Impairment of hearing.**

- ◆ **Health hazards caused by breathing dust developed when using your tool (example:- working with wood, especially oak, beech and MDF.)**

Vibration

The declared vibration emission values stated in the technical data and the declaration of conformity have been measured in accordance with a standard test method provided by EN62841 and may be used for comparing one tool with another. The declared vibration emission value may also be used in a preliminary assessment of exposure.

Warning! The vibration emission value during actual use of the power tool can differ from the declared value depending on the ways in which the tool is used. The vibration level may increase above the level stated.

When assessing vibration exposure to determine safety measures required by 2002/44/EC to protect persons regularly using power tools in employment, an estimation of vibration exposure should consider, the actual conditions of use and the way the tool is used, including taking account of all parts of the operating cycle such as the times when the tool is switched off and when it is running idle in addition to the trigger time.

Labels on tool

The following pictograms are shown on the tool along with the date code along with the date code:



Warning! To reduce the risk of injury, the user must read the instruction manual.

Electrical safety



This tool is double insulated; therefore no earth wire is required. Always check that the power supply corresponds to the voltage on the rating plate.

- ◆ If the supply cord is damaged, it must be replaced by the manufacturer or an authorised BLACK+DECKER Service Centre in order to avoid a hazard.

Using an extension cable

- ◆ Always use an approved extension cable suitable for the power input of this tool (see technical data). Before use, inspect the extension cable for signs of damage, wear and ageing. Replace the extension cable if damaged or defective. When using a cable reel, always unwind the cable completely. Use of an extension cable not suitable for the power input of the tool or which is damaged or defective may result in a risk of fire and electric shock.

Features

This tool includes some or all of the following features.

1. On/off switch
2. Lock-off button
3. Shavings discharge outlet
4. Shavings discharge outlet selector
5. Planing depth adjustment knob
6. Planing depth graduation

Assembly

Warning! Before assembly, make sure that the tool is switched off and unplugged.

Replacing the cutting blades (fig.A)

The cutting blades provided with this tool are reversible. Replacement cutting blades can be obtained from your local retailer.

Removing

- ◆ Loosen the bolts (7) using the spanner supplied.
- ◆ Slide the blade (8) out of the holder.
- ◆ Reverse the blade so that the unused side comes in position. If both sides are worn, the blade must be replaced.

Fitting

- ◆ Slide the blade into the holder until it is against the end stop.
- ◆ Tighten the bolts using the spanner supplied.

Warning! Always replace both cutters.

Adjusting the depth of cut (fig. B)

The depth of cut is indicated by the marking (9). The setting range can be read from the graduation (6).

- ◆ Turn the planing depth adjustment knob (5) to the required depth of cut.
- ◆ Turn the knob to the 'P' position whenever the tool is not in use.

Fitting and removing the parallel fence (fig. C)

The parallel fence is used to for optimum control on narrow workpieces.

- ◆ Thread the knob (11) into the hole on the side of the planer and securely tighten.
- ◆ Loosen the parallel fence adjustment knob (10).
- ◆ Slide the parallel fence into the desired position.
- ◆ Securely tighten the parallel fence adjustment knob.

Note: The parallel fence should be below the planer when installed correctly.

- ◆ To remove the parallel fence proceed in reverse order.

Connecting a vacuum cleaner to the tool (fig. D)

An adaptor is required to connect a vacuum cleaner or dust extractor to the tool. The adaptor can be purchased from your local Stanley Fat Max retailer.

- ◆ Slide the adaptor (12) over the shavings discharge outlet (3).
- ◆ Connect the vacuum cleaner hose (13) to the adaptor.

Fitting the shavings collection bag (fig. E)

The shavings collection bag is particularly useful when working in confined spaces.

- ◆ Slide the connecting plate (14) of the bag over either side of the shavings discharge outlet (3).
- ◆ To prevent chips from coming out opposite side of shavings discharge outlet, move the shavings discharge outlet selector (4) to the opposite side from the bag.

Emptying the shavings collection bag

The shavings collection bag should be emptied regularly while using it to prevent blocking.

- ◆ Unzip the bag and empty it before continuing.

Use

Warning! Let the tool work at its own pace. Do not overload.

Switching on and off

Switching on

- ◆ Keep the lock-off button (2) depressed and press the on/off switch (1).
- ◆ Release the lock-off button.

Switching off

- ◆ Release the on/off switch.

Planing

- ◆ Hold the tool with the nose piece of the shoe resting on top of the workpiece surface.
- ◆ Switch the tool on.
- ◆ Move the tool steadily forward to perform the cutting stroke.
- ◆ Switch the tool off after the stroke has been completed.

Rebating (fig. F)

- ◆ Fit and adjust the parallel fence.
- ◆ Proceed as for planing.

Chamfering edges (fig. G)

The V-groove in the nose piece of the shoe enables you to chamfer edges at 45°, 30° and 15° angles.

- ◆ Hold the tool at an angle with the desired groove (20) around the edge of the workpiece and perform the cutting stroke.

Parking rest (fig. H)

Your planer is equipped with a parking rest (21) that automatically lowers into place when the tool is lifted from the work surface. When planing, the parking foot raises as the tool is pushed forward. When the parking foot is lowered, the planer can set on the work surface without the blade touching.

Hints for optimum use

- ◆ Move the tool along the grain of the wood.
- ◆ If the grain is cross or curly, or if the workpiece material is a hard type of wood, adjust the depth of cut to take only a very thin shaving at each pass and take several passes to achieve the desired result.
- ◆ To keep the tool in a straight line, press down the front of the tool at the start, and press down the back of the tool at the end of the cutting stroke.

Accessories

The performance of your tool depends on the accessory used. Stanley Fat Max and Piranha accessories are engineered to high quality standards and designed to enhance the performance of your tool. By using these accessories you will get the very best from your tool.

The following types of cutting blades can be obtained from your local retailer:

- Tungsten carbide tipped reversible cutting blades (part no. X35007, supplied per pair)
- High-speed steel reversible cutting blades (part no. X24192-XJ11, supplied per pair)

Maintenance

Your tool has been designed to operate over a long period of time with a minimum of maintenance. Continuous satisfactory operation depends upon proper tool care and regular cleaning.

Warning! Before performing any maintenance, switch off and unplug the tool.

- ◆ Regularly clean the ventilation slots in your tool using a soft brush or dry cloth.
- ◆ Regularly clean the motor housing using a damp cloth. Do not use any abrasive or solvent-based cleaner.

Replacing the drive belt (fig. I)

- ◆ Loosen the screws (15) and remove the cover (16).
- ◆ Remove the old drive belt.
- ◆ Place the new belt (17) over the pulleys. Place the belt over the large pulley (18) first, then over the small pulley (19), whilst manually rotating the belt steadily.
- ◆ Put the cover back in place and tighten the screws.

Replacing the drive belt (fig. I)

Brushes should be regularly inspected for wear.

- ◆ Remove brush cap (22). The brushes should slide freely in brush box. If brushes are worn down to .3" (8mm) they should be replaced.

To reinstall, push new brush back into brush box. If replacing existing brush, maintain same orientation as when removed. Replace the brush cap (do not overtighten).

Mains plug replacement (U.K. & Ireland only)

If a new mains plug needs to be fitted:

- ◆ Safely dispose of the old plug.
- ◆ Connect the brown lead to the live terminal in the new plug.
- ◆ Connect the blue lead to the neutral terminal.

Warning! No connection is to be made to the earth terminal. Follow the fitting instructions supplied with good quality plugs. Recommended fuse: 5 A

Protecting the environment



Separate collection. Products and batteries marked with this symbol must not be disposed of with normal household waste.

Products and batteries contain materials that can be recovered or recycled reducing the demand for raw materials. Please recycle electrical products and batteries according to local provisions. Further information is available at www.2helpU.com.

Technical data

		KFFMEW630 (Type 1)	FME630 (Type 1)
Input voltage	V _{AC}	230	230
Power input	W	750	750
No-load speed	min ⁻¹	16,500	16,500
Planing width	mm	82	82
Planing depth	mm	2	2
Rebating depth	mm	12	12
Weight	kg	2.9	2.9

Level of sound pressure according to EN62841:

L_{pa} (sound pressure) 90.5 dB(A), Uncertainty (K) 3 dB(A)

L_{wa} (sound power) 101.5 dB(A), Uncertainty (K) 3 dB(A)

Vibration total values (triax vector sum) according to EN62841:

Vibration emission value (a_v) 4.1 m/s², uncertainty (K) 1.5 m/s²

EC declaration of conformity

MACHINERY DIRECTIVE



KFFMEW630, FME630 Planer

Stanley Europe declares that these products described under "technical data" are in compliance with:
EN62841-1:2015, EN62841-2:14:2015

These products also comply with Directive
2006/42/EC, 2014/30/EU and 2011/65/EU.

For more information, please contact Stanley Fat Max at the following address or refer to the back of the manual.

The undersigned is responsible for compilation of the technical file and makes this declaration on behalf of Stanley Fat Max.

A. Smith
Technical Director
Stanley Fat Max Europe, Egide Walschaertsstraat 14-18,
2800 Mechelen, Belgium
07/01/2019

Garantie

Stanley Fat Max is confident of the quality of its products and offers consumers a 12 month guarantee from the date of purchase. This guarantee is in addition to and in no way prejudices your statutory rights. The guarantee is valid within the territories of the Member States of the European Union and the European Free Trade Area.

To claim on the guarantee, the claim must be in accordance with Stanley Fat Max Terms and Conditions and you will need to submit proof of purchase to the seller or an authorised repair agent. Terms and conditions of the Stanley Fat Max 1 year guarantee and the location of your nearest authorised repair agent can be obtained on the Internet at www.2helpU.com, or by contacting your local Stanley Fat Max office at the address indicated in this manual.

Please visit our website www.stanley.eu/3 to register your new Stanley Fat Max product and receive updates on new products and special offers

Bestimmungsgemäße Verwendung

Ihr Stanley Fat Max KFFMEW630, FME630 Elektrohobel wurde zum Hobeln von Holz, Holzprodukten und Kunststoff entwickelt. Dieses Gerät kann nicht fest montiert werden. Dieses Werkzeug ist für den professionellen sowie den privaten/nicht-professionellen Anwender gedacht.

Sicherheitshinweise

Allgemeine Sicherheitswarnungen für das Gerät



Warnung! Beachten Sie alle Sicherheitshinweise, Anweisungen, Darstellungen und Daten, die Sie mit dem Gerät erhalten. Die Nichteinhaltung der folgenden Warnungen und Anweisungen kann einen elektrischen Schlag, Brand und/oder schwere Verletzungen verursachen.

Bewahren Sie alle Sicherheitswarnungen und Anweisungen gut auf. Der nachfolgend verwendete Begriff "Gerät" bezieht sich auf netzbetriebene Geräte (mit Netzkabel) und auf akkubetriebene Geräte (ohne Netzkabel).

1. Sicherheit im Arbeitsbereich

- Halten Sie Ihren Arbeitsbereich sauber und gut ausgeleuchtet.** Unaufgeräumte oder dunkle Bereiche begünstigen Unfälle.
- Betreiben Sie das Gerät nicht in Umgebungen, in denen Explosionsgefahr z. B. aufgrund von brennbaren Flüssigkeiten, Gasen oder Staub besteht.** Geräte erzeugen Funken, die den Staub oder die Dämpfe entzünden können.
- Halten Sie Kinder und andere Personen während der Benutzung eines Geräts fern.** Bei Ablenkung können Sie die Kontrolle verlieren.

2. Elektrische Sicherheit

- Der Netzstecker des Geräts muss in die Steckdose passen. Ändern Sie niemals den Stecker in irgendeiner Form. Verwenden Sie keinerlei Adapterstecker an geerdeten Elektrogeräten.** Unveränderte Stecker und passende Steckdosen mindern die Gefahr eines elektrischen Schlages.
- Vermeiden Sie Körperkontakt mit geerdeten Oberflächen von Rohren, Heizungen, Herden und Kühlschränken.** Es besteht eine erhöhte Gefahr für einen elektrischen Schlag, wenn Ihr Körper geerdet ist.
- Halten Sie Geräte von Regen und Nässe fern.** Das Eindringen von Wasser in ein Gerät erhöht das Risiko eines elektrischen Schlages.
- Verwenden Sie das Kabel ordnungsgemäß. Verwenden Sie es niemals zum Tragen. Trennen Sie das Gerät nicht durch Ziehen am Kabel vom Netz.**

- Halten Sie das Kabel fern von Hitze, Öl, scharfen Kanten oder beweglichen Teilen.** Beschädigte oder verhedderte Kabel erhöhen die Gefahr eines elektrischen Schlages.
- Verwenden Sie nur für den Außenbereich zugelassene Verlängerungskabel, wenn Sie mit dem Gerät im Freien arbeiten.** Die Verwendung eines für den Außenbereich geeigneten Verlängerungskabels verringert das Risiko eines elektrischen Schlages.
- Wenn das Gerät in einer feuchten Umgebung verwendet werden muss, schließen Sie es unbedingt an eine Steckdose mit Fehlerstromschutzschalter (FI-Schalter) an.** Ein Fehlerstromschutzschalter verringert das Risiko eines elektrischen Schlages.

3. Sicherheit von Personen

- Seien Sie aufmerksam, achten Sie darauf, was Sie tun, und gehen Sie sachgerecht mit einem Gerät um. Benutzen Sie kein Gerät, wenn Sie müde sind oder unter dem Einfluss von Drogen, Alkohol oder Medikamenten stehen.** Ein Moment der Unachtsamkeit beim Betrieb eines Geräts kann zu schweren Verletzungen führen.
- Verwenden Sie eine geeignete Schutzausrüstung. Tragen Sie immer einen Augenschutz.** Das Tragen persönlicher Schutzausrüstung, wie Staubmaske, rutschfeste Sicherheitsschuhe, Schutzhelm oder Gehörschutz, je nach Art und Einsatz des Geräts, verringert das Risiko von Verletzungen.
- Vermeiden Sie eine unbeabsichtigte Inbetriebnahme. Vergewissern Sie sich, dass das Gerät ausgeschaltet ist, bevor Sie es an eine Steckdose oder einen Akku anschließen, es hochheben oder tragen.** Wenn Sie beim Tragen des Geräts den Finger am Schalter haben oder das Gerät eingeschaltet an die Stromversorgung anschließen, kann dies zu Unfällen führen.
- Entfernen Sie Einstell- oder Schraubenschlüssel, bevor Sie das Gerät einschalten.** Werkzeuge oder Schlüssel, die an rotierenden Teilen des Geräts angebracht sind, können zu Verletzungen führen.
- Beugen Sie sich nicht zu weit nach vorne. Sorgen Sie für einen sicheren Stand und halten Sie jederzeit das Gleichgewicht.** Dadurch können Sie das Gerät in unerwarteten Situationen besser kontrollieren.
- Tragen Sie geeignete Kleidung. Tragen Sie keine weite Kleidung und keinen Schmuck. Halten Sie Ihre Haare, Kleidung und Handschuhe von beweglichen Teilen fern.** Lose sitzende Kleidung, Schmuck oder lange Haare können sich in den beweglichen Teilen verfangen.
- Falls Vorrichtungen zum Absaugen oder Auffangen von Staub vorhanden sind, vergewissern Sie sich,**

dass diese angeschlossen sind und richtig verwendet werden. Das Verwenden einer Staubauffangvorrichtung verringert Gefährdungen durch Staub.

- Vermeiden Sie, durch die häufige Nutzung des Werkzeugs in einen Trott zu verfallen und Prinzipien für die Werkzeugsicherheit zu ignorieren.** Eine unachtsame Aktion kann im Bruchteil einer Sekunde zu schweren Verletzungen führen.
- Gebrauch und Pflege von Geräten**
 - Überlasten Sie das Gerät nicht. Verwenden Sie das für Ihre Arbeit passende Gerät.** Das richtige Gerät wird die Aufgabe besser und sicherer erledigen, wenn es bestimmungsgemäß verwendet wird.
 - Verwenden Sie das Gerät nicht, wenn der Ein-/Ausschalter nicht funktioniert.** Ein Gerät, das sich nicht mehr ein- oder ausschalten lässt, ist gefährlich und muss repariert werden.
 - Ziehen Sie den Stecker aus der Steckdose, oder trennen Sie das Gerät vom Akku, bevor Sie Einstellungen vornehmen, Zubehörteile wechseln oder das Gerät lagern.** Diese Vorbeugemaßnahmen mindern die Gefahr, dass das Elektrogerät unbeabsichtigt startet.
 - Bewahren Sie unbenutzte Geräte außerhalb der Reichweite von Kindern auf. Lassen Sie Geräte nicht von Personen benutzen, die damit nicht vertraut sind oder diese Anweisungen nicht gelesen haben.** Geräte sind in den Händen nicht geschulter Personen gefährlich.
 - Halten Sie das Gerät und sein Zubehör in einem einwandfreien Zustand. Kontrollieren Sie, ob bewegliche Teile falsch ausgerichtet sind oder klemmen und ob Teile gebrochen oder beschädigt sind, dass die Funktion des Geräts beeinträchtigt ist. Bei Beschädigungen lassen Sie das Gerät reparieren, bevor Sie es verwenden.** Viele Unfälle entstehen wegen mangelnder Wartung der Geräte.
 - Halten Sie Schneidgeräte scharf und sauber.** Richtig gewartete Schneidwerkzeuge mit scharfen Klingen blockieren seltener und sind leichter unter Kontrolle zu halten.
 - Verwenden Sie Gerät, Zubehör, Einsatz-Bits usw. entsprechend diesen Anweisungen und berücksichtigen Sie dabei die Arbeitsbedingungen und die auszuführende Arbeit.** Der Gebrauch von Geräten für andere als die vorgesehenen Zwecke kann zu gefährlichen Situationen führen.
 - Halten Sie die Griffe trocken, sauber und frei von Öl und Fett.** Rutschige Griffe und fettige Oberflächen unterbinden die sichere Bedienbarkeit und Kontrolle über das Werkzeug in unerwarteten Situationen.

5. Service

- a. **Lassen Sie das Gerät nur von qualifiziertem Fachpersonal und nur mit Originalersatzteilen reparieren.** Damit wird sichergestellt, dass die Sicherheit des Geräts erhalten bleibt.

Zusätzliche Sicherheitswarnungen für das Gerät



Achtung! Zusätzliche Sicherheitswarnungen für Elektrohobel

- ◆ **Halten Sie das Gerät ausschließlich an den isolierten Griffflächen, da das Messer mit dem Gerätekelbel in Berührung kommen könnte.** Der Kontakt mit stromführenden Leitungen kann auch offen liegende Metallteile am Gerät unter Strom setzen und zu einem Stromschlag führen.
- ◆ **Fixieren Sie das Werkstück mit Zwingen oder ähnlichen Hilfsmitteln auf einer stabilen Oberfläche.** Ein Werkstück, das mit der Hand oder gegen den Körper gehalten wird, ist unzureichend befestigt und kann leicht außer Kontrolle geraten.
- ◆ **Warten Sie, bis das Messer zum Stillstand gekommen ist, bevor Sie das Gerät aus der Hand legen.** Sich drehende Messer können sich in der Oberfläche der Ablage verfangen. Dadurch ist die Kontrolle über das Gerät nicht mehr gewährleistet, und es besteht das Risiko schwerer Verletzungen.
- ◆ **Halten Sie das Messer scharf.** Stumpfe oder beschädigte Messer können dazu führen, dass der Elektrohobel unter Druck blockiert oder ausbricht. Verwenden Sie stets ein für das Gerät geeignetes Messer.
- ◆ **Unmittelbar nach Gebrauch des Geräts sollten Sie weder das Werkstück noch das Messer berühren.** Beides kann sehr heiß werden.
- ◆ **Entfernen Sie vor dem Hobeln sämtliche Nägel und andere metallische Gegenstände aus dem Werkstück.**
- ◆ **Halten Sie das Gerät stets mit beiden Händen an den jeweiligen Griffen.**
- ◆ **Ziehen Sie den Stecker sofort aus der Netzsteckdose, falls das Kabel beschädigt oder durchtrennt wurde.**

Achtung! Die beim Hobeln von bestimmten Materialien entstehenden Stäube können bei Berührung oder Einatmen die Gesundheit schädigen. Tragen Sie eine speziell für den Schutz vor Staub und Dämpfen vorgesehene Staubmaske, und stellen Sie sicher, dass auch andere Personen entsprechend geschützt sind, die den Arbeitsplatz betreten oder sich dort aufhalten.

Sicherheit anderer Personen

- ◆ Dieses Gerät darf von Kindern ab 8 Jahren und Personen mit eingeschränkten körperlichen, sensorischen oder geistigen Fähigkeiten sowie mangelnder Erfahrung und

Wissen in Bezug auf dessen Gebrauch bedient werden, wenn sie bei der Verwendung des Geräts beaufsichtigt oder angeleitet werden und die möglichen Gefahren verstehen.

- ◆ Kinder dürfen nicht mit dem Gerät spielen. Reinigung und Wartungsarbeiten dürfen von Kindern nur unter Aufsicht durchgeführt werden.

Restrisiken

Beim Gebrauch dieses Geräts verbleiben zusätzliche Restrisiken, die möglicherweise nicht in den Sicherheitswarnungen genannt werden. Diese Risiken bestehen beispielsweise bei Missbrauch oder längerem Gebrauch.

Auch bei der Einhaltung der entsprechenden Sicherheitsvorschriften und der Verwendung aller Sicherheitsgeräte bestehen weiterhin bestimmte Restrisiken. Diese werden im Folgenden aufgeführt:

- ◆ **Verletzungen, die durch das Berühren von sich drehenden/bewegenden Teilen verursacht werden.**
- ◆ **Verletzungen, die durch das Austauschen von Teilen, Messern oder Zubehör verursacht werden.**
- ◆ **Verletzungen, die durch längeren Gebrauch eines Geräts verursacht werden. Legen Sie bei längerem Gebrauch regelmäßige Pausen ein.**
- ◆ **Beeinträchtigung des Gehörs.**
- ◆ **Gesundheitsrisiken durch das Einatmen von Staub bei Verwendung des Geräts (beispielsweise bei Holzarbeiten, insbesondere Eiche, Buche und Pressspan).**

Vibration

Die in den Abschnitten "Technische Daten" und "EG-Konformitätserklärung" angegebenen Werte für die Vibrationsemission wurden mit einer Standard-Prüfmethode nach EN62841 ermittelt und können zum Vergleich verschiedener Geräte herangezogen werden. Außerdem kann mit Hilfe dieses Werts die Belastung bei Verwendung des Geräts schon im Voraus eingeschätzt werden.

Achtung! Die bei Verwendung des Geräts auftretende Vibrationsemission hängt von der Art des Gerätegebrauchs ab und kann dementsprechend von dem angegebenen Wert abweichen. Gegebenenfalls kann die Vibration über dem angegebenen Wert liegen.

Für die Ermittlung der Vibrationsbelastung müssen die tatsächlichen Einsatzbedingungen und Verwendungen des Geräts während des gesamten Arbeitsgangs berücksichtigt werden, einschließlich der Zeiten, in denen das Gerät nicht verwendet oder im Leerlauf betrieben wird. Diese Werte werden benötigt, um die gemäß 2002/44/EG erforderlichen Sicherheitsmaßnahmen zum Schutz von Personen festlegen zu können.

Warnsymbole am Gerät

Werden folgende Piktogramme auf das Werkzeug zusammen mit dem Datum Code gezeigt:



Achtung! Lesen Sie vor Gebrauch die Anleitung. Andernfalls besteht Verletzungsgefahr.

Elektrische Sicherheit



Dieses Gerät ist schutzisoliert, daher ist keine Erdleitung erforderlich. Überprüfen Sie stets, ob die Netzspannung der auf dem Typenschild des Geräts angegebenen Spannung entspricht.

- ◆ Ist das Netzkabel beschädigt, muss es durch den Hersteller oder eine BLACK+DECKER Vertragswerkstatt ausgetauscht werden, um eine mögliche Gefährdung zu vermeiden.

Verwenden eines Verlängerungskabels

- ◆ Verwenden Sie ausschließlich geprüfte Verlängerungskabel, die für die Leistungsaufnahme dieses Geräts ausgelegt sind (siehe "Technische Daten"). Prüfen Sie vor der Inbetriebnahme das Netzkabel auf Verschleiß und Beschädigungen. Wechseln Sie beschädigte oder fehlerhafte Verlängerungskabel aus. Beim Verwenden einer Kabeltrommel muss das Kabel stets vollständig abgewickelt sein. Die Verwendung eines Verlängerungskabels, das für die Leistungsaufnahme des Geräts nicht ausgelegt ist, oder eines beschädigten oder fehlerhaften Kabels kann zu Bränden und elektrischen Schlägen führen.

Merkmale

Dieses Gerät verfügt über einige oder alle der folgenden Merkmale:

1. Ein-/Ausschalter
2. Einschaltsperr
3. Spanauswurföffnung
4. Spanauswurfauswahl
5. Einstellknopf für die Hobeltiefe
6. Hobeltiefenskala

Montage

Achtung! Vergewissern Sie sich vor der Montage, dass das Gerät ausgeschaltet ist und der Netzstecker gezogen wurde.

Auswechseln der Schneidmesser (Abb. A)

Die mit diesem Gerät gelieferten Messer sind doppelseitig. Im Einzelhandel ist eine Auswahl an Ersatzmessern erhältlich.

Abnehmen

- ◆ Lösen Sie die Schrauben (7) mit dem mitgelieferten Schraubenschlüssel.
- ◆ Ziehen Sie die Klinge (8) aus der Halterung.

- ◆ Drehen Sie die Klinge um, so dass nun die bislang ungenutzte Seite verwendet wird. Die Klinge muss ersetzt werden, wenn beide Seiten abgenutzt sind.

Anbringen

- ◆ Schieben Sie die Klinge in die Halterung, bis diese am Anschlag anliegt.
- ◆ Ziehen Sie die Schrauben mit dem mitgelieferten Schraubenschlüssel fest.

Achtung! Ersetzen Sie stets beide Messer.

Einstellen der Schnitttiefe (Abb. B)

Die Schnitttiefe wird durch die Markierung (9) angezeigt. Der Einstellungsbereich kann auf der Skala (6) abgelesen werden.

- ◆ Stellen Sie den Einstellknopf für die Hobeltiefe (5) auf die gewünschte Schnitttiefe ein.
- ◆ Stellen Sie den Knopf stets auf die Stellung "P" ein, wenn das Gerät nicht verwendet wird.

Anbringen und Entfernen des Parallelanschlags (Abb. C)

Der Parallelanschlag dient einer optimalen Führung bei schmalen Werkstücken.

- ◆ Schrauben Sie den Knopf (11) in das Loch an der Seite des Hobels, und ziehen Sie diesen sicher fest.
- ◆ Lösen Sie den Einstellknopf für den Parallelanschlag (10).
- ◆ Schieben Sie den Parallelanschlag in die gewünschte Position.
- ◆ Ziehen Sie den Einstellknopf für den Parallelanschlag sicher fest.

Hinweis: Bei ordnungsgemäßer Anbringung befindet sich der Parallelanschlag unter dem Hobel.

- ◆ Führen Sie die vorherigen Schritte in umgekehrter Reihenfolge aus, um den Parallelanschlag abzunehmen.

Anschließen eines Staubsaugers (Abb. D)

Zum Anschließen eines Staubsaugers oder einer Absaugvorrichtung ist ein Staubsaugeradapter erforderlich. Der Staubsaugeradapter ist bei Ihrem Stanley Fat Max Händler erhältlich.

- ◆ Schieben Sie den Adapter (12) über die Spanauswurföffnung (3).
- ◆ Schließen Sie den Schlauch des Staubsaugers (13) am Adapter an.

Anbringen des Spanauffangbehälters (Abb. E)

Der Spanauffangbehälter ist bei der Arbeit in beengten Platzverhältnissen besonders nützlich.

- ◆ Schieben Sie die Verbindungsplatte (14) des Behälters über die Spanauswurföffnung (3) an einer Seite des Geräts.

- ◆ Stellen Sie die Spanauswurfwahl (4) auf die dem Behälter gegenüberliegende Seite ein, um zu verhindern, dass auf dieser Seite Späne ausgeworfen werden.

Leeren des Spanauffangbehälters

Der Spanauffangbehälter sollte während der Verwendung regelmäßig geleert werden, um ein Verstopfen der Auswurföffnung zu verhindern.

- ◆ Öffnen und entleeren Sie den Behälter, bevor Sie mit der Arbeit fortfahren.

Verwendung

Achtung! Beschleunigen Sie den Arbeitsvorgang nicht mit Gewalt. Vermeiden Sie eine Überlastung des Geräts.

- ◆ Stellen Sie die Schnitttiefe ein.
- ◆ Bringen Sie ggf. den Parallelanschlag an, und stellen Sie diesen ein.

Ein- und Ausschalten

Einschalten

- ◆ Halten Sie den Verriegelungsknopf (2) gedrückt, und drücken Sie den Ein-/Ausschalter (1).
- ◆ Lassen Sie den Verriegelungsknopf los.

Ausschalten

- ◆ Lassen Sie den Ein-/Ausschalter los.

Hobeln

- ◆ Halten Sie das Gerät so, dass die Nase der Grundplatte auf dem Werkstück aufliegt.
- ◆ Schalten Sie das Gerät ein.
- ◆ Führen Sie die Schnittbewegung aus, indem Sie das Gerät gleichmäßig vorwärts bewegen.
- ◆ Schalten Sie das Gerät nach dem Abschluss des Schnitts aus.

Einfaizen (Abb. F)

- ◆ Bringen Sie den Parallelanschlag an, und stellen Sie diesen ein.
- ◆ Gehen Sie vor wie beim Hobeln.

Absträgen von Kanten (Abb. G)

Die V-förmigen Nuten in der Nase der Grundplatte ermöglichen das Absträgen von Kanten im Winkel von 45°, 30° oder 15°.

- ◆ Setzen Sie das Gerät schrägwinklig mit der gewünschten Nut (20) auf die Kante des Werkstücks, und führen Sie die Schnittbewegung aus.

Auflage (Abb. H)

Der Elektrohobel verfügt über eine Auflage (21), die automatisch ausgefahren wird, sobald der Hobel vom Werkstück abgehoben wird. Beim Hobeln wird die Auflage in das Gerät gedrückt. Der Hobel kann mit ausgefahrener Auflage auf der Arbeitsfläche abgesetzt werden, ohne dass die Klinge diese berührt.

Hinweise für optimale Arbeitsergebnisse

- ◆ Bewegen Sie das Gerät in Richtung der Holzmaserung.
- ◆ Stellen Sie die Schnitttiefe so ein, dass nur eine dünne Schicht abgehobelt wird, wenn Sie gegen die Maserung arbeiten, diese wellig ist oder es sich bei dem Werkstück um Hartholz handelt. Führen Sie mehrere Durchgänge aus, um das gewünschte Ergebnis zu erzielen.
- ◆ Bewegen Sie das Gerät in gerader Linie. Drücken Sie zu Beginn der Schnittbewegung auf die Vorderseite des Geräts und zum Ende der Schnittbewegung auf die Hinterseite des Geräts.

Zubehörteile

Das verwendete Zubehör hat wesentlichen Einfluss auf die Leistung des Geräts. Zubehörteile von Stanley Fat Max erfüllen höchste Qualitätsstandards und wurden speziell für die Verwendung mit Ihrem Gerät entwickelt. Bei Verwendung dieses Zubehörs erhalten Sie stets optimale Ergebnisse.

Im Einzelhandel sind folgende Ersatzmesser erhältlich:

- Doppelseitige hartmetallbestückte Klingen (Artikelnr. X35007, Doppelpack)
- Doppelseitige Schnellarbeitsstahl-Klingen (Artikelnr. X24192-XJ11, Doppelpack)

Wartung

Ihr Gerät wurde im Hinblick auf eine lange Lebensdauer und einen möglichst geringen Wartungsaufwand entwickelt. Ein dauerhafter, einwandfreier Betrieb setzt eine regelmäßige Pflege und Reinigung voraus.

Achtung! Schalten Sie das Gerät vor der Durchführung von Pflege-, Reinigungs- und Wartungsarbeiten aus, und ziehen Sie den Netzstecker.

- ◆ Reinigen Sie regelmäßig die Lüftungsschlitze des Geräts mit Hilfe einer weichen Bürste oder eines trockenen Tuchs.
- ◆ Reinigen Sie das Motorgehäuse regelmäßig mit einem feuchten Tuch. Verwenden Sie keine scheuernden Reinigungsmittel oder Reinigungsmittel auf Lösungsmittelbasis.

Auswechseln des Antriebsriemens (Abb. I)

- ◆ Lösen Sie die Schrauben (15), und nehmen Sie die Abdeckung (16) ab.

- ◆ Entfernen Sie den alten Antriebsriemen.
- ◆ Legen Sie den neuen Antriebsriemen (17) um die Riemenscheiben. Legen Sie den Riemen zuerst über die große Riemenscheibe (18) und anschließend über die kleine Riemenscheibe (19). Drehen Sie den Riemen dabei gleichmäßig.
- ◆ Bringen Sie die Abdeckung wieder an, und ziehen Sie die Schrauben fest.

Kontrollieren und Ersetzen der Motorbürsten (Abb. J)

Die Bürsten sollten regelmäßig auf Abnutzung kontrolliert werden.

- ◆ Nehmen Sie die Bürstenkappe (22) ab. Die Bürsten sollten sich innerhalb des Bürstengehäuses frei bewegen können. Bürsten, die auf 8 mm abgenutzt sind, müssen ersetzt werden.

Bringen Sie eine neue Bürste an, indem Sie diese in das Bürstengehäuse drücken. Stellen Sie sicher, dass die neue Bürste ebenso ausgerichtet ist, wie die zuvor verwendete. Bringen Sie die Bürstenabdeckung wieder an, und ziehen Sie diese nicht zu fest an.

Umweltschutz



Getrennte Entsorgung. Produkte und Batterien, die mit diesem Symbol gekennzeichnet sind, dürfen nicht im normalen Hausmüll entsorgt werden.

Produkte und Akkus enthalten Materialien, die wiederverwertet werden können, um den Bedarf an Rohstoffen zu verringern. Bitte recyceln Sie Elektroprodukte und Batterien gemäß den lokalen Bestimmungen. Weitere Informationen finden Sie auf www.2helpU.com.

Technische Daten

		KFFMEW630 (Type 1)	FME630 (Type 1)
Eingangsspannung	V _{AC}	230	230
Leistungsaufnahme	W	750	750
Leerlaufdrehzahl	min ⁻¹	16,500	16,500
Hobelbreite	mm	82	82
Hobeltiefe	mm	2	2
Einfalztiefe	mm	12	12
Gewicht	kg	2,9	2,9

Schalldruckpegel gemäß EN62841:

L_{pa} (Schalldruck) 90,5 dB(A), Unsicherheitsfaktor (K) 3 dB(A)

L_{wa} (Schalleistung) 101,5 dB(A), Unsicherheitsfaktor (K) 3 dB(A)

Gesamtvibration (Triax-Vektorsumme) gemäß EN62841:

Vibrationsemissionswert (a_v) 4,1 m/s², Unsicherheitsfaktor (K) 1,5 m/s²

EG-Konformitätserklärung

MASCHINENRICHTLINIE



Schleifgerät - KFFMEW630, FME630

Black & Decker erklärt, dass diese unter "Technische Daten" beschriebenen Geräte übereinstimmen mit:
EN62841-1:2015, EN62841-2-14:2015

Diese Produkte entsprechen außerdem der Richtlinie
2006/42/EC, 2014/30/EU und 2011/65/EU.

Weitere Informationen erhalten Sie von Stanley Fat Max unter der folgenden Adresse. Diese befindet sich auch auf der Rückseite dieser Anleitung.

Der Unterzeichnete ist verantwortlich für die Zusammenstellung des technischen Dossiers und gibt diese Erklärung im Namen von Stanley Fat Max.

A. Smith
Technical Director
Stanley Fat Max Europe, Egide Walschaertsstraat 14-18,
2800 Mechelen, Belgium
07.01.2019

Garantie

Stanley Fat Max vertraut auf die Qualität der eigenen Geräte und bietet dem Käufer eine außergewöhnliche Garantie von 12 Monaten ab Kaufdatum. Diese Garantie versteht sich unbeschadet der gesetzlichen Gewährleistungsansprüche und schränkt diese keinesfalls ein. Diese Garantie gilt innerhalb der Staatsgebiete der Mitgliedstaaten der Europäischen Union und der Europäischen Freihandelszone 1.

Zur Inanspruchnahme dieser Garantie muss sie den allgemeinen Geschäftsbedingungen von Stanley Fat Max entsprechen und dem Verkäufer bzw. der Vertragswerkstatt ist ein Kaufnachweis vorzulegen. Die Bedingungen für die 1-jährige Garantie von Stanley Fat Max und den Standort Ihrer nächstgelegenen Vertragswerkstatt finden Sie im Internet unter www.2helpU.com oder indem Sie sich an die lokale Stanley Fat Max -Niederlassung wenden, deren Adresse Sie in dieser Anleitung finden.

Ihr neues Stanley Fat Max-Produkt können Sie auf unserer Website unter www.stanley.eu/3 registrieren. Dort erhalten Sie auch Informationen über neue Produkte und Sonderangebote.

Usage prévu

Votre raboteuse Stanley Fat Max KFFMEW630, FME630 a été spécialement conçue pour raboter le bois, les morceaux de bois et le plastique. Elle est portative. Ce produit est destiné aux professionnels et privés, des utilisateurs non professionnels.

Consignes de sécurité

Avertissements de sécurité générale liés aux outils électriques



Avertissement ! Veuillez lire tous les avertissements de sécurité, toutes les instructions, les illustrations et les spécifications fournies avec cet outil électrique.

Le non-respect des avertissements et des instructions listés ci-dessous peut entraîner des chocs électriques, des incendies et/ou de graves blessures.

Conservez tous les avertissements et toutes les instructions afin de pouvoir vous y référer dans le futur. Le terme "outil électrique" mentionné dans tous les avertissements listés ci-dessous fait référence à vos outils électriques branchés sur secteur (avec câble) ou fonctionnant sur pile ou batterie (sans fil).

1. Sécurité de la zone de travail

- Maintenez la zone de travail propre et bien éclairée.** Les zones sombres ou encombrées sont propices aux accidents.
- N'utilisez pas d'outils électriques dans un environnement présentant des risques d'explosion ou en présence de liquides, gaz ou poussières inflammables.** Les outils électriques créent des étincelles qui peuvent enflammer les poussières et les fumées.
- Maintenez les enfants et les autres personnes éloignés lorsqu'un outil électrique est en marche.** Toute distraction peut vous faire perdre le contrôle de l'outil.

2. Sécurité électrique

- Les prises des outils électriques doivent correspondre à la prise de courant murale. Ne modifiez jamais la prise d'aucune sorte. N'utilisez aucun adaptateur avec des outils électriques reliés à la terre.** L'utilisation de prises d'origine et de prises murales appropriées permet de réduire le risque de choc électrique.
- Évitez tout contact physique avec des surfaces reliées à la terre comme des tuyaux, des radiateurs, des fours et des réfrigérateurs par exemple.** Il y a sinon un risque accru de choc électrique si votre corps est lui-même relié à la terre.

- N'exposez pas les outils électriques à la pluie, ni à l'humidité.** Le risque de choc électrique augmente si de l'eau pénètre dans un outil électrique.
 - Ne tirez pas sur le cordon d'alimentation. N'utilisez jamais le cordon pour transporter, tirer ou débrancher l'outil électrique. Maintenez le cordon éloigné de la chaleur, de substances grasses, de bords tranchants ou de pièces mobiles.** Les cordons endommagés ou emmêlés augmentent le risque de choc électrique.
 - Si vous utilisez un outil électrique à l'extérieur, utilisez une rallonge homologuée pour les travaux extérieurs.** L'utilisation d'une rallonge électrique homologuée pour les travaux en extérieur réduit le risque de choc électrique.
 - Si l'utilisation d'un outil électrique dans un endroit humide est inévitable, utilisez une alimentation électrique protégée par un disjoncteur différentiel à courant résiduel (DDR).** L'utilisation d'un disjoncteur différentiel réduit le risque de choc électrique.
- Sécurité des personnes**
 - Restez vigilant, surveillez ce que vous faites et faites preuve de bon sens lorsque vous utilisez un outil électrique. N'utilisez pas d'outils électriques si vous êtes fatigué ou sous l'influence de drogue, d'alcool ou de médicaments.** Tout moment d'inattention pendant l'utilisation d'un outil électrique peut engendrer de graves blessures.
 - Portez des équipements de protection individuelle. Portez toujours une protection oculaire.** Les équipements de protection comme les masques à poussière, les chaussures de sécurité antidérapantes, les casques ou les protections auditives, utilisés à bon escient, réduisent le risque de blessures.
 - Empêchez tout démarrage intempestif. Assurez-vous que l'interrupteur est en position Arrêt avant de raccorder l'outil à l'alimentation électrique et/ou au bloc-batterie ou avant de ramasser ou de transporter l'outil.** Le fait de transporter les outils électriques le doigt sur l'interrupteur ou d'alimenter les outils électriques dont l'interrupteur est déjà en position de marche augmente le risque d'accidents.
 - Retirez toutes les clés ou pinces de réglage avant de mettre l'outil en marche.** Une clé ou une pince restée fixée sur une pièce rotative de l'outil électrique peut engendrer des blessures.
 - Ne vous penchez pas. Gardez les pieds bien ancrés au sol et conservez votre équilibre en permanence.** Cela permet de mieux maîtriser l'outil électrique en cas de situations imprévues.
 - Portez des vêtements appropriés. Ne portez aucun vêtement ample ou bijou. Gardez vos cheveux, vos vêtements et vos gants éloignés des pièces mobiles.** Les vêtements amples, les bijoux ou les cheveux longs

peuvent être happés par les pièces mobiles.

- Si des dispositifs pour le raccordement d'un extracteur de poussières ou des installations pour la récupération sont présents, assurez-vous qu'ils sont correctement raccordés et utilisés.** L'utilisation de dispositifs récupérateurs de poussières réduit les risques liés aux poussières.
 - Ne pensez pas être familiarisé avec l'outil après l'avoir utilisé à de nombreuses reprises, au point de ne plus rester vigilant et d'en oublier les consignes de sécurité.** Toute action imprudente peut engendrer de graves blessures en une fraction de seconde.
- Utilisation et entretien des outils électriques**
 - Respectez la capacité de l'outil. Utilisez l'outil approprié en fonction du travail à réaliser.** Un outil adapté fonctionne mieux, de façon plus sûre et à la cadence pour laquelle il a été conçu.
 - N'utilisez pas l'outil électrique si son interrupteur ne permet pas de l'allumer ou de l'éteindre.** Tout outil électrique qui ne peut plus être commandé par son interrupteur est dangereux et doit être réparé.
 - Débranchez la prise du secteur et/ou retirez le bloc-batterie de l'outil électrique avant d'effectuer tout réglage, de changer un accessoire ou de ranger l'outil électrique.** Ces mesures de sécurité préventives réduisent le risque de démarrage accidentel de l'outil électrique.
 - Rangez les outils électriques non utilisés hors de portée des enfants et ne laissez aucune personne ne connaissant pas ces outils ou leurs instructions d'utilisation les faire fonctionner.** Les outils électriques peuvent être dangereux entre des mains inexpérimentées.
 - Entretenez vos outils électriques et leurs accessoires. Vérifiez que les pièces mobiles sont alignées correctement et qu'elles ne sont pas coincées. Vérifiez qu'aucune pièce n'est cassée et contrôlez l'absence de toute autre condition qui pourrait nuire au bon fonctionnement de l'outil. En cas de dommage, faites réparer l'outil électrique avant de l'utiliser.** De nombreux accidents sont provoqués par des outils électriques mal entretenus.
 - Maintenez les organes de coupe affûtés et propres.** Des organes de coupe bien entretenus et affûtés sont moins susceptibles de rester coincés et sont plus faciles à contrôler.
 - Utilisez l'outil électrique, les accessoires et les embouts d'outils conformément à ces instructions, en tenant compte des conditions de travail, ainsi que du travail à effectuer.** L'utilisation d'un outil électrique à des fins autres que celles pour lesquelles il a été prévu engendre des situations dangereuses.

- Veillez à ce que les poignées et les surfaces de préhension restent sèches et propres, sans trace d'huile ou de graisse.** Des poignées glissantes et des surfaces grasses ne permettent pas de manipuler ou de contrôler l'outil de façon sûre en cas de situation inattendue.

5. Révision/Réparation

- Faites réparer votre outil électrique par une personne qualifiée, n'utilisant que des pièces de rechange d'origine.** Cela permet de garantir la sûreté de l'outil électrique.

Consignes de sécurité supplémentaires concernant les outils électroportatifs



Attention ! Instructions de sécurité supplémentaires pour raboteuses.

- ◆ **Tenez l'outil au niveau des surfaces de prise isolées pour éviter que la lame ne se trouve en contact avec le câble.** En touchant un fil sous tension, la charge électrique passe dans les parties métalliques de l'outil électroportatif et il y a un risque de choc électrique.
- ◆ **Utilisez des pinces ou autres pour fixer et soutenir la pièce de manière stable.** Si vous la tenez à la main ou contre votre corps, elle ne sera pas stable et vous pouvez en perdre le contrôle.
- ◆ **Attendez que la lame s'arrête avant de reposer l'outil.** Une lame en rotation peut s'accrocher à la surface, ce qui aurait pour effet la perte de contrôle et de sérieuses blessures.
- ◆ **La lame doit toujours être aiguisée.** Les lames émoussées ou endommagées peuvent faire déraiper ou bloquer la raboteuse pendant le fonctionnement. Utilisez toujours le type approprié de lame correspondant à l'outil.
- ◆ **Ne touchez pas la pièce ou la lame immédiatement après avoir utilisé l'outil.** Elles peuvent être très chaudes.
- ◆ **Retirez tous les clous et objets métalliques sur la pièce avant de commencer.**
- ◆ **Tenez toujours l'outil avec les deux mains et par les poignées prévues à cet effet.**
- ◆ **Débranchez immédiatement le câble du secteur s'il est endommagé ou coupé.**

Attention ! Tout contact ou inhalation de poussières pendant le rabotage peut présenter un danger pour la santé de l'utilisateur ainsi que des personnes autour. Portez un masque antipoussières spécialement conçu pour vous protéger des sciures et des fumées toxiques et veillez à ce que les personnes se trouvant à l'intérieur de la zone de travail ou y pénétrant soient également protégées.

Risques résiduels

L'utilisation d'un outil non mentionné dans les consignes de sécurité données peut entraîner des risques résiduels supplémentaires. Ces risques peuvent survenir si l'appareil est mal utilisé, si l'utilisation est prolongée, etc.

Malgré l'application des normes de sécurité correspondantes et la présence de dispositifs de sécurité, les risques résiduels suivants ne peuvent être évités. Ceci comprend :

- ◆ **Les blessures dues au contact avec une pièce mobile/ en rotation.**
- ◆ **Les blessures causées en changeant des pièces, lames ou accessoires.**
- ◆ **Les blessures dues à l'utilisation prolongée d'un outil. Une utilisation prolongée de l'outil nécessite des pauses régulières.**
- ◆ **Déficience auditive.**
- ◆ **Risques pour la santé causés par l'inhalation de poussières produites pendant l'utilisation de l'outil (exemple : travail avec du bois, surtout le chêne, le hêtre et les panneaux en MDF).**

Vibration

La valeur des émissions de vibration déclarée dans la section Déclaration/Données techniques de conformité a été mesurée selon une méthode d'essai standard fournie par la norme EN62841 et peut être utilisée pour comparer un outil à un autre. Elle peut aussi être utilisée pour une évaluation préliminaire à l'exposition.

Attention ! Selon la manière dont l'outil est utilisé, la valeur des émissions de vibration pendant l'utilisation de l'outil peut être différente de la valeur déclarée. Le niveau de vibration peut augmenter au-dessus du niveau établi.

Quand l'exposition aux vibrations est évaluée afin de déterminer les mesures de sécurité requises par la norme 2002/44/CE pour protéger les personnes utilisant régulièrement des outils électroportatif, il faut tenir compte d'une estimation de l'exposition aux vibrations, des conditions actuelles d'utilisation et de la manière dont l'outil est utilisé. Il faut aussi tenir compte de toutes les pièces du cycle de fonctionnement comme la durée pendant laquelle l'outil est arrêté et quand il fonctionne au ralenti, ainsi que la durée du déclenchement.

Étiquettes de l'outil

Les pictogrammes suivants sont affichés sur l'outil avec le code de date :



Attention ! Pour réduire le risque de blessures, l'utilisateur doit lire le manuel d'instructions.

Sécurité électrique



Cet outil est doublement isolé. Par conséquent, aucun câble de mise à la terre n'est nécessaire. Vérifiez si l'alimentation mentionnée sur la plaque signalétique de l'outil correspond bien à la tension présente sur le lieu.

- ◆ Si le câble d'alimentation est endommagé, il doit être remplacé par le fabricant ou par un Centre de réparation agréé BLACK+DECKER pour éviter les risques éventuels.

Utilisation d'une rallonge

- ◆ La rallonge utilisée doit être conforme aux normes et doit s'adapter exactement à la prise de cette machine (voir les données techniques). Avant d'utiliser la rallonge, assurez-vous qu'elle est en bon état et récente. Remplacez la rallonge si elle est en mauvais état. Si vous utilisez un dévidoir, le câble doit être complètement déroulé. Le non-respect de toutes ces consignes, risque de provoquer un incendie et un choc électrique.

Caractéristiques

Cet outil comprend certains ou tous les éléments suivants.

1. Déclencheur
2. Bouton de déblocage
3. Sortie de copeaux
4. Sélecteur de sortie de copeaux
5. Bouton de réglage de profondeur de rabotage
6. Graduation de profondeur de rabotage

Assemblage

Attention ! Avant l'assemblage, assurez-vous que l'outil est éteint et débranché.

Remplacement des lames (figure A)

Les deux côtés des lames fournies avec cet outil sont utilisables. Votre représentant local peut vous proposer des lames de rechange.

Retrait

- ◆ Desserrez les boulons (7) en utilisant la clé fournie.
- ◆ Glissez la lame (8) hors du support.
- ◆ Retournez la lame pour installer le côté non utilisé. Si les deux côtés sont usés, la lame doit être remplacée.

Mise en place

- ◆ Glissez la lame dans le support jusqu'à ce qu'elle soit en butée.
- ◆ Serrez les boulons en utilisant la clé fournie.

Attention ! Remplacez toujours les deux lames.

Réglage de la profondeur de coupe (figure B)

La profondeur de coupe est indiquée par le repère (9). Le réglage peut être lu sur la graduation (6).

- ◆ Tournez le bouton de réglage (5) à la profondeur de coupe requise.
- ◆ Le bouton doit être réglé sur P si l'outil n'est pas utilisé.

Installation et retrait du guide parallèle (figure C)

Le guide parallèle est utilisé pour un meilleur contrôle sur les pièces étroites.

- ◆ Insérez le bouton (11) dans le trou sur le côté de la raboteuse et serrez fermement.
- ◆ Desserrez le bouton de réglage du guide parallèle (10).
- ◆ Glissez le guide parallèle dans la position requise.
- ◆ Serrez fermement le bouton de réglage du guide parallèle.

Remarque : le guide parallèle doit se trouver sous la raboteuse quand il est correctement installé.

- ◆ Pour retirer le guide parallèle, procédez inversement.

Raccordement d'un aspirateur à l'outil (figure D)

Il faut un adaptateur pour connecter l'aspirateur ou le récupérateur de poussière à l'outil. L'adaptateur peut être acheté auprès d'un revendeur Stanley Fat Max.

- ◆ Glissez l'adaptateur (12) sur la sortie de copeaux (3).
- ◆ Raccordez le tuyau d'aspirateur (13) à l'adaptateur.

Installation du sac de récupération des copeaux (figure E)

Le sac de récupération des copeaux est très utile particulièrement dans les endroits étroits.

- ◆ Glissez la plaque (14) du sac sur un des côtés de la sortie de copeaux (3).
- ◆ Pour éviter la sortie des copeaux du côté opposé à la sortie, déplacez le sélecteur de sortie de copeaux (4) du côté opposé au sac.

Vidage du sac de récupération des copeaux

Le sac de récupération des copeaux doit être régulièrement vidé pour éviter les blocages en utilisant l'outil.

- ◆ Ouvrez le sac pour vider la poussière avant de continuer.

Utilisation

Attention ! Laissez l'outil fonctionner à sa propre vitesse. Ne le poussez pas au-delà de sa limite.

- ◆ Réglez la profondeur de coupe.
- ◆ Si nécessaire, installez et ajustez le guide parallèle.

Mise en marche et arrêt

Démarrage

- ◆ Appuyez sur le bouton de déblocage (2) et appuyez sur le déclencheur (1).

- ◆ Relâchez le bouton de déblocage.

Arrêt

- ◆ Relâchez le déclencheur.

Rabotage

- ◆ Maintenez l'outil avec le bout de la semelle sur le bout de la pièce.
- ◆ Mettez l'outil en marche.
- ◆ Poussez l'outil de manière régulière pour effectuer la course.
- ◆ Éteignez l'outil une fois la course effectuée.

Feuillure (figure F)

- ◆ Installez et ajustez le guide parallèle.
- ◆ Procédez comme pour le rabotage

Chanfreinage (figure G)

La rainure en V au bout de la semelle permet de chanfreiner les bords à 45°, 30° et 15°.

- ◆ Maintenez l'outil dans l'angle avec la rainure choisie (20) sur le bord de la pièce et effectuer la course.

Dispositif de positionnement (figure H)

Votre raboteuse est munie d'un dispositif de positionnement (21) qui s'abaisse automatiquement quand l'outil est soulevé de la surface de travail. Pendant le rabotage, le dispositif de positionnement se lève dès que l'outil est poussé en avant. Quand le dispositif de positionnement est abaissé, la raboteuse reste sur la surface de travail sans que la lame ne soit en contact.

Conseils pour une utilisation optimale

- ◆ Déplacez l'outil dans le sens du grain du bois.
- ◆ Si le grain est croisé ou ondulé, ou si la pièce à raboter est en bois dur, ajustez la profondeur de coupe pour n'éliminer que quelques copeaux à chaque passage et effectuez plusieurs passages pour obtenir le résultat souhaité.
- ◆ Pour maintenir l'outil en ligne droite, appuyez sur l'avant de l'outil au démarrage, puis sur l'arrière à la fin de la course.

Accessoires

La qualité du travail réalisé par votre outil dépend des accessoires utilisés. Les accessoires Stanley Fat Max correspondent aux normes de qualité supérieure et sont conçus pour donner le meilleur résultat possible. Votre outil vous donnera entière satisfaction avec ces accessoires.

Votre représentant local peut vous proposer des lames de recharge des types suivants :

- Lames réversibles en carbure de tungstène (réf. X35007, vendues par paire)
- Lames réversibles en acier haute vitesse (réf. X24192-XJ11, vendues par paire)

Entretien

Votre outil a été conçu pour fonctionner pendant longtemps avec un minimum d'entretien. Un fonctionnement continu satisfaisant dépend d'un nettoyage régulier et d'un entretien approprié de l'outil.

Attention ! Préalablement à toute opération d'entretien, éteignez et débranchez l'outil.

- ◆ Nettoyez régulièrement les orifices de ventilation de votre outil à l'aide d'une brosse souple ou d'un chiffon sec.
- ◆ Nettoyez régulièrement le compartiment du moteur à l'aide d'un chiffon humide. N'utilisez pas de produit abrasif ou à base de solvant.

Remplacement de la courroie d'entraînement (figure I)

- ◆ Desserrez les vis (15) et retirez le couvercle (16).
- ◆ Retirez la courroie d'entraînement usée.
- ◆ Placez une nouvelle courroie (17) sur les poulies. Placez d'abord la courroie sur la grande poulie (18), puis sur la petite poulie (19), tout en tournant régulièrement à la main la courroie.
- ◆ Remplacez le couvercle et serrez les vis.

Vérification et remplacement de la brosse du moteur (figure J)

Vérifiez régulièrement les brosses pour détecter le niveau d'usure.

- ◆ Retirez le cache du balai (22). Les brosses doivent glisser librement dans le boîtier. Si les brosses sont usées de 0,3" (8 mm), il faut les remplacer.

Pour la réinstallation, poussez la nouvelle brosse dans le boîtier. Pour remplacer la brosse existante, maintenez la même orientation que lors du retrait. Remplacez le cache (sans trop serrer).

Protection de l'environnement



Tri sélectif. Les produits et batteries marqués de ce symbole ne doivent pas être jetés avec les déchets ménagers.

Les produits et batteries contiennent des matières qui peuvent être récupérées et recyclées afin de réduire la demande en matières premières. Veuillez recycler les produits électriques et les batteries conformément aux dispositions locales en

vigueur. Plus d'informations sont disponibles sur le site www.2helpU.com.

Caractéristiques techniques

		KFFMEW630 (Type 1)	FME630 (Type 1)
Tension d'entrée	V _{ac}	230	230
Puissance	W	750	750
Vitesse à vide	min ⁻¹	16.500	16.500
Largeur de rabotage	mm	82	82
Profondeur de rabotage	mm	2	2
Profondeur de feuillure	mm	12	12
Poids	kg	2,9	2,9

Niveau de pression sonore selon la norme EN62841 :	
L _{pa} (pression sonore) 90,5 dB(A), incertitude (K) 3 dB(A)	
L _{wa} (pression sonore) 101,5 dB(A), incertitude (K) 3 dB(A)	
Valeurs totales des vibrations (somme vectorielle triaxiale) selon la norme EN62841 :	
Valeur d'émission de vibration (a _v) 4,1 m/s ² , incertitude (K) 1,5 m/s ²	

Déclaration de conformité CE

CONSIGNES DE MACHINERIE



Ponceuse - KFFMEW630, FME630

Stanley Europe confirme que les produits décrits dans les « Caractéristiques techniques » sont conformes aux normes : EN62841-1:2015, EN62841-2-14:2015

Ces produits sont également conformes à la Directive 2006/42/EC, 2014/30/UE et 2011/65/UE.

Pour plus de détails, veuillez contacter Stanley Fat Max à l'adresse suivante ou reportez-vous au dos du manuel.

Le soussigné est responsable de la compilation du fichier technique et fait cette déclaration au nom de Stanley Fat Max.

A. Smith
Technical Director

Stanley Fat Max Europe, Egide Walschaertsstraat 14-18,
2800 Mechelen, Belgique
07/01/2019

Garantie

Stanley Fat Max assure la qualité de ses produits et offre une garantie de 12 mois aux utilisateurs, à partir de la date d'achat. Cette garantie s'ajoute à vos droits légaux auxquels elle ne porte aucunement préjudice. Cette garantie est valable au sein des territoires des États membres de l'Union Européenne et au sein de la Zone européenne de libre-échange.

Pour prétendre à la garantie, la réclamation doit être en conformité avec les conditions générales de Stanley Fat Max et vous devez fournir une preuve d'achat au vendeur ou au réparateur agréé. Les conditions générales de la garantie de 1 an Stanley Fat Max ainsi que l'adresse du réparateur agréé le plus proche sont disponibles sur le site Internet www.2helpU.com ou en contactant votre agence Stanley Fat Max locale à l'adresse indiquée dans ce manuel.

Accédez à notre site Internet www.stanley.eu/3 pour enregistrer votre nouveau produit Stanley Fat Max et être informé des nouveaux produits et des offres spéciales.

Usò previsto

La piallatrice Stanley Fat Max KFFMEW630, FME630 è stata progettata per piallare legno, articoli di legno e plastica. Questo elettrotensile è stato progettato per essere usato tenendolo in mano. Questo strumento è destinato a professionisti e private, gli utenti non professionali.

Istruzioni di sicurezza

Avvertenze di sicurezza generali per gli elettrotensili



Avvertenza! Leggere attentamente tutte le avvertenze, istruzioni, illustrazioni e specifiche fornite con l'elettrotensile. La mancata osservanza delle avvertenze e istruzioni elencate di seguito potrebbe dar luogo a scosse elettriche, incendi e/o infortuni gravi.

Conservare tutte le avvertenze e le istruzioni per consultazioni successive. Il termine "elettrotensile" che ricorre in tutte le avvertenze seguenti si riferisce ad utensili elettrici con o senza filo.

1. Sicurezza nell'area di lavoro

- Mantenere pulita e bene illuminata l'area di lavoro.** Gli ambienti disordinati o scarsamente illuminati favoriscono gli incidenti.
- Evitare di usare gli elettrotensili in ambienti esposti a rischio di esplosione, ad esempio in presenza di liquidi, gas o polveri infiammabili.** Gli elettrotensili generano scintille che possono incendiare le polveri o i fumi.
- Tenere lontani bambini e altre persone presenti mentre si usa un elettrotensile.** Eventuali distrazioni possono provocare la perdita di controllo dello stesso.

2. Sicurezza elettrica

- Le spine elettriche degli elettrotensili devono essere adatte alla presa. Non modificare la spina in alcun modo. Non utilizzare spine con adattatore con gli elettrotensili dotati di messa a terra.** Per ridurre il rischio di scossa elettrica evitare di modificare le spine e utilizzare sempre le prese di corrente appropriate.
- Evitare il contatto fisico con superfici collegate a terra, come tubi, radiatori, forni e frigoriferi.** Se il proprio corpo è collegato a terra, il rischio di scosse elettriche aumenta.
- Non esporre gli elettrotensili alla pioggia o all'umidità.** Se entra dell'acqua all'interno dell'elettrotensile, il rischio di scosse elettriche aumenta.
- Non utilizzare il cavo di alimentazione in modo improprio. Non spostare, tirare o scollegare mai l'elettrotensile tirandolo dal cavo. Tenere il cavo di**

alimentazione lontano da fonti di calore, olio, bordi taglienti o parti in movimento. Se il cavo di alimentazione è danneggiato o impigliato, il rischio di scossa elettrica aumenta.

- e. **Se l'elettrotensile viene utilizzato all'aperto, usare esclusivamente prolunghe omologate per l'impiego all'esterno.** L'uso di un cavo di alimentazione adatto ad ambienti esterni riduce il rischio di scossa elettrica.
- f. **Se non è possibile evitare di lavorare in una zona umida, usare una rete elettrica protetta da un interruttore differenziale (RCD).** L'uso di un interruttore differenziale riduce il rischio di scossa elettrica.
- ### 3. Sicurezza delle persone
- a. **È importante concentrarsi su ciò che si sta facendo e maneggiare con giudizio l'elettrotensile. Non utilizzare un elettrotensile quando si è stanchi o sotto l'effetto di droghe, alcool o medicinali.** Un solo attimo di distrazione durante l'uso dell'elettrotensile potrebbe provocare gravi lesioni personali.
- b. **Usare dispositivi di protezione individuale. Indossare sempre dispositivi di protezione per gli occhi.** L'uso di dispositivi di protezione, quali mascherine antipolvere, scarpe antinfortunistiche antiscivolo, elmetti o protezioni auricolari in condizioni opportune consente di ridurre le lesioni personali.
- c. **Impedire l'avviamento involontario. Accertarsi che l'interruttore di accensione sia nella posizione di spegnimento, prima di collegare l'elettrotensile alla rete elettrica e/o alla batteria, di prenderlo in mano o di trasportarlo.** Per non esporsi al rischio di incidenti, non trasportare l'elettrotensile tenendo le dita sull'interruttore di accensione e non collegarlo a una fonte di alimentazione elettrica con l'interruttore acceso.
- d. **Prima di accendere un elettrotensile, rimuovere gli eventuali utensili o chiavi di regolazione.** Un utensile di regolazione o una chiave inserito/a su una parte rotante dell'elettrotensile può provocare lesioni alle persone.
- e. **Non sbilanciarsi. Mantenere sempre un appoggio e un equilibrio adeguati.** In tal modo è possibile avere un migliore controllo dell'elettrotensile nelle situazioni impreviste.
- f. **Vestirsi adeguatamente. Non indossare abiti lenti o gioielli. Tenere i capelli, i vestiti e i guanti lontano dalle parti mobili.** Abiti larghi, gioielli o capelli lunghi possono impigliarsi nelle parti in movimento.
- g. **Se gli elettrotensili sono provvisti di attacchi per il collegamento di dispositivi di aspirazione o di raccolta della polvere, assicurarsi che questi siano installati e utilizzati correttamente.** L'impiego di dispositivi di raccolta delle polveri può ridurre i pericoli legati a queste ultime.

- h. **Non lasciare che la familiarità acquisita dall'uso frequente degli utensili induca a cedere alla tentazione di ignorare i principi di utilizzo sicuro degli stessi.** Un'azione imprudente potrebbe provocare lesioni gravi in una frazione di secondo.

4. Uso e cura dell'elettrotensile

- a. **Non sovraccaricare l'elettrotensile. Utilizzare l'elettrotensile adatto per il lavoro da eseguire.** L'elettrotensile corretto funziona meglio e in modo più sicuro, se utilizzato alla velocità per cui è stato progettato.
- b. **Non utilizzare l'elettrotensile se l'interruttore di accensione/spengimento è difettoso.** Qualsiasi elettrotensile che non possa essere controllato tramite l'interruttore è pericoloso e deve essere riparato.
- c. **Scollegare la spina dalla presa di corrente e/o la batteria dall'elettrotensile prima di regolarlo, sostituirne gli accessori o riporlo in magazzino.** Queste misure di sicurezza preventive riducono il rischio di azionare accidentalmente l'elettrotensile.
- d. **Quando non vengono usati, gli elettrotensili devono essere custoditi fuori dalla portata dei bambini. Non consentire l'uso dell'elettrotensile a persone inesperte o che non abbiano letto le presenti istruzioni d'uso.** Gli elettrotensili sono pericolosi in mano a persone inesperte.
- e. **Sottoporre gli elettrotensili e gli accessori a regolare manutenzione. Verificare che le parti mobili siano correttamente allineate e non inceppate, che non vi siano componenti rotti e che non sussistano altre condizioni che possono compromettere il funzionamento dell'elettrotensile. Se danneggiato, far riparare l'elettrotensile prima dell'uso.** Molti incidenti sono provocati da elettrotensili non sottoposti a corretta manutenzione.
- f. **Mantenere affilati e puliti gli utensili da taglio.** La manutenzione corretta degli utensili da taglio con bordi affilati riduce le probabilità di inceppamento e ne facilita il controllo.
- g. **Utilizzare l'elettrotensile, gli accessori, le punte, ecc. in conformità alle presenti istruzioni, tenendo conto delle condizioni operative e del lavoro da eseguire.** L'utilizzo dell'elettrotensile per impieghi diversi da quelli previsti può dare luogo a situazioni di pericolo.
- h. **Mantenere le impugnature e le superfici di presa asciutte, pulite e senza tracce di olio o grasso.** Impugnature e superfici di presa scivolose e unte non consentono di maneggiare e controllare in modo sicuro l'elettrotensile nel caso di imprevisti.

5. Assistenza

- a. **Fare riparare l'elettrotensile esclusivamente da personale specializzato e solo utilizzando pezzi di**

ricambio originali. In questo modo sarà possibile mantenere la sicurezza dell'elettrotensile.

Altri avvisi di sicurezza per gli elettrotensili



Avvertenza! Ulteriori avvisi di sicurezza per le piallatrici

- ◆ **Afferrare l'elettrotensile solo sull'impugnatura provvista di materiale isolante, dato che la lama potrebbe venire a contatto del proprio filo di alimentazione.** Il taglio di un filo sotto tensione mette sotto tensione le parti metalliche esposte dell'elettrotensile e potrebbe esporre l'operatore a scosse elettriche.
- ◆ **Usare morsetti o altri metodi pratici per fissare e sorreggere il pezzo in lavorazione su una base stabile.** Un pezzo tenuto in mano o contro il corpo, può diventare poco stabile e causare la perdita di controllo.
- ◆ **Attendere fino a quando la lama si è fermata prima di appoggiare l'elettrotensile.** Una lama rotante scoperta potrebbe innestarsi nella superficie causando, in tutta probabilità, la perdita di controllo e lesioni gravi.
- ◆ **Mantenere ben affilata la lama.** Delle lame poco affilate o danneggiate possono causare la deviazione o lo spegnimento della piallatrice sotto sforzo. Usare sempre il tipo di lama idoneo all'elettrotensile.
- ◆ **Non toccare il pezzo o la lama subito dopo aver fatto funzionare l'elettrotensile, dato che potrebbero essere molto caldi.**
- ◆ **Eliminare chiodi od oggetti metallici dal pezzo prima di iniziare la piallatura.**
- ◆ **Tenere sempre l'elettrotensile con entrambe le mani e mediante le impugnature fornite.**
- ◆ **Scollegare immediatamente il cavo dalla rete di alimentazione se danneggiato o tagliato.**

Avvertenza! Il contatto o l'inhalazione della polvere generata dalla piallatura potrebbe nuocere alla salute dell'operatore e di eventuali astanti. Indossare una mascherina antipolvere specifica per polveri e fumi e controllare che anche le persone presenti o in arrivo nella zona di lavoro siano adeguatamente protette.

Sicurezza altrui

- ◆ Questo elettrotensile può essere usato da bambini dagli 8 anni in su e da persone portatrici di handicap fisici, psichici o sensoriali o che non abbiano la dovuta esperienza o conoscenza, sempre che siano seguite o opportunamente istruite sull'uso sicuro e comprendano i pericoli inerenti.
- ◆ I bambini non devono giocare con l'elettrodomestico. Gli interventi di pulizia e di manutenzione da parte dell'utente non devono essere eseguiti da bambini senza supervisione.

Rischi residui

Quando si usa l'elettrotensile, possono esservi altri rischi residui che possono non essere stati contemplati negli avvisi di sicurezza allegati. Tali rischi possono sorgere a seguito di un uso prolungato o improprio, ecc.

Perfino adottando gli appositi regolamenti di sicurezza e utilizzando i dispositivi di sicurezza, certi rischi residui non possono essere evitati. Essi comprendono:

- ◆ **Lesioni causate o subite a seguito del contatto con parti rotanti/in movimento.**
- ◆ **Lesioni causate o subite durante la sostituzione di parti, lame o accessori.**
- ◆ **Lesioni causate dall'impiego prolungato di un elettrotensile. Quando si usa qualsiasi elettrotensile per lunghi periodi, accertarsi di fare regolarmente delle pause.**
- ◆ **Problemi di udito.**
- ◆ **Rischi per la salute causati dall'aspirazione di polvere generata dall'utilizzo dell'elettrotensile (ad esempio quando si lavora con il legno, in modo particolare quello di quercia, faggio o l'MDF.)**

Vibrazioni

I valori dichiarati delle emissioni di vibrazioni al paragrafo Dati tecnici e nella Dichiarazione di conformità del presente manuale sono stati misurati in base al metodo di test standard previsto dalla normativa EN62841 e possono essere usati come parametri di confronto tra due utensili. Il valore delle emissioni di vibrazioni dichiarato può anche essere usato come valutazione preliminare dell'esposizione.

Attenzione! Il valore delle emissioni di vibrazioni durante l'impiego effettivo dell'elettrotensile può variare da quello dichiarato a seconda delle modalità d'uso. Il livello delle vibrazioni può aumentare oltre quello dichiarato.

Quando si valuta l'esposizione alle vibrazioni per determinare le misure di sicurezza richieste, in conformità alla normativa 2002/44/CE e destinata alla protezione delle persone che usano regolarmente gli elettrotensili nello svolgimento delle proprie mansioni, è necessario prendere in considerazione le condizioni effettive di utilizzo e il modo in cui l'utensile è usato, oltre a tenere in conto tutte le componenti del ciclo operativo, vale a dire i periodi in cui l'elettrotensile è spento, quelli in cui è acceso, ma a riposo e quelli in cui è effettivamente utilizzato.

Etichette sull'elettrotensile

I seguenti pittogrammi vengono visualizzati sullo strumento insieme al codice data:



Attenzione! Per ridurre il rischio di infortuni, l'utente deve leggere il manuale d'uso.

Sicurezza elettrica



Il doppio isolamento di cui è provvisto l'elettrotensile rende superfluo il filo di terra. Controllare sempre che l'alimentazione corrisponda alla tensione indicata sulla targhetta dei dati tecnici.

- ◆ In caso di danneggiamento del filo di alimentazione, è necessario farlo riparare dal fabbricante o presso un centro assistenza BLACK+DECKER autorizzato in modo da evitare eventuali pericoli.

Utilizzo di un cavo di prolunga

- ◆ Usare sempre un cavo di prolunga di tipo omologato, idoneo all'assorbimento di corrente di questo elettrotensile (vedere i dati tecnici). Prima dell'impiego, ispezionare il cavo di prolunga per accertarsi che non presenti segni di danni, usura o invecchiamento. Sostituire il cavo di prolunga se è danneggiato o difettoso. Se si usa un mulinello, svolgere sempre completamente il cavo. L'utilizzo di un cavo di prolunga non idoneo alla potenza nominale dell'elettrotensile, oppure danneggiato o difettoso, può essere causa di incendio e scosse elettriche.

Caratteristiche

Questo elettrotensile presenta alcune o tutte le seguenti caratteristiche.

1. Interruttore di accensione
2. Pulsante di sicurezza
3. Uscita scarico trucioli
4. Selettore uscita scarico trucioli
5. Pomello di regolazione profondità di piallatura
6. Graduazione profondità di piallatura

Montaggio

Avvertenza! Prima di montare l'elettrotensile, assicurarsi che sia spento e scollegato dalla presa di corrente.

Sostituzione delle lame di taglio (fig. A)

Le lame da taglio fornite con questo elettrotensile sono reversibili. Le lame da taglio di ricambio possono essere acquistate presso il rivenditore di zona.

Distacco

- ◆ Allentare i bulloni (7) con la chiave fornita.
- ◆ Sfilare la lama (8) dal porta lama.
- ◆ Invertire la lama in modo che il lato vergine sia ora in vista. Se entrambi i lati sono usurati, sostituire la lama.

Montaggio

- ◆ Infilare la lama nel porta lama fino a quando si trova contro l'arresto terminale.
- ◆ Serrare i bulloni con la chiave fornita.

Avvertenza! Sostituire sempre entrambe le lame.

Regolazione della profondità di taglio (fig. B)

La profondità di taglio è indicata dal contrassegno (9). La gamma di regolazione può essere letta sulla graduazione presente (6).

- ◆ Ruotare il pomello di regolazione della profondità di piallatura (5) per ottenere la profondità di taglio richiesta.
- ◆ Ruotare il pomello sulla posizione "P" quando l'elettrotensile non è utilizzato.

Montaggio e smontaggio della guida pezzo parallela (fig. C)

La guida pezzo parallela è usata per controllare nel modo migliore i pezzi stretti.

- ◆ Avvitare il pomello (11) nel foro sul lato della piallatrice e serrarlo saldamente.
- ◆ Allentare il pomello di regolazione della guida pezzo parallela (10).
- ◆ Far scorrere la guida pezzo parallela nella posizione richiesta.
- ◆ Serrare saldamente il pomello di regolazione della guida pezzo parallela.

Nota: la guida pezzo parallela dovrebbe trovarsi sotto la piallatrice se è stata montata correttamente.

- ◆ Per staccare la guida pezzo parallela eseguire in ordine inverso la procedura.

Collegamento di un aspirapolvere all'elettrotensile (fig. D)

Per collegare un aspirapolvere di qualsiasi tipo all'elettrotensile, è necessario usare un adattatore di estrazione della polvere che può essere acquistato presso il rivenditore Stanley Fat Max di zona.

- ◆ Infilare un adattatore (12) sull'apertura dell'uscita di scarico dei trucioli (3).
- ◆ Collegare il tubo dell'aspirapolvere (13) all'adattatore..

Montaggio del sacco di raccolta dei trucioli (fig. E)

Il sacco di raccolta dei trucioli è particolarmente utile quando si lavora in spazi ristretti.

- ◆ Infilare la piastra di collegamento (14) del sacco su uno dei lati dell'uscita di scarico dei trucioli (3).
- ◆ Per evitare la fuoriuscita dei trucioli dal lato opposto a quello prescelto, spostare il selettore dell'uscita di scarico dei trucioli (4) sul lato opposto a quello in cui si trova il sacco.

Svuotamento del sacco di raccolta dei trucioli

Il sacco di raccolta dei trucioli deve essere svuotato regolarmente durante l'impiego per evitare intasamenti.

- ◆ Sganciare il sacchetto e svuotarlo prima di continuare.

Utilizzo

Avvertenza! Lasciare che l'elettrotensile funzioni al suo ritmo. Non sovraccaricarlo.

- ◆ Regolare la profondità di taglio.
- ◆ Se necessario, montare e regolare la guida pezzo parallela.

Accensione e spegnimento

Accensione

- ◆ Tenere premuto il pulsante di sicurezza (2) e premere l'interruttore di accensione (1).
- ◆ Rilasciare il pulsante di sicurezza.

Spegnimento

- ◆ Rilasciare l'interruttore di accensione.

Piallatura

- ◆ Afferrare l'elettrotensile in modo che la punta del piedino scorrimento lama poggi contro la superficie del pezzo.
- ◆ Accendere l'elettrotensile.
- ◆ Spostare progressivamente in avanti l'elettrotensile per eseguire la corsa di taglio.
- ◆ Spegner l'elettrotensile al completamento della corsa.

Piallatura di un incavo (fig. F)

- ◆ Montare e regolare la guida pezzo parallela.
- ◆ Procedere come indicato per la piallatura:

Smussatura dei bordi (fig. G)

La scanalatura a V nella punta del piedino scorrimento lama consente di smussare bordi con un angolo di 45°, 30° e 15°.

- ◆ Tenere l'elettrotensile in posizione angolare rispetto alla scanalatura desiderata (20) attorno al bordo del pezzo ed eseguire la corsa di taglio.

Supporto di stazionamento (fig. H)

La piallatrice è dotata di supporto di stazionamento (21) che si abbassa automaticamente quando l'elettrotensile viene sollevato dalla superficie di lavoro. Durante la piallatura, il piedino di stazionamento si solleva quando l'elettrotensile viene spinto in avanti. Quando il piedino di stazionamento è abbassato, la piallatrice può essere appoggiata sulla superficie di lavoro senza che la lama faccia contatto.

Consigli per un utilizzo ottimale

- ◆ Spostare l'elettrotensile lungo la venatura del legno.
- ◆ Se la venatura del legno è trasversale o ondulata, oppure se il pezzo è di legno duro, regolare la profondità di taglio in modo da asportare solo uno strato sottile ad ogni passata ed eseguire varie passate per ottenere il risultato desiderato.

- ◆ Per mantenere l'elettrotensile in linea retta, premere la parte anteriore dell'elettrotensile all'inizio e quindi quella posteriore alla fine della corsa di taglio.

Accessori

Le prestazioni dell'elettrotensile dipendono dall'accessorio usato. Gli accessori Stanley Fat Max sono stati fabbricati in base a standard qualitativi elevati e sono stati progettati per ottenere le migliori prestazioni dall'elettrotensile. Usando questi accessori si otterrà il meglio dall'elettrotensile.

Presso il rivenditore di zona è possibile acquistare i seguenti tipi di lame da taglio:

- Lame da taglio reversibili in carburo di tungsteno (parte n. X35007, fornite in coppia)
- Lame da taglio reversibili in acciaio ad alta velocità (parte n. X24192-XJ11, fornite in coppia)

Manutenzione

Questo elettrotensile è stato progettato per funzionare a lungo con una manutenzione minima. Per ottenere prestazioni sempre soddisfacenti occorre avere cura dell'elettrotensile e sottoporlo a pulizia periodica.

Avvertenza! Prima di eseguire operazioni di manutenzione, spegnere l'elettrotensile ed estrarre la spina dalla presa di corrente.

- ◆ Le prese di ventilazione dell'elettrotensile devono essere pulite regolarmente con un pennello morbido o un panno asciutto.
- ◆ Il vano del motore deve essere pulito regolarmente con un panno umido. Non usare materiali abrasivi o detergenti a base di solventi.

Sostituzione della cinghia di trasmissione (fig. I)

- ◆ Allentare le viti (15) e staccare il coperchio (16).
- ◆ Togliere la vecchia cinghia di trasmissione.
- ◆ Posizionare la nuova cinghia (17) sopra le pulegge. Posizionare per prima la cinghia sopra la puleggia grande (18) e quindi sopra quella piccola (19), mentre si ruota in modo graduale la cinghia.
- ◆ Rimontare in sede il coperchio e serrare le viti.

Ispezione e sostituzione delle spazzole del motore (fig. J)

Ispezionare regolarmente le spazzole per controllare che non siano usurate.

- ◆ Staccare il coperchio delle spazzole (22). Le spazzole devono scorrere liberamente nella relativa scatola. Sostituire le spazzole quando restano solo 8 mm (0,3").

Per rimontarle, premere la nuova spazzola nella relativa scatola. Se si sostituisce una spazzola esistente, mantenere l'orientamento originale che aveva al momento del distacco. Sostituire il coperchio delle spazzole (senza serrarlo eccessivamente).

Protezione dell'ambiente



Raccolta differenziata. I prodotti e le batterie contrassegnati con questo simbolo devono essere smaltiti con i rifiuti domestici normali.

I prodotti e le batterie contengono materiali che possono essere recuperati o riciclati riducendo la richiesta di materie prime. Riciclare i prodotti elettrici e le batterie secondo le disposizioni locali. Ulteriori informazioni sono disponibili all'indirizzo www.2helpU.com

Dati tecnici

		KFFMEW630 (Type 1)	FME630 (Type 1)
Tensione in ingresso	V_{AC}	230	230
Potenza assorbita	W	750	750
Regime a vuoto	min ⁻¹	16,500	16,500
Larghezza di piallatura	mm	82	82
Profondità di piallatura	mm	2	2
Profondità di un incavo	mm	12	12
Peso	kg	2.9	2.9

Livello di pressione sonora misurato in base a EN62841:

L_{pA} (pressione sonora) 90,5 dB(A), incertezza (K) 3 dB(A)

L_{wA} (pressione acustica) 101,5 dB(A), incertezza (K) 3 dB(A)

Valori totali vibrazioni (somma vettoriale triassiale) in base a EN62841:

Valore emissioni vibrazioni (a_w) 4,1 m/s², incertezza (K) 1.5 m/s²

Dichiarazione di conformità CE

DIRETTIVA SUI MACCHINARI



Levigatrice - KFFMEW630, FME630

Stanley Europe dichiara che questi prodotti descritti al paragrafo "Dati tecnici" sono conformi a:
EN62841-1:2015, EN62841-2-14:2015

Questi prodotti sono anche conformi alla direttiva
2006/42/EC, 2014/30/EU e 2011/65/EU.

Per ulteriori informazioni contattare Stanley Fat Max al seguente indirizzo oppure consultare l'ultima di copertina del manuale.

Il firmatario è responsabile della compilazione del documento tecnico e rende questa dichiarazione per conto di Stanley Fat Max.

A. Smith
Technical Director
Stanley Fat Max Europe, Egide Walschaertsstraat 14-18,
2800 Mechelen, Belgio
07/01/2019

Garanzia

Stanley Fat Max è sicura della qualità dei propri prodotti e offre ai consumatori una garanzia di 12 mesi dalla data di acquisto. Il presente certificato di garanzia è complementare ai diritti legali e non li pregiudica in alcun modo. La garanzia è valida sui territori degli stati membri dell'Unione Europea e dell'EFTA (Associazione europea di libero scambio).

Per attivare la garanzia, il reclamo deve essere effettuato in accordo con i Termini e Condizioni Stanley Fat Max e sarà necessario presentare la prova di acquisto al venditore o all'agente di riparazione autorizzato. I Termini e condizioni della garanzia Stanley Fat Max di 1 anno e la sede dell'agente di riparazione autorizzato più vicino sono consultabili su Internet all'indirizzo www.2helpU.com, o contattando l'ufficio Stanley Fat Max di zona all'indirizzo indicato in questo manuale.

Visitare il nostro sito www.stanley.eu/3 per registrare il nuovo prodotto Stanley Fat Max e ricevere gli aggiornamenti sui nuovi prodotti e le offerte speciali.

Beoogd gebruik

De Stanley Fat Max-schaafmachine KFFMEW630, FME630 is ontworpen voor het schaven van houtproducten en kunststof. Het gereedschap is bedoeld voor gebruik met de hand. Deze tool bedoeld voor beroeps-en prive, niet-professionele gebruikers.

Veiligheidsinstructies

Algemene veiligheidswaarschuwingen voor elektrisch gereedschap



Waarschuwing! Lees alle veiligheidswaarschuwingen, instructies, illustraties en specificaties die bij dit gereedschap zijn meegeleverd. Wanneer de volgende waarschuwingen en voorschriften niet in acht worden genomen, kan dit een elektrische schok, brand of ernstig letsel tot gevolg hebben.

Bewaar alle waarschuwingen en instructies als referentiemateriaal. De hierna gebruikte term 'elektrisch gereedschap' in alle waarschuwingen die hieronder worden vermeld, heeft betrekking op elektrisch gereedschap voor gebruik op netspanning (met netsnoer) of met een accu (snoerloos).

1. Veilige werkomgeving

- Houd uw werkomgeving schoon en goed verlicht.** Op rommelige of donkere plekken zullen sneller ongelukken gebeuren.
- Werk niet met elektrisch gereedschap in een omgeving met explosiegevaar, zoals in de nabijheid van brandbare vloeistoffen, gassen of stof.** Elektrisch gereedschap veroorzaakt vonken die het stof of de dampen kunnen doen ontbranden.
- Houd kinderen en omstanders tijdens het gebruik van elektrisch gereedschap op afstand.** Als u wordt afgeleid, kunt u de controle over het gereedschap verliezen.

2. Elektrische veiligheid

- De netstekker van het elektrisch gereedschap moet in het stopcontact passen. Pas de stekker nooit op enige manier aan. Gebruik geen adapterstekkers in combinatie met geaard elektrisch gereedschap.** Niet-aangepaste stekkers en passende contactdozen verminderen het risico van een elektrische schok.
- Vermijd aanraking van het lichaam met geaarde oppervlakken, bijvoorbeeld buizen, verwarmingen, fornuizen en koelkasten.** Er bestaat een verhoogd risico van een elektrische schok als uw lichaam contact heeft met aarde.
- Stel elektrisch gereedschap niet bloot aan regen en vocht.** Als er water in een elektrisch gereedschap dringt, verhoogt dit het risico van een elektrische schok.

- Behandel het snoer voorzichtig. Gebruik het snoer nooit om het elektrisch gereedschap te dragen of naar u toe te trekken, of de stekker uit het stopcontact te halen. Houd het snoer uit de buurt van warmtebronnen, olie, scherpe randen, of bewegende onderdelen.** Beschadigde snoeren of snoeren die in de war zijn geraakt, verhogen het risico van een elektrische schok.
- Gebruik, wanneer u buitenshuis met elektrisch gereedschap werkt, alleen verlengsnoeren die zijn goedgekeurd voor gebruik buitenshuis.** Het gebruik van een verlengsnoer dat geschikt is voor binnen vermindert het risico van een elektrische schok.
- Als u met elektrisch gereedschap werkt op een vochtige locatie, gebruik dan een aardlekschakelaar (RCD).** Het gebruik van een aardlekschakelaar vermindert het risico van een elektrische schok.

3. Persoonlijke veiligheid

- Blijf alert, let goed op wat u doet en ga met verstand te werk bij het gebruik van elektrisch gereedschap. Gebruik elektrisch gereedschap niet als u vermoeid bent of onder de invloed van drugs, alcohol of medicatie bent.** Een moment van onoplettendheid tijdens het werken met elektrisch gereedschap kan leiden tot ernstig persoonlijk letsel.
- Draag persoonlijke beschermende uitrusting. Draag altijd oogbescherming.** Beschermende uitrusting, zoals een stofmasker, antislip veiligheidsschoenen, een helm, of gehoorbescherming, gebruikt in de juiste omstandigheden, zal het risico op persoonlijk letsel verminderen.
- Voorkom per ongeluk inschakelen. Controleer dat de schakelaar in de uit-stand staat voordat u het gereedschap aansluit op het stopcontact en/of de accu plaatst en voordat u het gereedschap optilt of gaat dragen.** Het dragen van elektrisch gereedschap met uw vinger op de schakelaar of het aanzetten van elektrisch gereedschap waarvan de schakelaar aan staat, kan leiden tot ongelukken.
- Verwijder instelgereedschap of schroefslutels voordat u het elektrisch gereedschap inschakelt.** Een steeksleutel of een inbussleutel in een draaiend deel van het elektrisch gereedschap kan tot persoonlijk letsel leiden.
- Reik niet buiten uw macht. Blijf altijd stevig en in balans op de grond staan.** Dit geeft u betere controle over het elektrisch gereedschap in onverwachte situaties.
- Draag geschikte kleding. Draag geen loszittende kleding of sieraden. Houd uw haar, kleding en handschoenen uit de buurt van bewegende onderdelen.** Loszittende kleding, sieraden of lang haar kunnen door bewegende delen worden gegrepen.

- g. **Als voorzieningen voor stofafzuiging of stofopvang kunnen worden gemonteerd, controleer dan dat deze zijn aangesloten en op de juiste wijze worden gebruikt.** Het gebruik van stofafzuiging kan aan stof gerelateerde gevaren verminderen.
 - h. **Word niet gemakzuchtig doordat u door veelvuldig gebruik vertrouwd bent geraakt met het gereedschap, en verlies niet de veiligheidsbeginselen uit het oog.** Een onvoorzichtige handeling kan in een fractie van een seconde ernstig letsel tot gevolg hebben.
4. **Gebruik en onderhoud van elektrisch gereedschap**
- a. **Overbelast het elektrisch gereedschap niet. Gebruik het juiste elektrisch gereedschap voor uw toepassing.** Met het juiste elektrisch gereedschap kunt u de werkzaamheden waarvoor het gereedschap is ontworpen, beter en veiliger uitvoeren.
 - b. **Gebruik het elektrisch gereedschap niet als de schakelaar niet goed werkt.** Ieder elektrisch gereedschap dat niet met de schakelaar kan worden bediend, is gevaarlijk en moet worden gerepareerd.
 - c. **Trek de stekker uit het stopcontact en/of de accu uit het elektrisch gereedschap voordat u het gereedschap instelt, accessoires wisselt of het elektrisch gereedschap opbergt.** Dergelijke preventieve veiligheidsmaatregelen verminderen het risico dat het elektrisch gereedschap per ongeluk wordt gestart.
 - d. **Bewaar elektrisch gereedschap dat niet wordt gebruikt, buiten bereik van kinderen. Laat niet personen die er niet vertrouwd mee zijn en deze aanwijzingen niet hebben gelezen met het gereedschap werken.** Elektrisch gereedschap is gevaarlijk in handen van ongetrainde gebruikers.
 - e. **Onderhoud elektrisch gereedschap en accessoires goed. Controleer dat bewegende delen van het elektrisch gereedschap wel goed functioneren en niet klemmen, en dat er niet onderdelen zodanig zijn gebroken of beschadigd dat de werking van het gereedschap nadelig wordt beïnvloed. Laat het gereedschap voor gebruik repareren als het beschadigd is.** Veel ongelukken worden veroorzaakt door slecht onderhouden elektrisch gereedschap.
 - f. **Houd zaag- en snijgereedschap scherp en schoon.** Goed onderhouden zaaggereedschap met scherpe snijvlakken loopt minder snel vast en is gemakkelijker onder controle te houden.
 - g. **Gebruik elektrisch gereedschap, accessoires, zaagjes en boortjes, enz., volgens deze aanwijzingen. Let daarbij op de arbeidsomstandigheden en de uit te voeren werkzaamheden.** Gebruik van het elektrisch gereedschap voor werkzaamheden die anders zijn dan bedoeld, kan leiden tot een gevaarlijke situatie.

- h. **Houd de handgrepen droog, schoon en vrij van olie en vet.** Gladde handgrepen en vette oppervlakken maken het moeilijk het gereedschap veilig te hanteren en onder controle te houden in onverwachte situaties.

5. Service

- a. **Laat het gereedschap alleen repareren door gekwalificeerd en vakkundig personeel en alleen met originele vervangingsonderdelen.** De veiligheid van het gereedschap blijft dan gewaarborgd.

Aanvullende veiligheidswaarschuwingen voor elektrisch gereedschap



Waarschuwing! Aanvullende veiligheidswaarschuwingen voor schaafmachines.

- ◆ **Houd het gereedschap alleen vast bij de geïsoleerde greepoppervlakken, omdat het schaaftmes met het eigen snoer in aanraking kan komen.** Als een draad onder spanning wordt geraakt, komen onbedekte metalen onderdelen van het gereedschap onder spanning te staan en kunt u een elektrische schok krijgen.
- ◆ **Gebruik klemmen of een andere praktische manier om het werkstuk op een stabiel platform vast te zetten en te steunen.** Als u het werkstuk met de hand of tegen uw lichaam vasthoudt, is het niet stabiel en kunt u de controle over het gereedschap verliezen.
- ◆ **Wacht tot het schaaftmes stilstaat voordat u het gereedschap neerzet.** Het blootgestelde draaiende schaaftmes kan contact maken met oppervlak en dit kan leiden tot verlies van controle en mogelijk tot ernstig letsel.
- ◆ **Zorg ervoor dat het schaaftmes altijd scherp is.** Door botte of beschadigde schaaftmessen kan de schaaft onder druk afwijken of blijven steken. Gebruik altijd het juiste type mes voor het gereedschap.
- ◆ **Raak het werkstuk of het schaaftmes niet aan meteen na gebruik van het gereedschap.** Ze kunnen zeer heet worden.
- ◆ **Verwijder alle spijkers en metalen objecten uit het te bewerken object voordat u gaat schaven.**
- ◆ **Houd het gereedschap altijd met beide handen aan de daartoe bestemde hendels vast.**
- ◆ **Koppel het netsnoer onmiddellijk los van de netspanning als het netsnoer beschadigd raakt.**

Waarschuwing! Contact met of inademing van het stof dat bij het schaven vrijkomt, kan de gezondheid van de gebruiker en omstanders schaden. Draag een stofmasker dat speciaal is ontworpen ter bescherming tegen stoffen en dampen, en verzeker u ervan dat andere personen op de werkvloer of die de werkvloer betreden eveneens zijn beschermd.

Veiligheid van anderen

- ◆ Dit apparaat mag worden gebruikt door kinderen van 8 jaar en ouder en personen die lichamelijk of geestelijk minder valide zijn of die geen ervaring met of kennis van dit apparaat hebben, mits zij onder toezicht staan of instructies krijgen voor een veilige manier van gebruiken van het apparaat en inzicht hebben in de mogelijke gevaren.
- ◆ Kinderen mogen niet met het apparaat spelen. Laat kinderen nooit zonder toezicht het apparaat schoonmaken of onderhouden.

Overige risico's

Er kunnen zich tijdens het gebruik van het gereedschap ook andere risico's voordoen, die misschien niet in de bijgevoegde veiligheidswaarschuwingen worden vermeld. Deze risico's kunnen zich voordoen als gevolg van onoordeelkundig gebruik, langdurig gebruik, enz. Zelfs als de veiligheidsvoorschriften in acht worden genomen en de veiligheidsvoorzieningen worden geïmplementeerd, kunnen bepaalde risico's niet worden vermeden. Deze omvatten:

- ◆ **Verwondingen die worden veroorzaakt door het aanraken van draaiende of bewegende onderdelen.**
- ◆ **Verwondingen die worden veroorzaakt bij het vervangen van onderdelen, bladen of accessoires.**
- ◆ **Verwondingen die worden veroorzaakt door langdurig gebruik van het gereedschap. Als u langere periodes met het gereedschap werkt, is het raadzaam om regelmatig een pauze in te lassen.**
- ◆ **Gehoorschadiging.**
- ◆ **Gezondheidsrisico's als gevolg van het inademen van stof dat door gebruik van het gereedschap wordt veroorzaakt (bijvoorbeeld tijdens het werken met hout, vooral eiken, beuken en MDF.)**

Trillingen

De aangegeven waarden voor trillingsemissie in de technische gegevens en de conformiteitsverklaring zijn gemeten conform een standaardtestmethode die door EN62841 wordt geboden. Hiermee kan het ene gereedschap met het andere worden vergeleken. De aangegeven waarde voor trillingsemissie kan ook worden gebruikt bij een voorlopige bepaling van blootstelling.

Waarschuwing! De waarde voor trillingsemissie tijdens het werkelijke gebruik van het gereedschap kan verschillen van de aangegeven waarde afhankelijk van de manieren waarop het gereedschap wordt gebruikt. Het trillingsniveau kan hoger worden dan het aangegeven niveau.

Wanneer de blootstelling aan trillingen wordt vastgesteld teneinde veiligheidsmaatregelen te bepalen die worden vereist door 2002/44/EG ter bescherming van personen die tijdens hun werk regelmatig elektrische gereedschappen gebruiken,

moet bij een schatting van de blootstelling aan trillingen rekening worden gehouden met de werkelijke omstandigheden van het gebruik en de manier waarop het gereedschap wordt gebruikt. Daarbij moet ook rekening worden gehouden met alle stappen in de gebruikscyclus, zoals het moment waarop het gereedschap wordt uitgeschakeld en wanneer het gereedschap stationair loopt alsook de aanlooptijd.

Labels op het gereedschap

De volgende pictogrammen worden weergegeven op het instrument samen met de datum code:



Waarschuwing! De gebruiker moet de instructiehandleiding lezen om het risico op letsel te verminderen.

Elektrische veiligheid



Dit gereedschap is dubbel geïsoleerd. Een aardaansluiting is daarom niet noodzakelijk. Controleer altijd of uw netspanning overeenkomt met de waarde op het typeplaatje.

- ◆ Als het netsnoer is beschadigd, moet dit, om ongelukken te voorkomen, worden vervangen door de fabrikant of in een BLACK+DECKER-servicecentrum.

Een verlengsnoer gebruiken

- ◆ Gebruik altijd een goedgekeurd verlengsnoer dat geschikt is voor het ingangsvermogen van dit apparaat (zie de technische gegevens). Controleer het verlengsnoer vóór gebruik op tekenen van beschadiging, slijtage of veroudering. Vervang het verlengsnoer indien het beschadigd of defect is. Als u een haspel gebruikt, rolt u het snoer altijd helemaal af. Het gebruik van een verlengsnoer dat niet geschikt is voor het ingangsvermogen van de machine of dat beschadigd of defect is, kan tot brandgevaar en elektrische schokken leiden.

Onderdelen

Dit gereedschap kan de volgende onderdelen bevatten:

1. Aan-/uitschakelaar
2. Ontgrendelingsknop
3. Schaaftselafvoer
4. Selector voor schaaftselafvoer
5. Instelknop voor schaaftdiepte
6. Schaalverdeling voor schaaftdiepte

Montage

Waarschuwing! Zorg vóór aanvang van de montage dat het apparaat is uitgeschakeld en de netstekker is losgekoppeld van het lichtnet.

De messen vervangen (fig. A)

De schaafmessen die worden geleverd bij dit gereedschap zijn omkeerbaar en aan beide kanten te gebruiken. U kunt vervangende messen aanschaffen bij uw lokale detailhandel.

Verwijderen

- ◆ Draai de bout van de kettingbeschermer (7) los met de meegeleverde moersleutel.
- ◆ Schuif het mes (8) uit de houder.
- ◆ Draai het mes om zodat de ongebruikte kant in de juiste positie komt. Als beide kanten van het mes versleten zijn, moet het mes vervangen worden.

Bevestigen

- ◆ Schuif het mes in de houder totdat het tegen de eindstop rust.
- ◆ Draai de bouten vast met de meegeleverde moersleutel.

Waarschuwing! Vervang altijd beide messen.

De schaaftdiepte instellen (fig. B)

De schaaftdiepte wordt aangegeven door de markering (9). U kunt het instellingsbereik aflezen van de schaalverdeling (6).

- ◆ Door te draaien aan de instelknop voor de schaaftdiepte (5) kunt u de gewenste diepte instellen.
- ◆ Draai de knop naar positie 'P' als u het gereedschap niet gebruikt.

De parallelle geleider bevestigen en verwijderen (fig. C)

De parallelle geleider is een hulpstuk voor optimale controle bij werkstukken waarvoor nauwkeurigheid vereist is.

- ◆ Draai de knop (11) in het daarvoor bestemde schroefgat op de zijkant van de schaaft en draai de knop goed vast.
- ◆ Draai de knop voor de parallelle geleider (10) los.
- ◆ Schuif de parallelle geleider in de gewenste stand.
- ◆ Draai de knop voor de parallelle geleider goed vast.

Opmerking: Als de parallelle geleider op de juiste manier is geïnstalleerd, bevindt deze zich onder de schaaft.

- ◆ Als u de parallelle geleider wilt verwijderen, volgt u de bovenstaande stappen in omgekeerde volgorde.

Stofzuiger op het gereedschap aansluiten (fig. D)

Als u een stofzuiger wilt aansluiten op het gereedschap, hebt u een adapter nodig. De stofzuigeradapter kan worden aangeschaft bij een leverancier van Stanley Fat Max-gereedschap.

- ◆ Schuif de adapter (12) over de schaaftselafvoer (3).
- ◆ Sluit de slang van de stofzuiger (13) op de adapter aan.

Opvangzak voor schaaftsel plaatsen (fig. E)

De zak voor het opvangen van schaaftsel is met name handig wanneer u werkt in kleinere ruimtes.

- ◆ Schuif de verbingsplaat (14) van de zak over beide kanten van de schaaftselafvoer (3).
- ◆ Om te voorkomen dat houtsnippers naar buiten komen uit de ander zijde van de schaaftselafvoer verplaatst u de selector van de schaaftselafvoer (4) naar de tegenoverliggende positie.

De opvangzak voor schaaftsel legen

De opvangzak voor schaaftsel dient bij gebruik regelmatig geleegd te worden om verstopping te voorkomen.

- ◆ Rits de zak los en leeg de zak voordat u verdergaat.

Gebruik

Waarschuwing! Laat het gereedschap in zijn eigen tempo werken. Niet overbelasten.

- ◆ Pas de schaaftdiepte aan.
- ◆ Plaats indien nodig de parallelle geleider of stel deze opnieuw in.

In- en uitschakelen

Inschakelen

- ◆ Houd de ontgrendelingsknop (2) ingedrukt en trek de aanschakelaar (1) naar u toe.
- ◆ Laat de ontgrendelingsknop los.

Uitschakelen

- ◆ Laat de aan/uit-schakelaar los.

Schaven

- ◆ Houd het gereedschap zo vast dat de neusstuk van de zool rust op het te bewerken oppervlak.
- ◆ Schakel de machine in.
- ◆ Beweeg het gereedschap langzaam naar voren om te schaven.
- ◆ Schakel het gereedschap uit als de schaaftbeweging is voltooid.

Sponningen (fig. F)

- ◆ Plaats de parallelle geleider en stel deze in.
- ◆ Ga op dezelfde wijze te werk als bij het schaven.

Randen afschuiven (fig. G)

Met behulp van de V-groef in het neusstuk van de zool kunt u randen afschuiven met een hoek van 45°, 30° en 15°.

- ◆ Houd het gereedschap in de juiste hoek met de gewenste groef (20) rond de rand van het werkstuk en voer de schaaftbeweging uit.

Beschermstand (fig. H)

Uw schaaftmachine is voorzien van een beschermstand (21) die ervoor zorgt dat een klep automatisch in positie schuift wanneer u het apparaat van het werkoppervlak neemt. Tijdens het schaven schuift de klep naar boven wanneer u het gereedschap naar voren beweegt. Als de klep naar beneden is, kunt u de schaaftmachine op het werkoppervlak plaatsen zonder dat het mes het oppervlak raakt.

Tips voor optimaal gebruik

- ◆ Schaaft met de nerf mee.
- ◆ Als de nerf overdwars of golvend is, of als u een harde houtsoort bewerkt, kunt u de schaaftdiepte zo instellen dat per keer slechts een minimale laag wordt afgeschaafd en zult u meerdere keren moeten schaven om het gewenste resultaat te bereiken.
- ◆ Om te zorgen dat het gereedschap een rechte lijn houdt, geeft u aan begin van het schaafttraject meer druk op de voorkant van de schaaftmachine en aan het eind van het schaafttraject meer druk op de achterkant.

Accessoires

De prestaties van het gereedschap zijn afhankelijk van de gebruikte accessoires. Accessoires van Stanley Fat Max zijn ontworpen om aan hoge kwaliteitsnormen te voldoen en de prestaties van uw gereedschap te verhogen. In combinatie met deze accessoires kunt u uw gereedschap nog beter laten presteren.

U kunt de volgende soorten messen aanschaffen bij uw lokale detailhandel:

- Omkeerbare tungsten messen met hardmetalen snijvlak (ond.nr. X35007, per twee)
- Omkeerbare stalen hogesnelheidsmessen (ond.nr. X24192-XJ11, per twee)

Onderhoud

Uw gereedschap is ontworpen om gedurende een lange periode te functioneren met een minimum aan onderhoud. U kunt het gereedschap naar volle tevredenheid blijven gebruiken als u voor correct onderhoud zorgt en het gereedschap regelmatig schoonmaakt.

Waarschuwing! Schakel de machine uit en haal de stekker uit het stopcontact voordat er onderhoud wordt uitgevoerd.

- ◆ Reinig regelmatig de ventilatieopeningen van het gereedschap met een zachte borstel of droge doek.
- ◆ Reinig de behuizing van de motor regelmatig met een vochtige doek. Gebruik geen schuur- of oplosmiddel.

De aandrijfriem vervangen (fig. I)

- ◆ Draai de twee schroeven (15) los en verwijder het deksel (16).

- ◆ Verwijder de oude aandrijfriem.
- ◆ Plaats de nieuwe riem (17) om de riemschijven. Plaats de riem eerst om de grote riemschijf (18) en vervolgens om de kleine riemschijf (19), en draai onderwijl de riem langzaam rond.
- ◆ Plaats het deksel en draai de schroeven vast.

Motorborstels inspecteren en vervangen (fig. J)

Controleer de borstels regelmatig op slijtage.

- ◆ Borstelkap verwijderen (22). De borstels moeten vrij in de borstelhouder heen en weer kunnen schuiven. Als de borstels zijn afgesleten tot een lengte van 8 mm moeten ze worden vervangen.

U kunt een nieuwe borstel installeren door deze in de houder te duwen. Als u een bestaande borstel vervangt, moet u de nieuwe borstel in dezelfde richting plaatsen als de verwijderde borstel. Plaats de borstelkap terug (niet te strak aandraaien).

Het milieu beschermen



Gescheiden afvalinzameling. Producten en accu's waarop dit symbool is aangebracht, mogen niet bij het normale huishoudafval worden weggegooid.

Producten en accu's bevatten materialen die kunnen worden teruggewonnen of gerecycled en dat doet de vraag naar grondstoffen. Recycle elektrische producten en accu's volgens de ter plaatse geldende bepalingen. Nadere informatie is beschikbaar op www.2helpU.com.

Technische gegevens

		KFFMEW630 (Type 1)	FME630 (Type 1)
Ingangsspanning	V _{ac}	230	230
Opgenomen vermogen	W	750	750
Onbelast toerental	min ⁻¹	16.500	16.500
Schaaftbreedte	mm	82	82
Schaaftdiepte	mm	2	2
Sponningdiepte	mm	12	12
Gewicht	kg	2.9	2.9

Geluidsdruk niveau, volgens EN62841:	
L _{pa} (geluidsdruk) 90,5 dB(A), meetonzekerheid (K) 3 dB(A)	
L _{wa} (geluidsvermogen) 101,5 dB(A), meetonzekerheid (K) 3 dB(A)	
Totale trillingswaarden (som triaxvector) volgens EN62841:	
Waarde trillingsemmissie (a _w) 4,1 m/s ² , meetonzekerheid (K) 1.5 m/s ²	

EG-conformiteitsverklaring

MACHINERICHTLIJN



Schuurmachine: KFFMEW630, FME630

Stanley Europe verklaart dat deze producten, die zijn beschreven onder "Technische gegevens", voldoen aan: EN62841-1:2015, EN62841-2:14:2015

Estes produtos estão também em conformidade com a Directiva 2006/42/CE, 2014/30/UE e 2011/65/UE.

Para obter mais informações, contacte a Stanley Fat Max na morada indicada ou consulte o verso do manual.

O abaixo assinado é responsável pela compilação do ficheiro técnico e faz esta declaração em nome da Stanley Fat Max.

A. Smith
Technical Director

Stanley Fat Max Europe, Egide Walschaertsstraat 14-18, 2800 Mechelen, Bélgica
07/01/2019

Garantie

Stanley Fat Max heeft vertrouwen in zijn producten en biedt consumenten een garantie van 12 maanden vanaf de datum van aankoop. Deze garantie vormt een aanvulling op uw wettelijke rechten en beperken deze niet. De garantie is geldig op het grondgebied van de Lidstaten van de Europese Unie en de Europese Vrijhandelszone.

Voor een garantie-aanspraak moet uw aanspraak in overeenstemming zijn met de Voorwaarden en Condities van Stanley Fat Max en moet u een bewijs van aankoop overleggen aan de verkoper of aan een geautoriseerde reparatiemonteur. Voorwaarden en condities van de 1-jarige garantie van Stanley Fat Max en het adres van de vestiging van het geautoriseerde reparatiecentrum bij u in de buurt, kunt u vinden op internet op www.2helpU.com, of door contact op te nemen met het Stanley Fat Max-kantoor ter plaatse, op het adres dat in deze handleiding wordt vermeld.

Ga naar onze website www.stanley.eu/3 en registreer uw nieuwe product van Stanley Fat Max en ontvang informatie over nieuwe producten en speciale aanbiedingen.

Uso previsto

La máquina cepilladora de Stanley Fat Max KFFMEW630, FME630 se ha diseñado para cepillar madera, productos de madera y plásticos. La herramienta se ha diseñado para utilizarse a mano. Esta herramienta está diseñada para profesionales y privados, los usuarios no profesionales.

Instrucciones de seguridad

Advertencias de seguridad generales para herramientas eléctricas



¡Advertencia! Lea todas las advertencias de seguridad, instrucciones, ilustraciones y especificaciones suministradas con esta herramienta eléctrica. En caso de no atenderse a las siguientes advertencias e instrucciones de seguridad, podría producirse una descarga eléctrica, incendio o lesión grave.

Guarde todas las advertencias e instrucciones para futuras consultas. El término "herramienta eléctrica" empleado en las advertencias a continuación hace referencia a la herramienta eléctrica con alimentación de red (con cable) o alimentada por batería (sin cable).

1. Seguridad del área de trabajo

- a. **Mantenga limpia y bien iluminada el área de trabajo.** Las áreas en desorden u oscuras pueden provocar accidentes.
- b. **No utilice herramientas eléctricas en entornos con peligro de explosión, como aquellos en los que haya líquidos, gases o polvos inflamables.** Las herramientas eléctricas originan chispas que pueden inflamar el polvo o los gases.
- c. **Mantenga alejados a los niños y otras personas del área de trabajo al emplear la herramienta eléctrica.** Las distracciones pueden hacer que pierda el control sobre la herramienta.

2. Seguridad eléctrica

- a. **El enchufe de la herramienta eléctrica debe corresponder a la toma de corriente. No modifique nunca el enchufe de ninguna forma. No utilice ningún enchufe adaptador con las herramientas eléctricas conectadas a tierra.** Los enchufes no modificados y las tomas de corriente compatibles reducen el riesgo de descarga eléctrica.
- b. **Evite que su cuerpo toque partes conectadas o puestas a tierra tales como tuberías, radiadores, cocinas y refrigeradores.** Existe un mayor riesgo de descarga eléctrica si su propio cuerpo está conectado a tierra.

- c. **No exponga las herramientas eléctricas a la lluvia y a la humedad.** Si entra agua en una herramienta eléctrica, aumenta el riesgo de descarga eléctrica.
- d. **Cuide el cable de alimentación. No use nunca el cable para transportar, tirar de la herramienta eléctrica o desenchufarla. Mantenga el cable alejado del calor, aceite, bordes afilados y piezas en movimiento.** Los cables dañados o enredados aumentan el riesgo de descarga eléctrica.
- e. **Al trabajar con la herramienta eléctrica en la intemperie utilice solamente cables de prolongación homologados para su uso en exteriores.** La utilización de un cable adecuado para el uso en exteriores reduce el riesgo de descarga eléctrica.
- f. **Si la utilización de una herramienta eléctrica en un lugar húmedo es inevitable, utilice una fuente protegida con un dispositivo diferencial residual (DDR).** El uso de un dispositivo diferencial residual reduce el riesgo de descarga eléctrica.

3. Seguridad personal

- a. **Esté atento a lo que hace y emplee la herramienta eléctrica con prudencia. No maneje una herramienta eléctrica cuando esté cansado o bajo los efectos de drogas, medicamentos o alcohol.** Un momento de falta de atención cuando se manejan las herramientas eléctricas puede ocasionar lesiones personales graves.
- b. **Utilice un equipo de protección personal. Utilice siempre protección ocular.** El uso del equipo protector como mascarillas antipolvo, calzado antideslizante, casco o protección auditiva para condiciones apropiadas reducirá las lesiones personales.
- c. **Impida que la herramienta se ponga en marcha accidentalmente. Asegúrese de que el interruptor se encuentre en la posición de apagado antes de conectar la herramienta a la fuente de alimentación o a la batería, o de coger o transportar la herramienta.** Transportar herramientas eléctricas con el dedo puesto en el interruptor o herramientas eléctricas activadoras que tengan el interruptor encendido puede provocar accidentes.
- d. **Retire las herramientas de ajuste o llaves fijas antes de encender la herramienta eléctrica.** Dejar una llave inglesa u otra llave puesta en una pieza en movimiento de la herramienta eléctrica puede ocasionar lesiones personales.
- e. **Sea precavido. Mantenga un equilibrio adecuado y la estabilidad constantemente.** Esto permite un mejor control de la herramienta eléctrica en situaciones inesperadas.
- f. **Lleve puesta una vestimenta de trabajo adecuada. No se ponga ropa suelta o joyas. Mantenga el cabello, la ropa y los guantes alejados de las piezas en**

- movimiento.** La ropa suelta, las joyas y el pelo largo pueden quedar atrapados en las piezas en movimiento.
- g. **Siempre que sea posible utilizar unos equipos de aspiración o captación de polvo, asegúrese de que estén montados y de se utilicen correctamente.** El uso de equipo de recogida de polvo puede reducir los riesgos relacionados con el polvo.
- h. **Evite que la herramienta adquirida con el uso frecuente de las herramientas le haga confiarse demasiado e ignorar las normas de seguridad de las herramientas.** Un descuido puede causar lesiones graves en una fracción de segundo.

4. Uso y cuidado de herramientas eléctricas

- a. **No sobrecargue la herramienta eléctrica. Use la herramienta eléctrica correcta para su trabajo.** La herramienta eléctrica correcta funcionará mejor y con mayor seguridad si se utiliza de acuerdo con sus características técnicas.
- b. **No utilice la herramienta eléctrica si no se puede encender y apagar con el interruptor.** Toda herramienta eléctrica que no pueda controlarse con el interruptor es peligrosa y debe ser reparada.
- c. **Desconecte el enchufe de la herramienta eléctrica de la fuente de alimentación y/o la batería antes de realizar cualquier ajuste, cambiar accesorios o guardar la herramienta.** Dichas medidas de seguridad preventivas reducen el riesgo de poner en marcha accidentalmente la herramienta eléctrica.
- d. **Guarde las herramientas eléctricas fuera del alcance de los niños y no permita que la utilicen las personas no familiarizadas con su uso o con estas instrucciones.** Las herramientas eléctricas son peligrosas en manos de personas no capacitadas.
- e. **Realice el mantenimiento de sus herramientas eléctricas y accesorios. Compruebe que las piezas móviles no estén desalineadas ni atascadas, que no haya piezas rotas y cualquier otra condición que pudiera afectar al funcionamiento de la herramienta eléctrica. Si la herramienta eléctrica está dañada, llévela para que sea reparada antes de utilizarla.** Se ocasionan muchos accidentes por el mal mantenimiento de las herramientas eléctricas.
- f. **Mantenga las herramientas de corte limpias y afiladas.** Hay menos probabilidad de que las herramientas de cortar con bordes afilados se bloqueen, y son más fáciles de controlar.
- g. **Utilice la herramienta eléctrica, los accesorios, los útiles de la herramienta, etc. de acuerdo con estas instrucciones, y tenga en cuenta las condiciones de trabajo y la tarea que va a realizar.** El uso de la herramienta eléctrica para operaciones que no sean las previstas puede ocasionar una situación peligrosa.

h. Mantenga las empuñaduras y superficies de agarre secas, limpias y libres de aceite y grasa. Las empuñaduras resbaladizas y las superficies grasientas impiden aferrar y controlar la herramienta en situaciones imprevistas.

5. Reparaciones

a. Esta herramienta eléctrica solo la puede reparar personal técnico autorizado que emplee exclusivamente piezas de repuesto originales. Así se asegurará que se mantenga la seguridad de la herramienta eléctrica.

Advertencias de seguridad adicionales para herramientas eléctricas



¡Atención! Advertencias de seguridad adicionales para máquinas cepilladoras

- ◆ **Sujete la herramienta eléctrica únicamente por la superficie de agarre aislada, ya que la cortadora podría entrar en contacto con su propio cable.** Si se corta un cable conectado a la red eléctrica, podría provocar que las partes metálicas de la herramienta eléctrica transmitieran esa electricidad y producir una descarga al usuario.
- ◆ **Utilice pinzas u otro método práctico para asegurar y sujetar la pieza de trabajo a una plataforma estable.** Si sostiene la pieza con la mano o contra el cuerpo le producirá inestabilidad, lo que podría provocar una pérdida de control.
- ◆ **Espere a que la cortadora se detenga antes de dejar la herramienta.** Es posible que una hoja de corte giratoria expuesta entre en contacto con la superficie, lo que produciría una posible pérdida de control y lesiones graves.
- ◆ **Mantenga la cortadora afilada.** Las hojas de corte flojas o dañadas pueden provocar que la máquina de cepillar dé un giro brusco o que se atasque al ejercer la presión para el corte. Utilice siempre el tipo adecuado de cortadora para la herramienta eléctrica.
- ◆ No toque la pieza de trabajo ni la cortadora justo después de utilizar la herramienta. Pueden alcanzar temperaturas muy elevadas.
- ◆ Retire todos los clavos y piezas metálicas de la pieza de trabajo antes de cepillarla.
- ◆ Sujete siempre la herramienta con ambas manos por las empuñaduras suministradas a tal efecto.
- ◆ Desconecte de inmediato el cable de la toma de corriente si presenta daños o está cortado.

¡Atención! El contacto o la inhalación del polvo procedente de la máquina cepilladora puede suponer un peligro para la salud del usuario y de cualquier otra persona que se encuentre a su alrededor. Utilice una mascarilla diseñada específicamente para proteger contra el polvo y los vapores,

y asegúrese de que las demás personas que se encuentren dentro o vayan a entrar en el área de trabajo también estén protegidas.

Seguridad de terceros

- ◆ Esta herramienta puede ser usado por niños a partir de 8 años de edad y por personas con capacidades físicas, sensoriales o mentales disminuidas, o que carezcan de experiencia y conocimientos, si están supervisadas o han recibido formación con respecto al uso del aparato de una forma segura y que comprenden los peligros que entraña su uso.
- ◆ Los niños no deben jugar con el aparato. Ningún niño deberá realizar las tareas de limpieza y mantenimiento, salvo que lo hagan bajo supervisión.

Riesgos residuales

El uso de esta herramienta puede producir riesgos residuales adicionales no incluidos en las advertencias de seguridad adjuntas. Estos riesgos se pueden generar por un uso incorrecto, demasiado prolongado, etc. El cumplimiento de las normas de seguridad correspondientes y el uso de dispositivos de seguridad no evitan ciertos riesgos residuales. Estos riesgos incluyen:

- ◆ **Lesiones producidas por el contacto con piezas móviles o giratorias.**
- ◆ **Lesiones producidas al cambiar cualquier pieza, cuchilla o accesorio.**
- ◆ **Lesiones producidas al usar una herramienta por un tiempo demasiado prolongado. Si utiliza una herramienta durante periodos de tiempo demasiado prolongados, asegúrese de realizar pausas con frecuencia.**
- ◆ **Discapacidad auditiva.**
- ◆ **Riesgos para la salud producidos al respirar el polvo que se genera al usar la herramienta (por ejemplo: en los trabajos con madera, especialmente de roble, haya y tableros de densidad mediana).**

Vibración

El valor de emisión de vibraciones declarado en el apartado de características técnicas y en la declaración de conformidad se ha calculado según un método de prueba estándar proporcionado por la norma EN62841 y puede utilizarse para comparar una herramienta con otra. El valor de emisión de vibraciones especificado también podrá utilizarse en una evaluación preliminar de la exposición.

¡Atención! El valor de emisión de vibraciones durante el funcionamiento real de la herramienta eléctrica puede diferir del valor declarado en función de cómo se utilice dicha herramienta. El nivel de las vibraciones puede superar el indicado.

Al evaluar la exposición a las vibraciones con el fin de determinar las medidas de seguridad que exige la norma 2002/44/CE para proteger a las personas que utilizan periódicamente herramientas eléctricas en el entorno laboral, deberá tenerse en cuenta una estimación de la exposición a las vibraciones, las condiciones de uso reales y el modo de empleo de la herramienta, así como los pasos del ciclo operativo como, por ejemplo, el número de veces que la herramienta se apaga, el tiempo que está parada y el tiempo de activación.

Etiquetas en la herramienta

Los siguientes pictogramas se muestran en la herramienta junto con el código de fecha:



¡Atención! Para reducir el riesgo de lesiones, el usuario debe leer el manual de instrucciones.

Seguridad eléctrica



Esta herramienta lleva un doble aislamiento; por lo tanto, no requiere una toma a tierra. Compruebe siempre que la tensión de la red corresponda con el valor indicado en la placa de datos de la herramienta.

- ◆ Si se dañara el cable de alimentación, deberá ser sustituido por el fabricante o un centro de asistencia técnica autorizado de BLACK+DECKER para evitar cualquier situación de riesgo.

Utilización de un cable de prolongación

- ◆ Utilice siempre un cable de prolongación adecuado para la entrada de corriente de esta herramienta (consulte la ficha técnica). Antes de utilizar el cable de prolongación, compruebe que no está dañado, gastado o deteriorado. Si está dañado o defectuoso, sustitúyalo. Cuando utilice una bobina de cable, desenrolle siempre todo el cable. El uso de un cable de prolongación inadecuado para la entrada de corriente de la herramienta, que estuviera dañado o fuese defectuoso, podría producir incendios o descargas eléctricas.

Características

Esta herramienta incluye una o más de las siguientes características.

1. Interruptor de encendido/apagado
2. Botón de desbloqueo
3. Salida de descarga de virutas
4. Selector de salida de descarga de virutas
5. Mando de ajuste de profundidad de la máquina cepilladora
6. Graduación de profundidad de la máquina cepilladora

Montaje

¡Atención! Antes de proceder al montaje, compruebe que la herramienta está apagada y desenchufada.

Sustitución de las hojas de corte (fig. A)

Las hojas de corte suministradas con esta herramienta son reversibles. Es posible obtener hojas de corte de repuesto a través de su proveedor local.

Desmontaje

- ◆ Afloje los pernos (7) con la llave de tuercas suministrada.
- ◆ Deslice la hoja (8) hacia fuera del soporte.
- ◆ Invierta la hoja, de manera que quede colocada con la cara no utilizada hacia afuera. Si ambas caras están gastadas, la hoja debe sustituirse.

Montaje

- ◆ Deslice la hoja hacia el interior del soporte hasta que toque el tope del extremo.
 - ◆ Apriete los pernos con la llave de tuercas suministrada.
- ¡Atención!** Sustituya siempre ambas cortadoras.

Ajuste de la profundidad del corte (fig. B)

La profundidad del corte se indica con la marca (9). La gama de ajustes se puede leer desde la graduación (6).

- ◆ Gire el mando de ajuste de profundidad de la máquina cepilladora (5) hacia la profundidad de corte que requiera.
- ◆ Gire el mando hacia la posición "P" cuando no utilice la herramienta.

Montaje y desmontaje de la guía paralela (fig. C)

La guía paralela se utiliza para ejercer un control óptimo sobre las piezas de trabajo muy estrechas.

- ◆ Pase el regulador (11) por el orificio situado en el lateral de la máquina cepilladora y apriete con firmeza.
- ◆ Afloje el regulador de ajuste de la guía paralela (10).
- ◆ Deslice la guía paralela hasta la posición deseada.
- ◆ Apriete firmemente el regulador de ajuste de la guía paralela.

Nota: La guía paralela debería estar situada debajo de la máquina cepilladora si está instalada correctamente.

- ◆ Para extraer la guía paralela, proceda en el orden inverso.

Conexión de una aspiradora a la herramienta (fig. D)

Se necesita un adaptador para conectar una aspiradora o un extractor de polvo a la herramienta. El adaptador puede adquirirse a través del distribuidor local de Stanley Fat Max.

- ◆ Deslice el adaptador (12) sobre la salida de descarga de virutas (3).
- ◆ Conecte la manguera de la aspiradora (13) al adaptador.

Fijación de la bolsa recolectora de virutas (fig. E)

La bolsa recolectora de virutas es particularmente útil cuando se trabaja en espacios cerrados.

- ◆ Deslice la base de conexión (14) de la bolsa sobre cualquier lado de salida de descarga de virutas (3).
- ◆ Para evitar que las astillas salgan por el lado contrario de la salida de descarga de virutas, desplace el selector de salida de descarga de virutas (4) hacia el lado opuesto de la bolsa.

Vaciado de la bolsa recolectora de virutas

La bolsa recolectora de virutas debería vaciarse regularmente durante el uso para evitar que la máquina se bloquee.

- ◆ Abra la bolsa y vacíela antes de continuar.

Uso

¡Atención! Deje que la herramienta funcione a su ritmo. No la sobrecargue.

- ◆ Ajuste la profundidad de corte.
- ◆ Si fuera necesario, coloque y ajuste la guía paralela.

Encendido y apagado

Encendido

- ◆ Mantenga presionado el botón de desbloqueo (2) y pulse el interruptor de encendido/apagado (1).
- ◆ Suelte el botón de desbloqueo.

Apagado

- ◆ Suelte el interruptor de encendido/apagado.

Cepillado

- ◆ Sujete la herramienta con la pieza dentada de la zapata apoyada sobre la parte superior de la superficie de la pieza de trabajo.
- ◆ Encienda la herramienta.
- ◆ Desplace la herramienta firmemente hacia delante para realizar el movimiento de corte.
- ◆ Apague la herramienta una vez haya finalizado el movimiento de corte.

Remache (fig. F)

- ◆ Coloque y ajuste la guía paralela.
- ◆ Proceda del mismo modo que con el cepillado.

Extremos biselados (fig. G)

La ranura en forma de V de la pieza dentada de la zapata permite biselar los extremos en ángulos de 45°, 30° y 15°.

- ◆ Sujete la herramienta en ángulo, con la ranura deseada (20) alrededor del extremo de la pieza de trabajo, y realice el movimiento de corte.

Apoyo de aparcamiento (fig. H)

La máquina cepilladora está equipada con un apoyo de aparcamiento (21) que la deja en su sitio automáticamente cuando la herramienta se ha levantado por encima de la superficie de trabajo. Durante el cepillado, la mordaza de aparcamiento se levanta a medida que la herramienta se empuja hacia delante. Cuando la mordaza de aparcamiento está bajada, la máquina cepilladora puede situarse sobre la superficie de trabajo sin que la cuchilla la toque.

Consejos para un uso óptimo

- ◆ Desplace la herramienta en el sentido de la veta de la madera.
- ◆ Si la veta es entrecruzada o rizada, o si el material de la pieza de trabajo es de algún tipo de madera dura, ajuste la profundidad de corte para realizar solamente un rasurado muy fino en cada pasada y realice muchas pasadas para conseguir el resultado deseado.
- ◆ Para mantener la herramienta sobre una línea recta, presione la parte frontal de la herramienta al principio, y presione la parte trasera de la herramienta al final del movimiento de corte.

Accesorios

El rendimiento de la herramienta depende de los accesorios que utilice. Los accesorios Stanley Fat Max se han fabricado siguiendo estándares de alta calidad y se han diseñado para mejorar el funcionamiento de la herramienta. Si utiliza estos accesorios, conseguirá el máximo rendimiento de la herramienta.

Es posible obtener los siguientes tipos de hojas de corte a través de su proveedor local:

- Hojas de corte reversibles con puntas de carburo de tungsteno (n.º de pieza X35007, suministrada por pares)
- Hojas de corte reversibles de acero de alta velocidad (n.º de pieza X24192-XJ11, suministrada por pares)

Mantenimiento

La herramienta se ha diseñado para que funcione durante un largo período de tiempo con un mantenimiento mínimo. El funcionamiento satisfactorio continuado depende de un cuidado apropiado y una limpieza periódica de la herramienta.

¡Atención! Antes de realizar cualquier tarea de mantenimiento, apague y desenchufe la herramienta.

- ◆ Limpie periódicamente las ranuras de ventilación de la herramienta con un cepillo suave o un paño seco.
- ◆ Limpie periódicamente la carcasa del motor con un paño húmedo. No utilice limpiadores de base abrasiva o disolventes.

Sustitución de la correa motriz (fig. I)

- ◆ Afloje los tornillos (15) y extraiga la tapa (16).
- ◆ Retire la correa motriz antigua.
- ◆ Coloque la nueva correa (17) sobre las poleas. Primero, coloque la correa sobre la polea grande (18) y, a continuación, sobre la polea pequeña (19), mientras gira manualmente la correa con firmeza.
- ◆ Vuelva a colocar la tapa en su sitio y apriete los tornillos.

Inspección y sustitución de la escobilla del motor (fig. J)

Se deberían revisar las escobillas en busca de desgaste.

- ◆ Retire el tapón del cepillo (22). Las escobillas deberían deslizarse libremente en la caja de escobillas. Si las escobillas están desgastadas por debajo de 0.3" (8 mm) deberían sustituirse.

Para reinstalarlas, empuje las nuevas escobillas en la caja de escobillas. Si se sustituye una escobilla existente, mantenga la misma orientación que la que se retiró. Vuelva a colocar la tapa de las escobillas sin apretarla demasiado.

Protección del medio ambiente



Recogida selectiva. Los productos y las baterías marcadas con este símbolo no se deben eliminar con los residuos domésticos normales.

Los productos y las baterías que contienen materiales que se puedan recuperar o reciclar reducen la demanda de materias primas.

Recicle los productos eléctricos y el conjunto de la batería de conformidad con la normativa local. Puede obtener más información en www.2helpU.com.

Ficha técnica

		KFFMEW630 (Type 1)	FME630 (Type 1)
Voltaje de entrada	V _{AC}	230	230
Potencia de entrada	W	750	750
Velocidad sin carga	min ⁻¹	16,500	16,500
Anchura de cepillado	mm	82	82
Profundidad de cepillado	mm	2	2
Profundidad de remache	mm	12	12
Peso	kg	2.9	2.9

Nivel de presión acústica de acuerdo con la norma EN62841:	
L _{pa} (presión acústica)	90,5 dB(A), incertidumbre (K) 3 dB(A)
L _{WA} (potencia acústica)	101,5 dB(A), incertidumbre (K) 3 dB(A)
Valores totales de vibración (suma vectorial triaxial) de acuerdo con la directiva EN62841:	
Valor de emisión de vibraciones (a _v)	4,1 m/s ² , incertidumbre (K) 1.5 m/s ²

Declaración de conformidad de la CE

DIRECTIVA DE MAQUINARIAS



Lijadora - KFFMEW630, FME630

Stanley Europe declara que los productos descritos en la "ficha técnica" cumplen con las siguientes directrices: EN62841-1:2015, EN62841-2-14:2015

De här produkterna uppfyller även direktiv 2006/42/EG, 2014/30/EU och 2011/65/EU.

För ytterligare information, kontakta Stanley Europe på följande adress eller se slutet av bruksanvisningen.

Undertecknad är ansvarig för sammanställning av den tekniska filen och gör denna förklaring på Stanley Fat Max vägnar.

A. Smith
Technical Director
Stanley Fat Max Europe, Egide Walschaertsstraat 14-18,
2800 Mechelen, Belgien
2019-01-07

Garantía

Stanley Fat Max confía en la calidad de sus productos y ofrece a los consumidores una garantía de 12 meses a partir de la fecha de compra. Esta garantía es adicional a sus derechos legales y no los menoscaba en modo alguno. La garantía es válida dentro de los territorios de los Estados Miembros de la Unión Europea y del Área de Libre Comercio Europea.

Para reclamar la garantía, la reclamación se debe presentar de conformidad con las condiciones de Stanley Fat Max. Tendrá que adjuntar un justificante de compra al vendedor o al agente técnico autorizado. Las condiciones de la garantía de 1 año de Stanley Fat Max y la ubicación de su agente técnico autorizado más cercano se pueden obtener en Internet en www.2helpU.com o poniéndose en contacto con su oficina local de Stanley Fat Max en la dirección que se indica en este manual.

Visite nuestro sitio web www.stanley.eu/3 y registre su nuevo producto Stanley Fat Max para mantenerse al día sobre los nuevos productos y las ofertas especiales.

Utilização prevista

A sua plaina Stanley Fat Max KFFMEW630, FME630 foi concebida para aplainar madeira, produtos de madeira e plásticos. Esta ferramenta destina-se apenas a utilização manual. Esta ferramenta destina-se a profissionais e privadas, usuários não-profissionais.

Instruções de segurança

Avisos de segurança gerais para ferramentas eléctricas



Atenção! Leia todos os avisos de segurança, instruções, ilustrações e especificações fornecidos com a ferramenta elétrica. O não cumprimento dos seguintes avisos e instruções pode resultar em choque eléctrico, incêndio e/ou ferimentos graves.

Guarde todos os avisos e instruções para futura referência. A expressão "ferramenta eléctrica" utilizada a seguir refere-se a ferramentas eléctricas com ligação à corrente eléctrica (com cabo) ou com bateria (sem fios).

1. Segurança na área de trabalho

- Mantenha a área de trabalho limpa e bem iluminada.** As áreas desorganizadas ou escuras são propensas a acidentes.
 - Não trabalhe com ferramentas eléctricas em áreas com risco de explosão, nas quais se encontrem líquidos, gases ou poeiras inflamáveis.** As ferramentas eléctricas criam faíscas que poderão inflamar estas poeiras ou vapores.
 - Mantenha crianças e outras pessoas afastadas durante a utilização da ferramenta eléctrica.** As distrações podem levar à perda do controlo da ferramenta.
- Segurança eléctrica**
 - As fichas da ferramenta eléctrica devem encaixar na tomada. Nunca modifique a ficha de forma alguma. Não utilize fichas adaptadoras com ferramentas eléctricas ligadas à terra.** As fichas não modificadas e as tomadas compatíveis reduzem o risco de choque eléctrico.
 - Evite que o corpo entre em contacto com superfícies ligadas à terra, como tubos, radiadores, fogões e frigoríficos.** Se o seu corpo estiver "ligado" à terra, o risco de choque eléctrico é maior.
 - As ferramentas eléctricas não podem ser expostas a chuva nem humidade.** A entrada de água numa ferramenta eléctrica aumenta o risco de choque eléctrico.
 - Manuseie o cabo com cuidado. Nunca o utilize para transportar, puxar ou desligar a ferramenta eléctrica.**

Mantenha o cabo afastado de fontes de calor, substâncias oleosas, arestas afiadas ou peças móveis. Os cabos danificados ou emaranhados aumentam o risco de choque eléctrico.

- Quando trabalhar com uma ferramenta eléctrica ao ar livre, utilize uma extensão adequada para esse fim.** A utilização de um cabo adequado para uso ao ar livre reduz o risco de choque eléctrico.
 - Se for inevitável trabalhar com uma ferramenta eléctrica num local húmido, utilize um dispositivo de corrente residual (RCD).** A utilização de um RCD reduz o risco de choque eléctrico.
- Segurança pessoal**
 - Mantenha-se atento, observe o que está a fazer e seja prudente quando trabalhar com a ferramenta eléctrica. Não utilize uma ferramenta eléctrica quando estiver cansado ou sob o efeito de drogas, álcool ou medicamentos.** Um momento de distração durante a utilização de ferramentas eléctricas poderá resultar em ferimentos graves.
 - Utilize equipamento de proteção pessoal. Use sempre uma proteção ocular.** O equipamento de proteção, como, por exemplo, uma máscara contra o pó, sapatos de segurança antiderrapantes, um capacete de segurança ou uma proteção auditiva, usado nas condições apropriadas, reduz o risco de ferimentos.
 - Evite arranques involuntários. Certifique-se de que o botão está desligado antes de ligar a ferramenta à corrente eléctrica e/ou à bateria, e antes de levantar ou transportar a ferramenta.** Se mantiver o dedo sobre o interruptor ao transportar ferramentas eléctricas ou se as ligar à fonte de alimentação com o interruptor ligado, isso poderá dar origem a acidentes.
 - Retire eventuais chaves de ajuste ou chaves de fendas antes de ligar a ferramenta eléctrica.** Uma chave de fenda ou de ajuste que se encontre numa peça em rotação da ferramenta eléctrica pode causar ferimentos.
 - Não tente chegar a pontos fora do alcance. Mantenha sempre os pés bem apoiados e um equilíbrio apropriado.** Desta forma, será mais fácil controlar a ferramenta eléctrica em situações inesperadas.
 - Use vestuário adequado. Não use roupa larga ou joias. Mantenha o cabelo, a roupa e as luvas afastados das peças móveis.** As roupas largas, as joias ou o cabelo comprido podem ficar presos nestas peças.
 - Se for prevista a montagem de dispositivos de extração e recolha de poeiras, assegure-se de que estão ligados e que são utilizados de forma correta.** A utilização de dispositivos de extração de partículas pode reduzir os riscos relacionados com as mesmas.

h. Não permita que o facto de estar familiarizado com a utilização frequente das ferramentas o torne complacente e ignore os princípios de segurança da ferramenta. Uma acção irreflectida pode causar ferimentos numa fracção de segundos.

4. Utilização e manutenção da ferramenta eléctrica

- Não sobrecarregue a ferramenta eléctrica. Utilize a ferramenta eléctrica correta para o seu trabalho.** A ferramenta eléctrica adequada irá efetuar o trabalho de um modo mais eficiente e seguro se for utilizada de acordo com a capacidade para a qual foi concebida.
- Não utilize a ferramenta eléctrica se o interruptor não puder ser ligado ou desligado.** Qualquer ferramenta eléctrica que não possa ser controlada através do interruptor de alimentação é perigosa e tem de ser reparada.
- Desligue a ficha da tomada e/ou a bateria da ferramenta eléctrica antes de proceder a ajustes, trocar acessórios ou guardar ferramentas eléctricas.** Estas medidas de segurança preventivas reduzem o risco de ligar a ferramenta eléctrica acidentalmente.
- Mantenha as ferramentas eléctricas que não estiverem a ser utilizadas fora do alcance das crianças. Não permita que a ferramenta eléctrica seja utilizada por pessoas não familiarizadas com a mesma ou que não tenham lido estas instruções.** As ferramentas eléctricas são perigosas nas mãos de pessoas que não possuam as qualificações necessárias para as manusear.
- Proceda à manutenção das ferramentas eléctricas. Verifique se as partes móveis estão desalinhasadas ou bloqueadas, se existem peças partidas ou qualquer outra situação que possa afetar o funcionamento das ferramentas eléctricas. Se a ferramenta eléctrica estiver danificada, esta não deve ser utilizada até que seja reparada.** Muitos acidentes têm como principal causa ferramentas eléctricas com uma manutenção insuficiente.
- Mantenha as ferramentas de corte afiadas e limpas.** As ferramentas de corte sujeitas a uma manutenção adequada, com arestas de corte afiadas, emperram com menos frequência e controlam-se com maior facilidade.
- Utilize a ferramenta eléctrica, os acessórios e as peças de ferramenta, etc., de acordo com estas instruções, considerando as condições de trabalho e a tarefa a ser executada.** A utilização da ferramenta eléctrica para fins diferentes dos previstos poderá resultar em situações perigosas.
- Mantenha os punhos e as pegadas de fixação secos, limpos e sem qualquer óleo ou gordura.** Se tiver as mãos escorregadias e as superfícies com gordura, isso

não permite um manuseamento e controlo seguros da ferramentas em situações inesperadas.

5. Assistência

- A sua ferramenta eléctrica deve ser reparada apenas por pessoal qualificado e só devem ser colocadas peças sobressalentes idênticas.** Desta forma, é garantida a segurança da ferramenta eléctrica.

Avisos de segurança adicionais para ferramentas eléctricas



Atenção! Avisos de segurança adicionais para plainas

- ◆ **Segure a ferramenta eléctrica só pelas áreas isoladas, porque a lâmina pode entrar em contacto com o próprio cabo.** Cortar um acessório em contacto com um cabo "electrificado" poderá expor peças metálicas do sistema eléctrico da ferramenta e provocar um choque eléctrico ao operador.
 - ◆ **Utilize grampos ou outro meio para fixar e apoiar a peça numa plataforma estável.** Se fixar a peça com a mão ou contra o corpo, a peça fica instável e pode dar origem à perda de controlo.
 - ◆ **Não pouse a ferramenta sem a lâmina estar completamente parada.** Uma lâmina rotativa exposta pode ficar presa na superfície levando a uma possível perda de controlo e lesões graves.
 - ◆ **Mantenha a lâmina afiada.** As lâminas embotadas ou danificadas podem fazer com que a plaina se desvie ou fique encravada sob pressão. Utilize sempre o tipo apropriado de lâmina na ferramenta eléctrica.
 - ◆ **Não toque na peça ou na lâmina imediatamente após utilizar a ferramenta.** Podem estar muito quentes.
 - ◆ **Remova todos os pregos e objectos metálicos da peça antes de utilizar a plaina para aplainar.**
 - ◆ **Segure sempre a ferramenta com ambas as mãos e pelos punhos fornecidos.**
 - ◆ **Desligue imediatamente o cabo da ficha principal se este ficar danificado ou cortado.**
- Atenção!** O contacto ou a inalação de poeiras originadas pelas aplicações do aplainamento poderá colocar em perigo a saúde do operador ou das pessoas presentes. Utilize uma máscara especificamente concebida para protecção contra poeiras e vapores e certifique-se de que as pessoas perto da área de trabalho também estão protegidas.

Segurança de terceiros

- ◆ **Este aparelho pode ser utilizado por crianças com 8 anos de idade ou mais e por pessoas que apresentem capacidades físicas, sensoriais ou mentais reduzidas ou que não possuam os conhecimentos e a experiência**

necessários, se forem vigiadas e instruídas acerca da utilização do aparelho de uma forma segura e entenderem os perigos envolvidos.

- ◆ As crianças não devem brincar com o aparelho. A limpeza e manutenção não deverão ser efectuadas por crianças sem supervisão.

Riscos residuais

Podem surgir riscos residuais adicionais durante a utilização da ferramenta que poderão não constar nos avisos de segurança incluídos. Estes riscos podem resultar de má utilização, uso prolongado, etc.

Mesmo com a aplicação dos regulamentos de segurança relevantes e com a implementação de dispositivos de segurança, alguns riscos residuais não podem ser evitados. Incluem:

- ◆ **ferimentos causados pelo contacto com peças em rotação/movimento.**
- ◆ **ferimentos causados durante a troca de peças, lâminas ou acessórios.**
- ◆ **ferimentos causados pela utilização prolongada de uma ferramenta. Quando utilizar uma ferramenta por períodos prolongados, faça intervalos regulares.**
- ◆ **diminuição da audição.**
- ◆ **Problemas de saúde causados pela inalação de poeiras resultantes da utilização da ferramenta (exemplo: trabalhos em madeira, especialmente carvalho, faia e MDF).**

Vibração

Os valores de emissão de vibração declarados na secção de dados técnicos e na declaração de conformidade foram medidos de acordo com o método de teste padrão fornecido pela norma EN62841 e podem ser utilizados para comparar ferramentas. O valor de emissão de vibração declarado pode ainda ser utilizado numa avaliação preliminar de exposição.

Atenção! O valor de emissão de vibração durante a utilização real da ferramenta eléctrica pode ser diferente do valor declarado, dependendo da forma como a ferramenta é utilizada. O nível de vibração pode aumentar acima do nível indicado. Quando avaliar a exposição da vibração para determinar as medidas de segurança exigidas pela norma 2002/44/CE para proteger pessoas que utilizem regularmente ferramentas eléctricas na sua actividade profissional, deve ser considerada uma estimativa de exposição de vibração, as actuais condições de utilização e o modo de utilização da ferramenta, incluindo ainda todas as partes do ciclo de funcionamento, como os períodos de inactividade e espera da ferramenta, para além do tempo de funcionamento.

Rótulos na ferramenta

Os seguintes pictogramas são mostrados na ferramenta, juntamente com o código de data:



Atenção! Para reduzir o risco de ferimentos, o utilizador deve ler o manual de instruções.

Segurança eléctrica



Esta ferramenta tem um isolamento duplo e, por isso, não é necessário um fio de terra. Verifique sempre se a fonte de alimentação corresponde à tensão indicada na placa de especificações.

- ◆ Se o cabo de alimentação estiver danificado, terá de ser substituído pelo fabricante ou por um centro de assistência autorizado BLACK+DECKER para evitar acidentes.

Utilizar um cabo de extensão

- ◆ Utilize sempre um cabo de extensão aprovado e adequado para a potência desta ferramenta (ver dados técnicos). Antes de utilizar, verifique se o cabo de extensão apresenta sinais de envelhecimento, danos ou desgaste. Substitua o cabo de extensão se este se encontrar danificado ou avariado. Quando utilizar um enrolador de cabo, desenrole sempre o cabo totalmente. A utilização de um cabo de extensão não adequado à potência da ferramenta ou que esteja danificado ou avariado pode causar incêndios ou choques eléctricos.

Componentes

Esta ferramenta inclui alguns ou todos os seguintes componentes.

1. Interruptor para ligar/desligar
2. Botão de travamento
3. Saída de descarga de aparas
4. Selector de saída de descarga de aparas
5. Botão de ajuste da profundidade de aplainamento
6. Escala da profundidade de aplainamento

Montagem

Atenção! Antes da montagem, certifique-se de que a ferramenta está desligada e que não está ligada à corrente eléctrica.

Substituir as lâminas de corte (fig. A)

As lâminas de corte fornecidas com esta ferramenta são reversíveis. Poderá solicitar a substituição das lâminas de corte junto do seu revendedor local.

Remover

- ◆ Desaperte os parafusos (7) utilizando a chave-inglesa fornecida.
- ◆ Faça deslizar a lâmina (8) para fora do suporte.
- ◆ Inverta a lâmina para colocar o lado não utilizado em posição. Se ambos os lados estiverem gastos, é necessário substituir a lâmina.

Ajustar

- ◆ Faça deslizar a lâmina para o suporte até ficar encostada ao batente.
- ◆ Aperte os parafusos utilizando a chave-inglesa fornecida.

Atenção! Substitua sempre ambas as lâminas.

Ajustar a profundidade de corte (fig. B)

A profundidade de corte é indicada pelo marcador (9). As opções de definição estão indicadas na escala (6).

- ◆ Rode o botão de ajuste da profundidade de aplainamento (5) para a profundidade de corte pretendida.
- ◆ Rode o botão para a posição 'P' sempre que a ferramenta não estiver a ser utilizada.

Montagem e remoção do batente paralelo (fig. C)

O batente paralelo é utilizado para um controlo optimizado das peças estreitas.

- ◆ Enrosque o botão (11) no orifício da parte lateral da plaina e aperte com firmeza.
- ◆ Desaperte o botão de ajuste do batente paralelo (10).
- ◆ Faça deslizar o batente paralelo para a posição pretendida.
- ◆ Aperte com firmeza o botão de ajuste do batente paralelo.

Nota: o batente paralelo deve ficar abaixo da plaina quando é instalado correctamente.

- ◆ Para remover o batente paralelo, proceda pela ordem inversa.

Ligar um aspirador à ferramenta (fig. D)

É necessário um adaptador para ligar um aspirador ou extractor de poeiras à ferramenta. Pode adquirir o adaptador no seu revendedor local Stanley Fat Max.

- ◆ Faça deslizar o adaptador (12) sobre a saída de descarga de aparas (3).
- ◆ Ligue o tubo do aspirador (13) ao adaptador.

Montar o saco de recolha de aparas (fig. E)

O saco de recolha de aparas é útil especialmente quando se trabalha em espaços confinados.

- ◆ Faça deslizar a placa de ligação (14) do saco sobre ambos os lados da saída de descarga de aparas (3).
- ◆ Para impedir a saída de lascas pelo lado oposto da saída de descarga de aparas, mova o selector (4) para o lado contrário do saco.

Esvaziar o saco de recolha de aparas

O saco de recolha de aparas deve ser esvaziado regularmente durante a utilização para evitar bloqueios.

- ◆ Abra o saco e esvazie-o antes de continuar.

Utilização

Atenção! Deixe a ferramenta funcionar ao seu próprio ritmo. Não a sobrecarregue.

- ◆ Ajuste a profundidade de corte.
- ◆ Se necessário, coloque e ajuste o batente paralelo.

Ligar e desligar

Ligar

- ◆ Mantenha o botão de desbloqueio (2) por premir e prima o interruptor ligar/desligar (1).
- ◆ Liberte o botão de desbloqueio.

Desligar

- ◆ Solte o interruptor para ligar/desligar.

Aplainar

- ◆ Segure a ferramenta com a ponta do arrasto sobre a superfície da peça.
- ◆ Ligue a ferramenta.
- ◆ Mova a ferramenta para a frente com firmeza para efectuar o corte.
- ◆ Desligue a ferramenta após efectuar o movimento de corte.

Recortar (fig. F)

- ◆ Coloque e ajuste o batente paralelo.
- ◆ Proceda da mesma forma que para o aplainamento:

Chanfrar arestas (fig. G)

A ranhura em forma de V na ponta do arrasto permite-lhe chanfrar arestas em ângulos de 45°, 30° e 15°.

- ◆ Coloque a ferramenta num ângulo com a ranhura pretendida (20) em volta da aresta da peça e execute o movimento de corte.

Apoio de estacionamento (fig. H)

A sua plaina vem equipada com um apoio de estacionamento (21) que se baixa automaticamente assim que a ferramenta é levantada da superfície da peça. Durante o aplainamento, o pé de estacionamento ergue-se assim que a ferramenta é empurrada para a frente. Quando o pé de estacionamento é baixado, a plaina pode assentar sobre a superfície da peça sem haver contacto com a lâmina.

Sugestões para uma utilização ideal

- ◆ Desloque a ferramenta sobre a granulação da madeira.
- ◆ Se a granulação estiver frisada ou encrespada, ou se o material da peça for um tipo difícil de madeira, ajuste a profundidade de corte de modo a cortar apenas uma aparas muito fina em cada passagem e faça vários movimentos de corte para obter o resultado pretendido.

- ◆ Para manter a ferramenta numa linha direita, faça pressão sobre a parte da frente da ferramenta no início do movimento de corte e faça pressão sobre a parte de trás da ferramenta no final do movimento.

Acessórios

O desempenho da ferramenta depende do acessório utilizado. Os acessórios Stanley Fat Max são construídos sob normas de alta qualidade e concebidos para melhorar o desempenho da ferramenta. Ao utilizar estes acessórios, obterá o melhor desempenho da sua ferramenta.

Poderá solicitar os seguintes tipos de lâminas de corte junto do seu revendedor local:

- Lâminas de corte reversíveis com ponta de carboneto de tungsténio (N.º de peça X35007, disponível aos pares)
- Lâminas de corte reversíveis de aço de alta velocidade (N.º de peça X24192-XJ11, disponível aos pares)

Manutenção

A sua ferramenta foi concebida para funcionar por um longo período de tempo com uma manutenção mínima. Um funcionamento contínuo e satisfatório depende de uma manutenção adequada e da limpeza regular da ferramenta.

Atenção! Antes de proceder a qualquer acção de manutenção, desligue a ferramenta e retire a ficha da tomada.

- ◆ Limpe regularmente as aberturas de ventilação da ferramenta com uma escova suave ou um pano seco.
- ◆ Limpe regularmente o compartimento do motor com um pano húmido. Não utilize produtos de limpeza abrasivos ou à base de solventes.

Substituição da correia de transmissão (fig. I)

- ◆ Desaperte os parafusos (15) e remova a tampa (16).
- ◆ Remova a correia de transmissão antiga.
- ◆ Coloque a nova correia (17) nas polias. Coloque a correia sobre a polia maior (18) primeiro e, em seguida, sobre a polia mais pequena (19), ao mesmo tempo que roda manualmente a correia num movimento firme.
- ◆ Volte a colocar a tampa e aperte os parafusos.

Inspeção e substituição da escova do motor (fig. J)

O desgaste das escovas deverá ser inspeccionado a intervalos regulares.

- ◆ Remover a tampa da escova (22). As escovas deverão deslizar livremente na caixa de escovas. Se as escovas apresentarem um desgaste até 8 mm, deverão ser substituídas.

Para reinstalar uma escova, empurre a nova escova de volta à caixa de escovas. Se estiver a substituir uma escova existente, mantenha a mesma orientação da escova removida. Substitua a tampa da escova (não a aperte demasiado).

Protecção do ambiente



Faça uma recolha de lixo selectiva. Os produtos e as baterias assinaladas com este símbolo não devem ser eliminados juntamente com o lixo doméstico normal.

Os produtos e as baterias contêm materiais que podem ser recuperados ou reciclados, reduzindo assim a necessidade de matérias-primas.

Recicle os produtos eléctricos e as baterias de acordo com as disposições locais. Estão disponíveis mais informações em www.2helpU.com

Dados técnicos

		KFFMEW630 (Type 1)	FME630 (Type 1)
Tensão de entrada	V _{ac}	230	230
Potência utilizada	W	750	750
Velocidade sem carga	min ⁻¹	16,500	16,500
Largura de aplainamento	mm	82	82
Profundidade de aplainamento	mm	2	2
Profundidade de recorte	mm	12	12
Peso	kg	2.9	2.9

Nível de pressão acústica de acordo com a norma EN62841:	
L _{pa} (pressão acústica)	90,5 dB(A), imprecisão (K) 3 dB(A)
L _{wa} (potência acústica)	101,5 dB(A), imprecisão (K) 3 dB(A)
Valores totais de vibração (soma de vectores triax) de acordo com EN62841:	
Valor de emissão de vibrações (a _w)	4,1 m/s ² , imprecisão (K) 1.5 m/s ²

Declaração de conformidade CE

DIRECTIVA PARA MÁQUINAS



Lixadora - KFFMEW630, FME630

A Stanley Europe declara que os produtos descritos em "dados técnicos" estão em conformidade com as seguintes normas:

EN62841-1:2015, EN62841-2-14:2015

Estes produtos estão também em conformidade com a Directiva 2006/42/CE, 2014/30/UE e 2011/65/UE.

Para obter mais informações, contacte a Stanley Fat Max na morada indicada ou consulte o verso do manual.

O abaixo assinado é responsável pela compilação do ficheiro técnico e faz esta declaração em nome da Stanley Fat Max.

A. Smith
Technical Director
Stanley Fat Max Europe, Egide Walschaertsstraat 14-18,
2800 Mechelen, Bélgica
07/01/2019

Garantia

A Stanley Fat Max confia na qualidade dos seus produtos e oferece aos clientes uma garantia de 12 meses a partir da data de compra. Esta garantia é um complemento dos seus direitos estabelecidos por lei, não os prejudicando de forma alguma. A garantia é válida nos Estados-membros da União Europeia e nos países-membros da Zona Europeia de Comércio Livre.

Para accionar a garantia, esta deve estar em conformidade com os termos e condições da Stanley Fat Max e terá de apresentar comprovativos de compra ao vendedor ou a um agente de reparação autorizado. Os termos e condições da garantia de 1 ano da Stanley Fat Max e a localização do agente de reparação autorizado mais próximo pode ser obtido na Internet em www.2helpU.com ou contactando uma filial da Stanley Fat Max, cuja morada está indicada neste manual.

Visite o nosso Website www.stanley.eu/3 para registar o seu novo produto Stanley Fat Max e receber actualizações sobre novos produtos e ofertas especiais.

Användningsområde

Din KFFMEW630, FME630 Stanley Fat Max-hyvel är avsedd för hyvling av trä, träprodukter och plast. Verktøget är endast avsett att hållas i händerna. Detta verktyg avsett för professionella och privata, icke professionella användare.

Säkerhetsinstruktioner

Allmänna säkerhetsanvisningar för elverktyg



Varning! Läs alla säkerhetsvarningar, instruktioner, illustrationer och specifikationer som levereras med elverktyg. Fel som uppstår till följd av att varningarna och instruktionerna som listas nedan inte följts kan orsaka elstötar, brand och/eller allvariga kroppsskador.

Spara alla säkerhetsföreskrifter och anvisningar för framtida bruk. Begreppet "Elverktyg" i alla varningar som listas nedan avser nätdrivna elverktyg (med nätsladd) och batteridrivna elverktyg (sladdlösa).

1. Säkerhet på arbetsplatsen

- Se till att arbetsområdet är rent och väl belyst.** Belamrade och mörka områden inbjuder till olyckor.
- Använd inte elverktyget i explosionsfarlig omgivning, t.ex. i närheten av brännbara vätskor, gaser eller damm.** Elverktyg skapar gnistor som kan antända damm eller ångor.
- Håll barn och åskådare på avstånd vid arbete med elverktyget.** Distractioner kan göra att du förlorar kontrollen.

2. Elsäkerhet

- Elverktygets stickkontakt måste passa i eluttaget. Modifiera aldrig kontakten på något sätt. Använd inga adapterkontakter tillsammans med jordade elverktyg.** Locke modifierade kontakter och passande uttag minskar risken för elektrisk stöt.
- Undvik kroppskontakt med jordade ytor, t.ex. rör, värmelement, spisar och kylskåp.** Det finns en ökad risk för elektrisk stöt om din kropp är jordansluten eller jordad.
- Utsätt inte elverktyget för regn eller våta omgivelningar.** Vatten som kommer in i ett elverktyg ökar risken för elektrisk stöt.
- Misshandla inte nätsladden. Använd aldrig sladden för att bära, dra eller koppla bort elverktyget från uttaget. Håll sladden borta från värme, olja, skarpa kanter eller rörliga delar.** Skadade eller tilltrasslade sladdar ökar risken för elektrisk stöt.
- Använd en förlängningssladd som lämpar sig för utomhusbruk när du arbetar med elverktyg utomhus.**

Användning av en sladd som är lämplig för utomhusbruk minskar risken för elektriska stötar.

- f. **Om du måste använda ett elverktyg på en fuktig plats, bör du använda en strömförsörjning med jordfelsbrytare.** Användning av en jordfelsbrytare minskar risken för elektrisk stöt.

3. Personlig säkerhet

- a. **Var uppmärksam, se på vad du gör och använd sunt omdöme när du använder elverktyget. Använd inte ett elverktyg när du är trött eller påverkad av droger, alkohol eller mediciner.** Ett ögonblicks uppmärksamhet när du arbetar med elektriska verktyg kan leda till allvarliga personskador.
- b. **Använd personlig skyddsutrustning. Använd alltid skyddsglasögon.** Skyddsutrustning såsom dammfilterskydd, halssäkra säkerhetsskor, skyddshjälm eller hörselskydd som används för lämpliga förhållanden minskar personskador.
- c. **Förhindra oavsiktlig start. Kontrollera att strömbrytaren står i avstängt läge innan du ansluter verktyget till elnätet eller sätter i batteriet, samt innan du tar upp eller bär verktyget.** Att bära elektriska verktyg med fingret på strömbrytaren eller att koppla strömmen till elektriska verktyg när strömbrytaren är på leder till olyckor.
- d. **Ta bort alla inställningsverktyg och skruvnycklar innan du startar elverktyget.** Ett verktyg eller en nyckel som har lämnats kvar på en roterande del av det elektriska verktyget kan orsaka kroppsskador.
- e. **Sträck dig inte för mycket. Ha ordentligt fotfäste och balans hela tiden.** Detta möjliggör bättre kontroll av elverktyget i oväntade situationer.
- f. **Bär lämpliga kläder. Bär inte lösa kläder eller smycken. Håll hår, beklädnad och handskar borta från delar i rörelse.** Lösa kläder, smycken eller långt hår kan fastna i rörliga delar.
- g. **Om enheten har dammsugnings- och uppsamlingsutrustning, se till att den är ansluten och används på korrekt sätt.** Användning av dammsugningsutrustning kan minska dammrelaterade risker.
- h. **Låt inte förtrogenheten som uppstått genom regelbunden användning av verktyg låta dig bli självsäker och ignorera verktygets säkerhetsprinciper.** En oförsiktig handling kan orsaka allvarliga skador under bråkdelen av en sekund.

4. Användning och skötsel av elverktyg

- a. **Överbelasta inte elverktyget. Använd rätt elverktyg för ditt arbete.** Det korrekta elverktyget gör arbetet bättre och säkrare vid den hastighet för vilket det konstruerades.
- b. **Använd inte elverktyget om det inte kan startas och stängas av med strömbrytaren.** Ett elverktyg som inte

kan kontrolleras med strömbrytaren är farligt och måste repareras.

- c. **Dra stickproppen ur vägguttaget och/eller ta ut batteriet ur elverktyget innan inställningar görs, tillbehör byts ut eller elverktyget ställs undan.** Sådana förebyggande säkerhetsåtgärder minskar risken att oavsiktligt starta elverktyget.
- d. **Förvara elverktyg utom räckhåll för barn och låt inte personer som är ovana vid elverktyget eller som inte läst denna bruksanvisning använda det.** Elverktyg är farliga i händerna på ovana användare.
- e. **Underhåll elverktyg och tillbehör. Kontrollera att rörliga komponenter fungerar felfritt och inte kärvar, att komponenter inte gått sönder eller skadats och inget annat föreligger som kan påverka elverktygets funktion. Om det är skadat, se till att elverktyget blir reparerat före användning.** Många olyckor orsakas av dåligt underhållna elektriska verktyg.
- f. **Håll skärande verktyg vassa och rena.** Korrekt underhållna kapverktyg med vassa skär är mindre troliga att de fastnar och är lättare att kontrollera.
- g. **Använd elverktyg, tillbehör, bits m.m. enligt dessa anvisningar, samtidigt som arbetsförhållandena och det arbete som ska utföras beaktas.** Användning av elverktyget för andra uppgifter än vad som avsetts kan resultera i farliga situationer.
- h. **Håll handtagen och greppytorna torra, rena och fria från olja och fett.** Hala handtag och feta ytor förhindrar säker hantering och kontroll av verktyget i oväntade situationer.

5. Service

- a. **Låt en kvalificerad reparatör som bara använder identiska reservdelar utföra service på elverktyget.** Detta säkerställer att elverktygets säkerhet bibehålles.

Ytterligare säkerhetsanvisningar för elverktyg



Varning! Ytterligare säkerhetsanvisningar för hyvlar

- ◆ **Håll endast elverktyget i de isolerade greppytorna eftersom det finns risk för att hyvelstålet kommer i kontakt med sin egen nätsladd.** Om hyvelstålet går igenom en strömförande ledning kan verktygets metalldelar bli strömförande och ge dig en elektrisk stöt.
- ◆ **Fäst arbetsstycket vid ett stabilt underlag med tvingar eller på något annat lämpligt sätt.** Om du håller fast arbetsstycket med handen eller trycker det mot kroppen blir det instabilt och du kan förlora kontrollen.
- ◆ **Vänta tills hyvelstålet har stannat innan du sätter ned verktyget.** Ett roterande hyvelstål som inte är skyddat kan hugga tag i ytan och göra att du förlorar kontrollen med allvarliga skador som följer.

- ◆ **Håll hyvelstålet välslipat.** Slöa eller skadade hyvelstål kan orsaka att hyveln kastas åt sidan eller stannar helt när den belastas. Använd alltid rätt typ av hyvelstål för elverktyget.
 - ◆ Vid röte arbetsstycket eller hyvelstålet direkt efter hyvling. De kan bli mycket varma.
 - ◆ Ta bort alla spikar och metallföremål från arbetsstycket innan du hyvlar.
 - ◆ Verktyget ska endast hållas med händerna och i handtagen.
 - ◆ Dra omedelbart ur sladden om den skadas eller sågas av.
- Varning!** Hyvling ger upphov till damm som kan skada den som använder verktyget och andra i närheten vid kontakt eller inandning. Använd en specialkonstruerad ansiktsmask som skyddar mot damm och ångor och se till att personer som vistas inom eller i närheten av arbetsområdet också är skyddade.

Säkerhet för andra

- ◆ Detta verktyg kan användas av barn från 8 år och personer med nedsatt fysisk eller psykisk förmåga eller bristande erfarenhet eller kunskap, om de övervakas eller får instruktioner om hur apparaten används och är medvetna om riskerna.
- ◆ Barn ska inte leka med apparaten. Rengöring och användarunderhåll ska inte utföras av barn utan övervakning.

Övriga risker.

Ytterligare risker som inte finns med i de bifogade säkerhetsanvisningarna kan uppstå när verktyget används. Dessa risker kan uppstå vid felaktig användning, långvarig användning, o.s.v.

Även om alla relevanta säkerhetsanvisningar följs och säkerhetsanordningar används kan vissa ytterligare risker inte undvikas. Dessa innefattar:

- ◆ **Skador orsakade av att roterande/rörliga delar vidrörs.**
- ◆ **Skador som uppstår vid byte av delar, blad eller tillbehör.**
- ◆ **Skador som orsakas av långvarig användning av ett verktyg. Se till att ta regelbundna raster när du använder ett verktyg under en längre period.**
- ◆ **Skador på hörseln.**
- ◆ **Hälsorisker orsakade av inandning av damm när verktyget används (exempel: arbete med trä, särskilt ek, bok och MDF).**

Vibrationer

De uppgivna vibrationsvärdena i avsnitten Tekniska data och EG-deklaration om överensstämmelse har uppmätts i enlighet med en standardtestmetod föreskriven i EN62841 och kan användas för jämförelse med andra verktyg. Det angivna vibrationsvärdet kan även användas för en preliminär bedömning av exponeringen.

Varning! Vibrationsvärdet under faktisk användning av elverktyget kan skilja sig från det uppgivna värdet beroende på hur verktyget används. Vibrationsnivån kan överstiga den uppgivna nivån.

Vid uppskattning av vibrationsexponering i syfte att bedöma vilka säkerhetsåtgärder som är nödvändiga enligt 2002/44/EG för att skydda personer som regelbundet använder elverktyg i arbetet, ska man utgå från de faktiska omständigheter under vilka elverktyget används och sättet på vilket det används. Bedömningen ska även ta hänsyn till alla moment i arbetscykeln, t.ex. när verktyget är avstängt och när det går på tomgång såväl som när det faktiskt används.

Märkningar på verktyget

Följande symboler visas på verktyget tillsammans med datumkoden:



Varning! Läs bruksanvisningen före användning för att minska risken för olyckor.

Elsäkerhet



Eftersom verktyget är dubbelisolerat behövs ingen jordledare. Kontrollera alltid att nätspänningen överensstämmer med värdet på typskylten.

- ◆ Om nätsladden är skadad måste den bytas ut av tillverkaren eller en auktoriserad BLACK+DECKER-verkstad för att farliga situationer ska undvikas.

Använda förlängningssladd

- ◆ Använd alltid en godkänd förlängningssladd som klarar verktygets ineffekt (se Tekniska data). Innan du använder sladden kontrollerar du att den inte är skadad, sliten eller utnött. Byt ut förlängningssladden om den är skadad eller defekt. När du använder en sladdvinda ska du alltid dra ut hela sladden. Om du använder en förlängningssladd som inte är lämplig för verktyget eller som är skadad eller defekt ökar risken för brand och elektriska stötar.
- ◆ Om nätsladden är skadad måste den bytas ut av tillverkaren eller en auktoriserad Stanley Fat Max-verkstad för att farliga situationer ska undvikas.

Funktioner

Detta verktyg har några eller samtliga av följande funktioner.

1. Strömbrytare
2. Läsknapp
3. Utkastaröppning för hyvelspån
4. Väjlare för utkastaröppning för hyvelspån
5. Ratt för inställning av hyvel djup
6. Skala för inställning av hyvel djup

Montering

Varning! Se till att redskapet är avstängt och att det inte är anslutet innan monteringen börjar.

Byta ut hyvelstälén (fig. A)

Hyvelstälén som medföljer det här verktyget är vändbara. Nya hyvelstälén hittar du hos din återförsäljare.

Ta bort

- ◆ Lossa bultarna (7) med hjälp av den medföljande nyckeln.
- ◆ Skjut ut stälén (8) från hållaren.
- ◆ Vänd stälén så att den oanvända sidan kommer i läge. Byt ut bladet om båda sidor har använts.

Montera

- ◆ Skjut tillbaka stälét i hållaren tills det tar stopp.
- ◆ Dra åt bultarna med hjälp av den medföljande nyckeln.

Varning! Byt alltid ut båda stälén.

Justera skärdjupet (fig. B)

Skärdjupet visas av markeringen (9). Inställningsintervallet kan avläsas på skalan (6).

- ◆ Vrid ratten för inställning av hyvel djup (5) till önskat skärdjup.
- ◆ Vrid ratten till läge 'P' när verktyget inte används.

Montera och ta bort parallellanslaget (fig. C)

Parallellanslaget används för optimal kontroll vid smala arbetsstycken.

- ◆ Skruva in ratten (11) i hålet på sidan av hyveln och dra åt ordentligt.
- ◆ Lossa parallellanslagets justeringsratt (10).
- ◆ Skjut parallellanslaget till önskat läge.
- ◆ Dra åt parallellanslagets justeringsratt ordentligt.

Obs! Parallellanslaget bör inte vara lägre än hyveln när det är korrekt installerat.

- ◆ Ta bort parallellanslaget genom att följa anvisningarna i omvänd ordning.

Ansluta en dammsugare till verktyget (fig. D)

För att ansluta en dammsugare till verktyget krävs en adapter. Adaptern finns att köpa hos din Stanley Fat Max-återförsäljare.

- ◆ Dra adaptern (12) över utkastaröppningen för hyvelspån (3).
- ◆ Anslut dammsugarslangen (13) till adaptern.

Montera hyvelspånsbehållaren (fig. E)

Hyvelspånsbehållaren är särskilt användbar när du arbetar i trånga utrymmen.

- ◆ Skjut behållarens anslutningsplatta (14) över en av utkastaröppningarna för hyvelspån (3).
- ◆ Genom att dra väljaren för utkastaröppning för hyvelspån (4) till motsatta sidan förhindrar du att hyvelspån kastas ut där ingen behållare finns.

Tömma hyvelspånsbehållaren

Hyvelspånsbehållaren bör tömmas regelbundet vid användning för att förhindra stopp i utkastet.

- ◆ Öppna dragkedjan och töm påsen innan du fortsätter.

Användning

Varning! Låt redskapet arbeta i sin egen takt. Överbelasta det inte.

- ◆ Justera skärdjupet.
- ◆ Om det behövs, montera och ta bort parallellanslaget.

Slå på och av

Starta verktyget

- ◆ Håll ned låsknappen (2) och dra strömbrytarhandtaget (1) mot dig.
- ◆ Släpp låsknappen.

Stänga av apparaten

- ◆ Släpp strömbrytaren.

Hyvling

- ◆ Håll verktyget med framsidan av plattan tryckt mot ovasidan av arbetsstyckets yta.
- ◆ Starta verktyget.
- ◆ Flytta verktyget stadigt framåt för att utföra hyvlingen.
- ◆ Stäng av verktyget när hyvlingen har avslutats.

Falsning (fig. F)

- ◆ Montera och justera parallellanslaget.
- ◆ Fortsätt som vid hyvling.

Avfasningskanter (fig. G)

De V-formade spåren i framkant gör att du kan fasa kanter i vinklarna 45°, 30° och 15°.

- ◆ Håll verktyget i en vinkel med önskat spår (20) mot arbetsstyckets kant och utför falsningen.

Parkeringsstöd (fig. H)

Hyveln är utrustad med ett parkeringsstöd (21) som automatiskt fälls ned när verktyget lyfts upp från arbetsytan. Vid hyvling höjs parkeringsstödet upp när verktyget skjuts framåt. När parkeringsstödet är nedfällt kan hyveln placeras på arbetsytan utan att hyvelstälét vidrör den.

Råd för optimal användning

- ◆ Förflytta verktyget i virkets fiberriktning.
- ◆ Om fiberriktningen är diagonal eller vågig eller om arbetsmaterialet är av hårt virke justerar du skärdjupet så att mycket tunna spån hyvlas varje gång. Gör sedan flera körningar för att uppnå önskat resultat.
- ◆ Genom att pressa ned verktygets främre del vid starten och dess bakre del vid slutet av hyvlingen hålls verktyget i en rak linje.

Tillbehör

Verktygets prestanda beror på vilka tillbehör du använder. Stanley Fat Max-tillbehören är av hög kvalitet och konstruerade för att fungera optimalt med verktyget. Med dessa tillbehör får du ut mesta möjliga av verktyget.

Följande typer av hyvelstälén hittar du hos din återförsäljare:

- Vändbara hyvelstälén med karbidspets i tungsten (artikelnr X35007, levereras i par)
- Vändbara hyvelstälén i snabbstälén (artikelnr X24192-XJ11, levereras i par)

Underhåll

Detta verktyg har tillverkat för att fungera under lång tid med ett minimum av underhåll. Med rätt underhåll och regelbunden rengöring behåller verktyget sina prestanda.

Varning! Innan något underhåll utförs måste verktyget stängas av och sladden dras ur vägguttaget.

- ◆ Rengör regelbundet apparatens luftintag med en mjuk borste eller torr trasa.
- ◆ Rengör motorkåpan regelbundet med en fuktig trasa. Använd aldrig rengöringsmedel med lösnings- eller slipmedel.

Ersätta drivremmen (fig. I)

- ◆ Lossa skruvarna (15) och ta bort kåpan (16).
- ◆ Ta av den gamla drivremmen.
- ◆ Sätt den nya remmen (17) över rullarna. Sätt remmen över den stora rullen (18) först, sedan över den lilla rullen (19) medan du manuellt vrids remmen.
- ◆ Sätt tillbaka kåpan och dra åt skruvarna.

Kontroll och byte av motorborstar (fig. J)

Kontrollera regelbundet om borstarna är slitna.

- ◆ Ta bort borstlocket (22). Borstarna ska glida fritt i borsthuset. Om borstarna är nedslitna till 0,3" (8 mm) ska de bytas ut.

Montera en ny borste genom att trycka in den i borsthuset. Sätt in nya borstar i samma riktning som när borsten togs bort. Sätt tillbaka borsthöljet (skruva inte åt det för hårt).

Skydda miljön



Separat insamling. Produkter och batterier som är markerade med denna symbol får inte kastas in de vanliga hushållssoporna.

Produkter och batterier innehåller material som kan återanvändas eller återvinnas för att minska behovet av råmaterial.

Återvinn elektriska produkter och batterier enligt lokala bestämmelser. Närmare information finns tillgänglig på www.2helpU.com

Tekniska data

		KFFMEW630 (Type 1)	FME630 (Type 1)
Inspänning	V _{AC}	230	230
Ineffekt	W	750	750
Tomgångshastighet	min ⁻¹	16,500	16,500
Hyvlingsbredd	mm	82	82
Hyvel djup	mm	2	2
Falsningsdjup	mm	12	12
Vikt	kg	2.9	2.9

Ljudtrycksnivå enligt EN62841:	
L _{pa} (ljudnivå)	90,5 dB(A), osäkerhet (K) 3 dB(A)
L _w (ljudeffekt)	101,5 dB(A), osäkerhet (K) 3 dB(A)
Totala vibrationsvärden (vektorsumman av tre axlar) enligt EN62841:	
Vibrationsvärde (a _w)	4,1 m/s ² , osäkerhet (K) 1,5 m/s ²

EG-deklaration om överensstämmelse MASKINDIREKTIV



Slipmaskin - KFFMEW630, FME630

Stanley Europe garanterar att produkterna som beskrivs under "Tekniska data" uppfyller: EN62841-1:2015, EN62841-2-14:2015

De här produkterna uppfyller även direktiv 2006/42/EG, 2014/30/EU och 2011/65/EU.

För ytterligare information, kontakta Stanley Europe på följande adress eller se slutet av bruksanvisningen.

Undertecknad är ansvarig för sammanställning av den tekniska filen och gör denna förklaring på Stanley Fat Max vägnar.

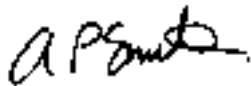

A. Smith
Technical Director

Stanley Fat Max Europe, Egide Walschaertsstraat 14-18,
2800 Mechelen, Belgien
2019-01-07

Garanti

Stanley Fat Max är säker på kvaliteten hos denna produkt och erbjuder kunder 12 månaders garanti från datumet för inköpet. Garantin gäller utöver konsumentens rättigheter enligt lag och påverkar inte dessa. Garantin är giltig i de territorier som tillhör medlemsstaterna i Europeiska unionen och det europeiska frihandelsområdet.

För yrkande under garantin måste yrkandet vara i enlighet med Stanley Fat Max villkor och du kommer att behöva skicka in bevis på köpet till försäljaren eller en auktoriserad reparatör. Villkoren för Stanley Fat Max ettåriga garanti och var du hittar din närmaste auktoriserade reparatör kan erhållas på internet på www.2helpU.com, eller genom att kontakta ditt lokala Stanley Fat Max kontor på adressen som angetts i denna bruksanvisning.

Besök vår webbsida www.stanely.eu/3 för att registrera din nya Stanley Fat Max-produkt samt för att få information om nya produkter och specialerbjudanden.

Bruksområde

Stanley Fat Max-høvelen KFFMEW630, FME630 er konstruert for høvling av treverk, treprodukter og plast. Verktøyet er beregnet for håndholdt bruk. Dette verktøyet ment for profesjonelle og private, ikke-profesjonelle brukere.

Sikkerhetsinstruksjoner

Generelle sikkerhetsadvarsler for elektroverktøy



Advarsel! Les alle sikkerhetsanvisninger, instruksjoner, illustrasjoner og spesifikasjoner som følger dette elektriske verktøyet. Hvis advarslene og anvisningene nedenfor ikke overholdes, kan det medføre elektrisk støt, brann og/eller alvorlige personskader.

Ta vare på alle advarsler og instruksjoner for fremtidig bruk. Uttrykket "elektroverktøy" i alle advarslene nedenfor gjelder for strømdrevne elektroverktøy (med ledning) og batteridrevne elektroverktøy (uten ledning).

1. Sikkerhet i arbeidsområdet

- Hold arbeidsområdet rent og godt opplyst.** Rotete eller mørke områder er en invitasjon til ulykker.
- Ikke arbeid med elektroverktøy i eksplisjonsfarlige omgivelser, for eksempel der det befinner seg brennbare væsker, gass eller støv.** Elektrisk verktøy skaper gnister som kan antenne støv eller gasser.
- Hold barn og andre personer unna når du bruker et elektroverktøy.** Distraksjoner kan føre til at du mister kontrollen.

2. Elektrisk sikkerhet

- Støpselet til verktøyet må passe til stikkkontakten. Aldri modifierer støpselet på noen måte. Ikke bruk adapterstøpsler til jordede elektriske verktøy.** Umodifiserte støpsler og stikkontakter som passer vil redusere risikoen for elektrisk sjokk.
- Unngå kroppskontakt med jordede overflater som rør, radiatorer, komfyrer og kjøleskap.** Det er økt risiko for elektrisk støt dersom kroppen din er jordnet.
- Ikke utsett elektroverktøy for regn eller fuktighet.** Dersom det kommer vann inn i et elektrisk verktøy vil det øke risikoen for elektrisk sjokk.
- Unngå uforsvarlig behandling av ledningen. Aldri bruk ledningen til å bære, trekke eller dra ut støpselet til det elektriske verktøyet. Hold ledningen borte fra varme, olje, skarpe kanter eller bevegelige deler.** Skadede eller innviklede ledninger øker risikoen for elektrisk sjokk.
- Når du bruker et elektroverktøy utendørs, må du bruke en skjøteledning som er egnet til utendørs bruk.** Bruk

av en skjøteledning beregnet for utendørs bruk reduserer risikoen for elektrisk støt.

- Hvis du ikke kan unngå å bruke elektroverktøy på et fuktig sted, må du bruke en strømforsyning som er beskyttet med jordfeilbryter (RCD).** Bruk av jordfeilbryter (RCD) reduserer risikoen for elektrisk støt.
- Personsikkerhet**
 - Vær oppmerksom, pass på hva du gjør, og vis fornuft når du arbeider med et elektroverktøy. Ikke bruk et elektrisk verktøy dersom du er trøtt eller er påvirket av medikamenter, narkotika eller alkohol.** Ett øyeblikks uoppmerksomhet under bruk av elektriske verktøy kan føre til alvorlig personskade.
 - Bruk personlig verneutstyr. Bruk alltid vernebriller.** Verneutstyr slik som støvmaske, sklisikre vernesko, hjelm, eller hørselsvern brukt under passende forhold vil redusere personskader.
 - Forhindre utilsiktet start. Kontroller at bryteren står i posisjon "av" før du kobler til strømkilden og/eller batteripakken, og før du tar opp eller bærer verktøyet.** Å bære elektriske verktøy med fingrene på bryteren eller å sette inn støpselet mens elektriske verktøy har bryteren på øker faren for ulykker.
 - Fjern eventuelt innstillingsverktøy eller skruverktøy før du slår på elektroverktøyet.** Et skruverktøy eller en nøkkel som fortsatt er festet til en roterende del av elektroverktøyet, kan føre til personskade.
 - Ikke strekk deg for langt. Ha godt fotfeste og stå støtt hele tiden.** Dette fører til at du har bedre kontroll over det elektriske verktøyet ved uventede situasjoner.
 - Bruk egnede klær. Ikke ha på deg løstsittende klær eller smykker. Hold hår, antrekk og hansker borte fra bevegelige deler.** Løstsittende klær, smykker og langt hår kan bli fanget opp av bevegelige deler.
 - Hvis det kan monteres støvavsug- og oppsamlingsinnretninger, må du forvise deg om at disse er tilkoblet og brukes på riktig måte.** Bruk av støvoppsamlere kan redusere støvrelaterte farer.
 - Ikke la erfaring med hyppig bruk av verktøy la deg bli likegyldig og ignorerer verktøyet sine sikkerhetsregler.** En uforsiktig handling kan føre til alvorlig personskade på brokdelen av et sekund.
 - Bruk og behandling av elektroverktøy**
 - Ikke bruk makt på elektroverktøyet. Bruk det elektriske verktøyet som situasjonen krever.** Det riktige elektriske verktøyet vil gjøre jobben bedre og tryggere ved den hastigheten det ble konstruert for.
 - Ikke bruk elektroverktøyet hvis du ikke kan slå det på og av med bryteren.** Ethvert elektrisk verktøy som ikke kan kontrolleres med bryteren er farlig og må repareres.

- Trekke støpselet ut av stikkkontakten og/eller koble fra batteripakken på elektroverktøyet før du utfører innstillinger, bytter tilbehør eller legger elektroverktøyet bort for lagring.** Slike preventive sikkerhetsforanstaltninger reduserer risikoen for å starte det elektriske verktøyet ved et uhell.
 - Elektroverktøy som ikke er i bruk, må oppbevares utilgjengelig for barn. Ikke la verktøyet bli brukt av personer som ikke er fortlørlige med det, eller som ikke kjenner disse instruksjonene.** Elektriske verktøy er farlige i hendene på utrenede brukere.
 - Sørg for vedlikehold av elektroverktøy og tilbehør. Undersøk om bevegelige deler er feiljustert eller blokkert, om deler er skadet, og om det er andre forhold som kan påvirke elektroverktøyet sine funksjoner. Dersom det er skadet, få verktøyet reparert før neste bruk.** Mange ulykker forårsakes av dårlig vedlikeholdte verktøy.
 - Hold skjæreverktøy skarpe og rene.** Godt vedlikeholdte skjæreverktøy med skarpe skjærekanter setter seg mindre sannsynlig fast og er lettere å kontrollere.
 - Bruk elektroverktøy, tilbehør, bits osv. i henhold til disse instruksjonene. Ta hensyn til arbeidsforholdene og arbeidet som skal utføres.** Bruk av det elektriske verktøyet for oppgaver som er forskjellige fra de som er tiltenkt kan føre til en farlig situasjon.
 - Hold håndtakene og gripeflatene tørre, rene og frie for olje og fett.** Glatte håndtak og gripeflater forhindrer trygg håndtering og kontroll av verktøyet i uventede situasjoner.
- Service**
 - Elektroverktøyet skal repareres av kvalifisert personell og bare med originale reservedeler.** Dette vil sikre at verktøyet sine sikkerhet blir ivarettatt.

Ytterligere sikkerhetsadvarsler for elektroverktøy



Advarsel! Ekstra sikkerhetsadvarsler for høvler

- Hold elektroverktøyet bare i de isolerte grepsoverflatene, fordi bladene kan komme i kontakt med verktøyet sine egen ledning.** Hvis en strømførende ledning kuttes, kan frittliggende metalldele på verktøyet bli strømførende, og brukeren kan få elektrisk støt.
- Bruk klemmer eller andre praktiske metoder for å spenne fast og støtte arbeidsstykket på en stabil platform.** Hvis arbeidsstykket holdes med hånden eller inn mot kroppen, vil det være ustabil, og dette kan lett føre til at du mister kontrollen.
- Vent til bladene stopper før du setter verktøyet ned.** Eksponerte roterende blader kan gripe i overflaten, og dette kan føre til tap av kontroll og alvorlig personskade.

- ◆ **Hold bladene skarpe.** Sløve eller skadde blader kan få høvelen til å skjene eller stanse under press. Bruk alltid riktig type blad for elektroverktøyet.
- ◆ Ikke berør arbeidsstykket eller bladene straks etter at du har brukt verktøyet. De kan bli svært varme.
- ◆ Fjern alle spiker og metallgjenstander fra arbeidsstykket før høvling.
- ◆ Hold alltid verktøyet med begge hender i håndtakene som er beregnet for dette.
- ◆ Ta umiddelbart ledningen ut av støpselet hvis den blir skadet eller kuttet av.

Advarsel! Kontakt med eller innånding av støv som oppstår ved høvling, kan være helseskadelig for brukeren og eventuelle personer i nærheten. Bruk en støvmaske som er spesielt utformet for å verne mot støv og damp/gass, og pass på at personer som er i eller kommer inn i arbeidsområdet, også er beskyttet.

Andre personers sikkerhet

- ◆ Dette apparatet kan brukes av barn som er 8 år eller eldre samt av personer som har reduserte fysiske, sansesmessige eller mentale evner, eller som mangler erfaring og kunnskap, hvis de har tilsyn eller har fått veiledning i bruk av apparatet på en trygg måte og forstår farene som foreligger.
- ◆ Barn skal ikke leke med apparatet. Rengjøring og brukervedlikehold skal ikke utføres av barn uten tilsyn.

Andre risikoer

Ved bruk av produktet kan det oppstå ytterligere risikoer som kanskje ikke er inkludert i sikkerhetsadvarslene som følger med. Disse risikoene kan bli forårsaket av feil bruk, langvarig bruk osv.

Selv om de relevante sikkerhetsbestemmelsene blir fulgt, og sikkerhetstiltakene blir gjennomført, kan visse gjenværende risikoer ikke unngås. Disse omfatter:

- ◆ **Personskader som forårsakes av berøring av en roterende/bevegelig del.**
- ◆ **Personskader som forårsakes av at en del, et blad eller tilbehør endres.**
- ◆ **Personskader som forårsakes av langvarig bruk av et verktøy. Når du bruker et verktøy i lange perioder, må du sørge for å ta regelmessige pauser.**
- ◆ **Svekket hørsel.**
- ◆ **Helsefarer som forårsakes av innånding av støv som dannes når du bruker verktøyet (eksempel: arbeid med tre, spesielt eik, bøk og MDF).**

Vibrasjon

Vibrasjonsemisjonsverdien som er angitt under tekniske data og samsvarserklæring, er blitt målt i henhold til en standard

testmetode som er angitt i EN62841, og kan brukes til å sammenligne et verktøy med et annet.

Den oppgitte vibrasjonsemisjonsverdien kan også brukes til en foreløpig vurdering av eksponering.

Advarsel! Vibrasjonsemisjonsverdien under faktisk bruk av elektroverktøyet kan avvike fra den oppgitte verdien avhengig av måten verktøyet blir brukt på. Vibrasjonsnivået kan øke over nivået som er oppgitt.

Når man vurderer vibrasjonseksponering for å bestemme sikkerhetstiltak som kreves i 2002/44/EF, for å beskytte personer som bruker elektroverktøy regelmessig i arbeidet, skal man når man anslår vibrasjonseksponeringen, ta hensyn til de faktiske bruksforholdene og måten verktøyet blir brukt på, inkludert hensyn til alle deler av brukssyklusen – også de gangene verktøyet slås av, og når det går på tomgang, i tillegg til tiden utløseren er inne.

Merking på verktøyet

Følgende piktogrammer vises på verktøyet sammen med dato kode:



Advarsel! Brukeren må lese håndboken for å redusere risikoen for personskade.

Elektrisk sikkerhet



Dette apparatet er dobbeltisolert. Jording er derfor ikke nødvendig. Kontroller alltid at strømforsyningen er i overensstemmelse med spenningen på typeskiltet.

- ◆ Hvis strømledningen blir skadet, må den skiftes av produsenten eller et autorisert BLACK+DECKER-service-senter så man unngår farlige situasjoner.

Bruke skjøteledning

- ◆ Bruk alltid en godkjent skjøteledning som passer til inngangseffekten for dette verktøyet (se tekniske data). Før bruk må du undersøke skjøteledningen for tegn på skade, slitasje og aldring. Bytt skjøteledningen hvis den er skadet eller defekt. Når du bruker kabelsnelle, må du alltid rulle ut kableen helt. Hvis du bruker skjøteledning som ikke passer til verktøyet inngangseffekt, eller som er skadet eller defekt, kan det føre til risiko for brann og elektrisk støt.

Funksjoner

Dette verktøyet har enkelte av eller alle funksjonene nedenfor.

1. På/av-bryter
2. Utløserknapp
3. Sponutmatsutgang
4. Velger for sponutmatsutgang
5. Justeringsknott for høvledybde
6. Høvledybdeskala

Montering

Advarsel! Før monteringen må du passe på at verktøyet er slått av, og at støpselet er trukket ut.

Skifte kutteblader (figur A)

Kuttebladene som følger med dette verktøyet, kan snus. Du kan kjøpe nye kutteblader hos din lokale forhandler.

Demontering

- ◆ Løse skruene (7) med skrunøkkel som følger med.
- ◆ Skyv bladet (8) ut av holderen.
- ◆ Snu bladet, så den ubrukte siden kommer i posisjon. Hvis begge sidene er brukt, må bladet skiftes.

Montering

- ◆ Skyv bladet inn i holderen til det når sitt stoppunkt.
- ◆ Stram skruene med skrunøkkel som følger med.

Advarsel! Bytt alltid begge bladene.

Justere skjæredybden (figur B)

Skjæredybden er indikert med merkingen (9). Innstillingsområdet kan leses av på skalaen (6).

- ◆ Drei justeringsknotten (5) for høvledybde til ønsket skjæredybde.
- ◆ Drei knotten til stillingen "P" når verktøyet ikke er i bruk.

Montering og demontering av parallellguiden (figur C)

Parallellguiden brukes for å gi best mulig kontroll over smale arbeidsstykker.

- ◆ Skru knotten (11) inn i hullet på siden av høvelen, og stram godt.
- ◆ Løse justeringsknotten for parallellguiden (10).
- ◆ Skyv parallellguiden til den ønskede stillingen.
- ◆ Stram justeringsknotten for parallellguiden godt.

Merknad: Parallellguiden skal være under høvelen når den er montert riktig.

- ◆ Når du skal fjerne parallellguiden, går du frem i omvendt rekkefølge.

Koble en støvsuger til verktøyet (figur D)

Du trenger en adapter for å koble en støvsuger eller et støvavtrekk til verktøyet. Du kan kjøpe en adapter hos din lokale Stanley Fat Max-forhandler.

- ◆ Skyv adapteren (12) over sponutmatsutgangen (3).
- ◆ Koble støvsugerslangen (13) til adapteren.

Montere sponoppstillingsposen (figur E)

Sponoppstillingsposen er spesielt nyttig når det er begrenset plass der du arbeider.

- ◆ Skyv festeplaten (14) til posen over en av sidene på sponutmatsutgangen (3).
- ◆ For å hindre at det kommer spon ut av den andre siden av sponutmatsutgangen flytter du velgeren (4) for sponutmatsutgang til den motsatte siden av posen.

Tømme sponoppstillingsposen

Sponoppstillingsposen skal tømmes regelmessig under bruk, så du unngår blokkering.

- ◆ Åpne posen og tøm den før du fortsetter.

Bruk

Advarsel! La verktøyet arbeide med sin egen hastighet. Ikke overbelast det.

- ◆ Juster skjæredybden
- ◆ Om nødvendig monterer og justerer du parallellguiden.

Slå på og av

Slå på

- ◆ Hold utløserknappen (2) inne, og trykk på på/av-knappen (1).
- ◆ Slipp utløserknappen.

Slå av

- ◆ Slipp av/på-knappen.

Høvling

- ◆ La tuppen av foten hvile oppå arbeidsstykket.
- ◆ Slå på verktøyet.
- ◆ Beveg verktøyet jevnt fremover for utføre kuttebevegelsen.
- ◆ Slå verktøyet av etter at bevegelsen er fullført.

False (figur F)

- ◆ Monter og juster parallellguiden.
- ◆ Gå frem som ved høvling:

Skråkanter (figur G)

V-sporet i tuppen av foten gjør det mulig å skråskjære kanter med vinkel på 45°, 30° og 15°.

- ◆ Hold verktøyet i en vinkel med det ønskede sporet (20) rundt kanten av arbeidsstykket, og utfør kuttebevegelsen.

Parkeringsstøtte (figur H)

Høvelen er utstyrt med en parkeringsstøtte (21) som senkes på plass automatisk når verktøyet løstes fra arbeidsflaten. Når du høvler, heves parkeringsstøtten når verktøyet skyves fremover. Når parkeringsstøtten er senket, kan høvelen settes på arbeidsflaten uten at bladet berører den.

Råd for optimal bruk

- ◆ Beveg verktøyet i treets fiberretning.
- ◆ Hvis fibrene er grove eller buet, eller hvis materialet i arbeidsstykket er hardt tre, justerer du skjæredybden, slik at du bare høvler svært tynt ved hver bevegelse og utfører flere bevegelser for å oppnå det ønskede resultatet.
- ◆ For å bevege verktøyet i rett linje trykker du ned foran på verktøyet ved starten og trykker ned baksiden av verktøyet ved slutten av kuttebevegelsen.

Tilbehør

Verktøyets ytelse avhenger av tilbehøret du bruker. Stanley Fat Max-tilbehør er produsert etter høye kvalitetsstandarder og er konstruert for å bedre verktøyets ytelse. Hvis du bruker dette tilbehøret, yter verktøyet best mulig.

Du kan kjøpe disse typene kutteblader hos din lokale forhandler:

- Vendbare kutteblader med wolframkarbidtupp (delenr. X35007, leveres i par)
- Vendbare kutteblader av høyhastighetsstål (delenr. X24192-XJ11, leveres i par)

Vedlikehold

Verktøyet er konstruert for å være i drift over lengre tid med et minimum av vedlikehold. Det er avhengig av riktig stell og regelmessig rengjøring for å fungere som det skal til enhver tid.

Advarsel! Før vedlikehold må verktøyet slås av og støpselet trekkes ut.

- ◆ Rengjør ventilasjonsåpningene i verktøyet jevnlig med en myk børste eller tørr klut.
- ◆ Rengjør motorhuset regelmessig med en fuktig klut. Ikke bruk slipende eller løsemiddelbaserte rengjøringsmidler.

Bytte drivremmen (figur I)

- ◆ Løsne skruene (15) og fjern dekslet (16).
- ◆ Fjern den gamle drivremmen.
- ◆ Plasser den nye drivremmen (17) over remskivene. Sett belte på den store skiven (18) først og deretter på den lille skiven (19) mens du dreier remmen jevnt manuelt.
- ◆ Sett dekslet tilbake på plass, og stram skruene.

Kontroll og bytte av motorbørster (figur J)

Børstene bør kontrolleres for slitasje regelmessig.

- ◆ Fjern børstehetten (22). Børstene skal gli fritt i børstekassen. Hvis børstene er slitt ned til 0,3" (8 mm), skal de byttes.

Skv en ny børste tilbake inn i børstekassen for å montere. Hvis du erstatter en eksisterende børste, beholder du

orienteringen til den som ble fjernet. Sett på plass børstehetten (ikke stram for mye).

Miljøvern

Separat avfallshåndtering. Produkter og batterier merket med dette symbolet skal ikke kastes i vanlig husholdningsavfall.

Produkter og batterier inneholder materialer som kan gjenbrukes eller gjenvinnes for å redusere behovet for nye råmaterialer.

Vennligst lever elektrisk utstyr og batterier til gjenbruk i henhold til lokale regler. Mer informasjon finner du på www.2helpU.com

Tekniske data

		KFFMEW630 (Type 1)	FME630 (Type 1)
Inngangsspenning	V _{AC}	230	230
Inngangseffekt	W	750	750
Hastighet ubelastet	min ⁻¹	16.500	16.500
Høvlebredde	mm	82	82
Høvledybde	mm	2	2
Fasingsdybde	mm	12	12
Vekt	kg	2.9	2.9

Lydtryknivå i henhold til EN62841:	
L _{pa} (lydtrykk) 90,5 dB(A), usikkerhet (K) 3 dB(A)	
L _{wa} (lydeffekt) 101,5 dB(A), usikkerhet (K) 3 dB(A)	
Totale vibrasjonsverdier (vektorsum fra tre retninger) i henhold til EN62841:	
Vibrasjonsemissionsverdi (a _v) 4,1 m/s ² , usikkerhet (K) 1.5 m/s ²	

EF-samsvarserklæring

MASKINDIREKTIV



Sandsliper - KFFMEW630, FME630

Stanley Europe erklærer at disse produktene som er beskrevet under "Tekniske data", er i samsvar med: EN62841-1:2015, EN62841-2-14:2015

Disse produktene er også i samsvar med direktivet 2006/42/EC, 2014/30/EU og 2011/65/EU.

Hvis du ønsker mer informasjon, kontakt Stanley Fat Max på følgende adresse, eller se på baksiden av bruksanvisningen.

Undertegnede er ansvarlig for sammenstillingen av den tekniske filen og fremsetter denne erklæringen på vegne av Stanley Fat Max.

A. Smith
Technical Director
Stanley Fat Max Europe, Egide Walschaertsstraat 14-18,
2800 Mechelen, Belgia
07.01.2019

Garanti

Stanley Fat Max er trygg på kvaliteten av produktene sine og tilbyr en 12 måneders garanti fra kjøpsdato. Denne garantierklæringen kommer i tillegg til dine lovbestemte rettigheter og er ikke i konflikt med disse. Garantien er gyldig innen områdene tilhørende medlemslandene i den Europeiske Union (EU) og det Europeiske Frihandelsområdet (EFTA).

For å ta garantien i bruk må kravet være i samsvar med kjøpsbetingelsene fra Stanley Fat Max og du må vise kjøpskvittering til forhandleren eller til et autorisert serviceverksted. Betingelsene for Stanley Fat Max 1 års garanti og adressen til din nærmeste autoriserte serviceverksted kan du finne på internett under www.2helpU.com, eller ved å kontakte ditt lokale Stanley Fat Max kontor, adressen er angitt i denne bruksanvisningen.

Besøk vår webside www.stanley.eu/3 for å registrere ditt nye Stanley Fat Max produkt og for å holde deg oppdatert om nye produkter og spesialtilbud.

Tilsigtet brug

Din KFFMEW630, FME630 Stanley Fat Max-høvl er designet til at høvle træ, træprodukter og plastic. Værktøjet er beregnet til håndholdt brug. Dette værktøj beregnet til professionelle og private, ikke-professionelle brugere.

Sikkerhedsinstruktioner**Generelle sikkerhedsadvarsler vedrørende elværktøj**

Advarsel! Læs alle sikkerhedsadvarsler, instruktioner, illustrationer og specifikationer, der følger med elværktøjet. Hvis efterfølgende advarsler og instruktioner ikke følges, er der risiko for elektrisk stød, brand og alvorlige kvæstelser.

Gem alle advarsler og instruktioner til fremtidig reference. Begrebet "elværktøj", der benyttes i nedenstående advarsler, henviser til netdrevet elværktøj (med netledning) eller batteridrevet elværktøj (uden netledning).

- Sikkerhed i arbejdsområdet**
 - Hold arbejdsområdet rent og ordentligt oplyst.** Rodede eller mørke områder giver anledning til ulykker.
 - Brug ikke elværktøj i eksplosive omgivelser, f.eks. hvor der er brændbare væsker, gasser eller støv.** Elværktøj danner gnister, der kan antænde støv eller dampe.
 - Hold børn og andre personer i nærheden på afstand, når der arbejdes med elværktøj.** Distractioner kan medføre, at du mister kontrollen.
- Elektricitet og sikkerhed**
 - Elværktøjets stik skal passe til kontakten. Stikket må aldrig modificeres på nogen måde. Undlad at bruge adapterstik sammen med (jordforbundet) elektrisk værktøj.** Umodificerede stik og dertil passende stikkontakter reducerer risikoen for elektrisk stød.
 - Undgå kropskontakt med jordforbundne overflader som f.eks. rør, radiatorer, komfurer og køleskabe.** Der er øget risiko for elektrisk stød, hvis din krop er jordforbundet.
 - Udsæt ikke elværktøj for regn, og brug det ikke, hvor omgivelserne er våde.** Hvis der trænger vand ind i et elektrisk værktøj, øges risikoen for elektrisk stød.
 - Pas på, at ledningen ikke beskadiges. Brug aldrig ledningen til at bære, trække værktøjet eller trække det ud af stikkontakten. Hold ledningen borte fra varme, olie, skarpe kanter og bevægelige dele.** Beskadigede eller sammenfiltrede ledninger øger risikoen for elektrisk stød.

- e. **Hvis elværktøj benyttes i det fri, skal der benyttes en forlængerledning, som er godkendt til udendørs brug.** Brug af en ledning, der er egnet til udendørs brug, reducerer risikoen for elektrisk stød.
- f. **Brug en strømkilde med fejlstrømsrelæ, hvis det er nødvendigt at anvende elværktøj på fugtige steder.** Ved at benytte en fejlstrømsafbryder reduceres risikoen for elektrisk stød.

3. Personssikkerhed

- a. **Vær opmærksom, hold øje med, hvad du laver og brug elværktøjet fornuftigt. Bøj ikke værktøjet, hvis du er træt, påvirket af narkotika, alkohol eller medicin.** Et øjeblik uopmærksomhed under anvendelse af et elektrisk værktøj kan forårsage alvorlige kvæstelser.
- b. **Brug personligt beskyttelsesudstyr. Bær altid beskyttelsesbriller.** Det er muligt at reducere risikoen for kvæstelser ved alt efter omstændighederne at anvende det passende sikkerhedsudstyr såsom støvmaske, skridsikre sikkerhedssko, sikkerhedshjelm eller høreværn.
- c. **Træf forholdsregler, så utilsigtet start ikke er mulig. Kontrollér, at afbryderkontakten står på slukket, inden værktøjet tilsluttes strømkilden og/eller batteriet, samles op eller bæres.** Når elektrisk værktøj bæres med fingeren på kontakten eller tilsluttes, når kontakten er tændt, giver det anledning til ulykker.
- d. **Fjern indstillingsnøgle eller skruenøgle, inden elværktøjet startes.** En skruenøgle eller anden nøgle, der bliver siddende på en roterende del af elektrisk værktøj, kan forårsage kvæstelser.
- e. **Stræk dig ikke for langt. Hold hele tiden en god fodstilling og balance.** Dette udgør at du har bedre kontrol over det elektriske værktøj, når uventede situationer opstår.
- f. **Brug egnet arbejdstøj. Bær ikke løst tøj eller smykker. Hold dit hår, tøj og handsker væk fra bevægelige dele.** Løstsiddende tøj, smykker eller langt hår kan blive fanget i bevægelige dele.
- g. **Hvis der kan monteres støvudsugnings- og opsamlingsudstyr, skal dette tilsluttes og benyttes korrekt.** Anvendelse af støvsamlingsudstyr kan begrænse farer forårsaget af støv.
- h. **Lad ikke kendskab fra hyppig brug af værktøjer gøre dig uforsigtig og få dig til at ignorere principperne for værktøjsikkerhed.** En uforsigtig handling kan forårsage alvorlig personskade på en brøkdæl af et sekund.

4. Brug og vedligeholdelse af elværktøj

- a. **Overbelast ikke elværktøjet. Brug det elværktøj, der er bedst egnet til det arbejde, der skal udføres.** Det korrekte elværktøj klarer opgaven bedre og mere sikkert med den effekt, som det er konstrueret til.

- b. **Brug ikke elværktøjet, hvis afbryderkontakten er defekt.** Alt elektrisk værktøj, der ikke kan kontrolleres med kontakten, er farligt og skal repareres.
- c. **Træk stikket ud af stikkontakten og/eller batteriet inden indstilling, tilbehørsudskiftning eller opbevaring af elværktøjet.** Sådanne forebyggende sikkerhedsforanstaltninger mindsker risikoen for, at værktøjet startes utilsigtet.
- d. **Opbevar ubenyttet elværktøj uden for børns rækkevidde. Lad aldrig personer, der ikke er fortrolige med elværktøjet, eller som ikke har læst denne vejledning, benytte maskinen.** El-værktøj er farligt i hænderne på personer, som ikke er instrueret i brugen deraf.
- e. **Elværktøj og tilbehør skal vedligeholdes. Kontrollér, om bevægelige dele er skæve og ikke sidder fast, og om delene er brækket eller beskadiget, så elværktøjets funktion påvirkes. Hvis det elektriske værktøj er beskadiget, skal det repareres før brug.** Mange ulykker er forårsaget af dårligt vedligeholdt værktøj.
- f. **Hold skæreværktøj skarpt og rent.** Ordentligt vedligeholdt skæreværktøj med skarpe skærekanter har mindre tilbøjelighed til at binde og er lettere at styre.
- g. **Brug elværktøjet, tilbehøret, værktøjsindsatser osv. i overensstemmelse med disse instruktioner under hensyntagen til arbejdsforholdene og arbejdet, der skal udføres med værktøjet.** Brug af elektrisk værktøj til andre opgaver end dem, det er beregnet til, kan resultere i en farlig situation.
- h. **Hold håndtagene og håndtagsfladerne tørre, rene og fri for olie og fedt.** Glatte håndtag og fedtede håndtagsflader giver ikke en sikker håndtering og kontrol af værktøjet i uventede situationer.

5. Service

- a. **Lad kun fagkyndige personer reparere elværktøjet og benyt kun originale reservedele.** Derved sikres det, at værktøjets driftssikkerhed opretholdes.

Yderligere sikkerhedsadvarsler for elværktøj



Advarsel! Yderligere sikkerhedsadvarsler for høvle.

- ◆ **Hold kun i elværktøjets isolerede gribeblader, da cutteren kan komme i kontakt med værktøjets ledning.** Hvis man skærer i en strømførende ledning, bliver elværktøjets blotlagte dele strømførende, så brugeren får stød.
- ◆ **Brug skruetvinger eller lignende til at holde og støtte materialet på et stabilt underlag.** Det er ikke nok at holde materialet med hånden eller ind mod kroppen. Det bliver ustabil, og du kan miste kontrollen.

- ◆ **Vent til cutteren stopper, før du sætter værktøjet ned.** En blotlagt roterende cutter kan få fat i overfladen, og du kan miste kontrollen og komme alvorligt til skade.
- ◆ **Hold cutteren skarp.** Døve eller beskadigede cuttere kan få høvlen til at slingre eller standse under pres. Brug altid den rigtige type cutter til elværktøjet.
- ◆ **Rør ikke ved materialet eller cutteren umiddelbart efter, at værktøjet har været i brug.** De kan være meget varme.
- ◆ **Fjern alle søm og metalobjekter fra materialet før høvlearbejdet.**
- ◆ **Hold altid værktøjet med begge hænder i håndtagene.**
- ◆ **Træk straks ledningen ud af stikkontakten, hvis ledningen beskadiges, eller der skæres i den.**

Advarsel! Kontakt med eller indånding af støvpartikler fra høvlearbejde kan udgøre en fare for både brugerens og eventuelle omkringståendes helbred. Bær en støvmaske, der er specielt beregnet til beskyttelse mod støv og røg, og sørg for, at personer på eller på vej ind i arbejdsområdet også er beskyttet.

Andres sikkerhed

- ◆ Dette værktøj kan bruges af børn i en alder fra 8 år og derover og personer med nedsatte fysiske, sensoriske eller mentale evner eller manglende erfaring og viden, hvis det sker under overvågning, eller de vejledes i brugen af apparatet på en sikker måde, og de forstår de farer, som er forbundet dermed.
- ◆ Børn må ikke lege med apparatet. Rengøring og bruger-vedligeholdelse må ikke foretages af børn uden opsyn.

Restrisici

Der kan opstå yderligere restrisici under brugen af værktøjet, som ikke kan medtages i vedlagte sikkerhedsadvarsler. Disse risici kan opstå pga. forkert anvendelse, langvarig brug etc. Selv ved overholdelse af relevante sikkerhedsforskrifter og anvendelse af sikkerhedsudstyr kan visse restrisici ikke undgås. Disse omfatter:

- ◆ **Tilskadekomst forårsaget af berøring af roterende/ bevægelige dele.**
- ◆ **Tilskadekomst forårsaget af udskiftning af dele, blade eller tilbehør.**
- ◆ **Tilskadekomst forårsaget af langvarig brug af et værktøj. Husk at holde pause jævnligt ved brug af et værktøj i længere tid.**
- ◆ **Høreskader.**
- ◆ **Sundhedsrisici forårsaget af indånding af støv, der genereres ved brug af værktøjet (eksempel: arbejde med træ, især eg, bøg og MDF).**

Vibration

De angivne værdier for udsendelse af vibration opført under de tekniske data og overensstemmelseserklæringen er målt i

henhold til standardtestmetoden anført i EN62841 og kan bruges til at sammenligne ét værktøj med et andet. Den angivne værdi for udsendelse af vibration kan også bruges som en foreløbig vurdering af eksponeringen.

Advarsel! Værdien for udsendelse af vibration ved faktisk brug af elværktøjet kan afvige fra den angivne værdi afhængig af måden, værktøjet anvendes på. Vibrationsniveauet kan overstige det angivne niveau.

I vurderingen af eksponeringen for vibration med henblik på fastsættelse af sikkerhedsforanstaltninger som krævet i 2002/44/EF til beskyttelse af personer, der jævnligt anvender elværktøj i deres arbejde, skal der tages hensyn til de faktiske betingelser under brugen, og måden værktøjet bruges på, herunder alle arbejdsfaser elementer, f.eks. perioder, hvor værktøjet er slukket, og hvor det kører i tomgang, tillige med startperioderne.

Mærkatser på værktøjet

Følgende piktogrammer vises på værktøjet sammen med dato kode:



Advarsel! Brugeren skal læse brugervejledningen for at reducere risikoen for tilskadekomst.

Elektricitet og sikkerhed



Denne maskine er dobbelt isoleret. Derfor er jordledning ikke nødvendig. Kontrollér altid, at strømforsyningen svarer til spændingen på typeskiltet.

- ◆ Hvis netledningen beskadiges, skal den udskiftes af producenten eller et autoriseret BLACK+DECKER-værksted, så farlige situationer undgås.

Brug af en forlængerledning

- ◆ Brug altid en godkendt forlængerledning, der er egnet til dette værktøjs strømstik (se de tekniske data). Før brug skal forlængerledningen inspiceres for tegn på beskadigelse, slid og ældning. Udskift forlængerledningen, hvis den er beskadiget eller defekt. Rul ledningen helt ud, hvis der anvendes en kabeltromle. Brug af en forlængerledning, der ikke passer til værktøjets strømstik, eller som er beskadiget eller defekt, kan medføre risiko for brand eller elektrisk stød

Komponenter

Dette værktøj leveres med nogle af eller alle de følgende komponenter.

1. Afbryderkontakt
2. Låseknop
3. Spånudkaståbning
4. Knap til spånudkaståbning

5. Knap til indstilling af høvledybde
6. Høvledybdejustering

Samling

Advarsel! Kontroller før montering, at værktøjet er slukket, og at stikket er taget ud af stikkontakten.

Udskiftning af klingerne (fig. A)

De medleverede klinger er vendbare. Du kan få udskiftningssklinger hos din lokale forhandler.

Aftagning

- ◆ Løsn boltene (7) vha. den medfølgende skruenøgle.
- ◆ Skub klingens (8) ud af holderen.
- ◆ Vend klingens, så den ubrugte side kommer på plads. Hvis begge sider er slidte, skal klingens udskiftes.

Påsætning

- ◆ Skub klingens ind i holderen, indtil den ligger an mod endestoppet.
- ◆ Stram boltene vha. den medfølgende skruenøgle.

Advarsel! Udskift altid begge cuttere.

Justering af skæredybden (fig. B)

Skæredybden vises ved markeringen (9). Indstillingsområdet kan aflæses på skalaen (6).

- ◆ Drej knappen til indstilling af høvledybden (5) til den ønskede skæredybde.
- ◆ Drej knappen til position 'P', når værktøjet ikke er i brug.

Påsætning og aftagning af parallelanslaget (fig. C)

Parallelanslaget anvendes til den bedst mulige styring på smalle materialer.

- ◆ Drej knappen (11) ind i hullet på siden af høvlen, indtil den sidder fast.
- ◆ Løsn knappen til indstilling af parallelanslaget (10).
- ◆ Skub parallelanslaget ind det ønskede sted.
- ◆ Stram knappen til indstilling af parallelanslaget.

Bemærk: Parallelanslaget befinder sig under høvlen, når det er monteret korrekt.

- ◆ Parallelanslaget fjernes ved at udføre proceduren i omvendt rækkefølge.

Tilslutning af en støvsuger til værktøjet (fig. D)

Der kræves en adapter for at slutte en støvsuger eller støvudsugerskaller til værktøjet. Adapteren kan købes hos en lokal Stanley Fat Max-forhandler.

- ◆ Sæt adapteren (12) fast over spånudkaståbningen (3).
- ◆ Sæt støvsugerslangen (13) i adapteren.

Påsætning af spånposen (fig. E)

Spånposen er især nyttig, når der arbejdes på trange steder.

- ◆ Sæt posens tilslutningsskive (14) fast på en af siderne på spånudkaståbningen (3).
- ◆ For at forhindre, at der ryger spåner ud på den modsatte side af spånudkaståbningen, flyttes knappen til spånudtag (4) til den modsatte side af posen.

Tømning af spånposen

Spånposen skal tømmes regelmæssigt, når den bruges til at forhindre blokering.

- ◆ Lyn posen af, og tøm den, inden der fortsættes.

Anvendelse

Advarsel! Lad værktøjet arbejde i dets eget tempo. Det må ikke overbelastes.

- ◆ Juster skæredybden.
- ◆ Påsæt og indstil om nødvendigt parallelanslaget.

Start og stop

Start

- ◆ Hold låseknap (2) trykket ned, og tryk på afbryderknappen (1).
- ◆ Slip låseknap (2).

Stop

- ◆ Slip afbryderknappen.

Høvlearbejde

- ◆ Hold værktøjet, så spidsen af sålen ligger an mod materialets overflade.
- ◆ Tænd værktøjet.
- ◆ Bevæg roligt værktøjet fremad for at høvle materialet.
- ◆ Klingens fortsætter med at rotere, efter at værktøjet er slukket.

Falsning (fig. F)

- ◆ Tilpas og indstil parallelanslaget.
- ◆ Fortsæt som til høvlearbejde.

Afskråning af kanter (fig. G)

V-noten på spidsen af sålen anvendes til afskråning af kanter i vinkler på 45°, 30° og 15°.

- ◆ Hold værktøjet i en vinkel med den ønskede not (20) på kanten af materialet og lav skærebævegelsen.

Parkerings fod (fig. H)

Din høvl er udstyret med en parkerings fod (21), som automatisk kører ned, når værktøjet løftes fra arbejdsfladen. Under høvlearbejdet løftes parkeringsfoden, når værktøjet skubbes fremad. Når parkeringsfoden er kørt ned, kan høvlen sættes ned på arbejdsfladen, uden at klingens berører den.

Gode råd til optimal brug

- ◆ Bevæg værktøjet langs med årene i træet.
- ◆ Hvis årene er meget ujævne eller hvis der arbejdes i hårdt træmateriale, indstilles skæredybden til meget tynd spåntagning ved hver bevægelse, så der skal foretages mange bevægelser for at opnå det ønskede resultat.
- ◆ For at holde værktøjet på en lige linje trykkes den forreste ende af værktøjet ned til at starte med, og derefter trykkes den bagerste ende af værktøjet ned for at afslutte skærebævegelsen.

Tilbehør

Værktøjets ydeevne afhænger af det anvendte tilbehør. Tilbehør fra Stanley Fat Max er fremstillet efter høje kvalitetsstandarder og er designet til at forbedre dit værktøjs præstation. Når du bruger dette tilbehør, vil værktøjet yde optimalt.

Følgende typer klinger fås hos din lokale forhandler:

- Vendbare klinger i wolframkarbid (reservedel nr. X35007, leveres i par)
- Vendbare klinger i hurtigstål (reservedel nr. X24192-XU11, leveres i par)

Vedligeholdelse

Dette værktøj er beregnet til brug gennem lang tid med et minimum af vedligeholdelse. Fortsæt tilfredsstillende drift afhænger af korrekt behandling af værktøjet samt regelmæssig rengøring.

Advarsel! Før der udføres vedligeholdelse, skal værktøjet slukkes og stikket trækkes ud.

- ◆ Rengør regelmæssigt værktøjets ventilationshuller med en blød børste eller en tør klud.
- ◆ Rengør med jævne mellemrum motorhuset med en fugtig klud. Der må ikke bruges skuremidler eller opløsningsmidler.

Udskiftning af drivremmen (fig. I)

- ◆ Løsn skrue (15) og fjern dækslet (16).
- ◆ Fjern den gamle drivrem.
- ◆ Sæt den nye rem (17) over remskiverne. Sæt remmen over den store remskive (18) først, og derefter over den lille remskive (19), og drej samtidigt remmen manuelt med rolige tag.
- ◆ Sæt dækslet på plads igen og stram skrue (15).

Kontrol og udskiftning af motorkul (fig. J)

Kullene skal jævnligt kontrolleres for slid.

- ◆ Fjern kulhætten (22). Kullene skal kunne glide frit i kulboksen. Hvis kullene er slidt ned til 0,3" (8 mm), skal de udskiftes.

Skub nye kul tilbage i kulboksen for at sætte dem i. Ved udskiftning af eksisterende kul holdes samme retning, som da de blev taget ud. Sæt kuldækslet på igen (overspænd ikke).

Miljøbeskyttelse



Særskilt bortskaftelse. Produkter og batterier mærket med dette symbol må ikke bortskaftes sammen med normalt husholdningsaffald.

Produkter og batterier indeholder materialer, der kan blive gendannet eller genanvendt og således reducere efterspørgslen efter råvarer.

Genbrug venligst elektriske produkter og batterier i henhold til lokale regulativer. Yderligere informationer findes på www.2helpU.com

Tekniske data

		KFFMEW630 (Type 1)	FME630 (Type 1)
Indgangsspænding	V _{AC}	230	230
Motoreffekt	W	750	750
Hastighed uden belastning	min ⁻¹	16.500	16.500
Høvelbredde	mm	82	82
Høvledybde	mm	2	2
Falsdybde	mm	12	12
Vægt	kg	2.9	2.9

Lydtrykniveau i henhold til EN62841:	
L _{PA} (lydtryk)	90,5 dB(A), usikkerhed (K) 3 dB(A)
L _{WA} (lydeffekt)	101,5 dB(A), usikkerhed (K) 3 dB(A)
Samlede værdier for vibration (triaksial vektorsum) i henhold til EN62841:	
Værdi for udsendelse af vibration (a _w)	4,1 m/s ² , usikkerhed (K) 1,5 m/s ²

EU-overensstemmelseserklæring

MASKINDIREKTIV



Slibemaskine - KFFMEW630, FME630

Stanley Europe erklærer, at produkterne beskrevet under "Tekniske data" er i overensstemmelse med: EN62841-1:2015, EN62841-2-14:2015

Disse produkter er endvidere i overensstemmelse med direktiv 2006/42/EC, 2014/30/EU og 2011/65/EU.

Kontakt Stanley Fat Max på nedenstående adresse, eller se vejledningens bagside for at få flere oplysninger.

Undertegnede er ansvarlig for kompilering af den tekniske fil og udsteder denne erklæring på vegne af Stanley Fat Max.

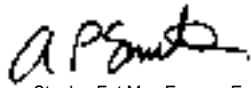

A. Smith
Technical Director
Stanley Fat Max Europe, Egide Walschaertsstraat 14-18,
2800 Mechelen, Belgien
07/01/2019

Garanti

Stanley Fat Max er sikker på kvaliteten af sine produkter og giver forbrugeren en garanti på 12 måneder fra købsdatoen. Garantien er et tillæg til forbrugerenes lovsikrede rettigheder og påvirker ikke disse. Garantien er gyldig inden for medlemsstaterne af Den Europæiske Union og Det Europæiske Frihandelsområde.

Når du gør krav på garantien, skal kravet være i overensstemmelse med Stanley Fat Max vilkår og betingelser, og du skal indsende dokumentation for købet til sælgeren eller til en autoriseret reparatør. Vilkår og betingelser for Stanley Fat Max 1 års garanti og placeringen af dit nærmeste autoriserede serviceværksted kan fås på internettet på www.2helpU.com, eller ved at kontakte dit lokale Stanley Fat Max kontor på den adresse, der er angivet i denne vejledning.

Besøg venligst vores websted www.stanley.eu/3 for at registrere dit nye Stanley Fat Max-produkt og modtage opdateringer om nye produkter og specielle tilbud

Käyttötarkoitus

Stanley Fat Max -höylä KFFMEW630, FME630 on suunniteltu puun, puutuotteiden ja muovin höyläämiseen. Kyseessä on käsityökalu. Tämä työkalu on tarkoitettu ammattikäyttöön ja yksityiseen, ei ammattikäyttäjille.

Turvallisuusohjeet

Sähkötyökalujen yleiset turvavaroitukset



Varoitus! Lue kaikki sähkötyökalun mukana toimitetut varoitukset, käyttöohjeet ja tekniset tiedot. Alla olevien varoitusten ja ohjeiden noudattamisen laiminlyönti saattaa johtaa sähköiskun, tulipaloon ja/tai vakavaan loukkaantumiseen.

Säästä kaikki varoitukset ja ohjeet tulevaa käyttöä varten. Ohjeissa käytetty käsite "sähkötyökalu" tarkoittaa verkkoikäyttöisiä sähkötyökaluja (verkkojohdolla varustettuja) ja akkukäyttöisiä sähkötyökaluja (ilman verkkojohdot).

1. Työalueen turvallisuus

- Pidä työalue puhtaana ja hyvin valaistuna.** Onnettomuuksia sattuu herkemmin epäsiistissä tai huonosti valaistussa ympäristössä.
- Älä käytä sähkötyökalua räjähdysalttiissa ympäristössä, jossa on syttyvää nestettä, kaasua tai pölyä.** Sähkötyökalujen aiheuttamat kipinät voivat sytyttää pölyn tai kaasun.
- Pidä lapset ja sivulliset loitolla sähkötyökalua käyttäessäsi.** Keskittymiskyvyn herpaantuminen voi aiheuttaa hallinnan menettämisen.

2. Sähköturvallisuus

- Sähkötyökalun pistokkeen on sovittava pistorasiaan. Älä koskaan tee pistokkeeseen mitään muutoksia. Älä yhdistä maadoitettua sähkötyökalua jatkojohtoon.** Sähköiskun vaara vähenee, jos pistokkeisiin ei tehdä muutoksia ja ne yhdistetään vain niille tarkoitettuihin pistorasioihin.
- Vältä koskettamasta maadoitettuja pintoja, kuten putkia, lämpöpattereita, liesiä tai jääkaappeja.** Voit saada sähköiskun, jos kehosi on maadoitettu.
- Älä altista sähkötyökalua sateelle tai kosteudelle.** Sähkötyökaluun menevä vesi lisää sähköiskun vaaraa.
- Älä käsittele virtajohtoa kovakouraisesti. Älä kannata työkaluja sähköjohdosta tai vedä pistoketta pistorasiasta sähköjohdon avulla. Pidä sähköjohto kaukana kuumuudesta, öljystä, terävistä reunoista tai liikkuvista osista.** Vaurioituneet tai sokeutuneet johdot lisäävät sähköiskun vaaraa.
- Käyttäessäsi sähkötyökalua ulkona käytä ainoastaan ulkokäyttöön soveltuvaa jatkojohtoa.** Ulkokäyttöön

tarkoitettua sähköjohdon käyttäminen vähentää sähköiskun vaaraa.

- Jos sähkötyökalua on välttämättä käytettävä kosteassa paikassa, käytä vikavirtasuojalla (RCD) suojattua virtälähdettä.** Tämä vähentää sähköiskun vaaraa.
- Henkilöturvallisuus**
 - Ole valpas, keskity työhön ja noudata tervettä järkeä sähkötyökalun käytössä. Älä käytä tätä työkalua ollessasi väsynyt tai alkoholin, huumeiden tai lääkkeiden vaikutuksen alaisena.** Keskittymisen herpaantuminen hetkeksikin sähkötyökalua käytettäessä voi aiheuttaa vakavan henkilövahingon.
 - Käytä henkilökohtaisia suojavarusteita. Käytä aina suojalaseja.** Hengityssuojaimen, liukumattomien turvajalkineiden, kypärän ja kuulonsuojaimen käyttäminen vähentää henkilövahinkojen vaaraa.
 - Vältä tahatonta käynnistämistä. Varmista, että kytkin on OFF-asennossa, ennen kuin liität laitteen virtalähteeseen ja/tai akkuun, nostat laitteen tai kannat sitä.** Sähkötyökalun kantaminen sormi virtakytkimellä lisää onnettomuusvaaraa.
 - Irrota mahdollinen säätö- tai kiintoavain ennen kuin käynnistät sähkötyökalun.** Sähkötyökalun pyöriivään osaan kiinni jäänyt avain voi johtaa loukkaantumiseen.
 - Älä kurkotta. Huolehdi siitä, että sinulla on koko ajan tukeva jalansija ja hyvä tasapaino.** Näin voit hallita sähkötyökalua paremmin odottamattomissa tilanteissa.
 - Käytä tarkoitukseen soveltuvia vaatteita. Älä käytä löysiä vaatteita tai koruja. Pidä hiukset, vaatteet ja kädet loitolla liikkuvista osista.** Löysät vaatteet, korut tai pitkät hiukset voivat tarttua liikkuviin osiin.
 - Jos työkalun voi liittää pölynimuriin, tarkista, että liitos on tehty asianmukaisesti ja että laitteita käytetään oikealla tavalla.** Pölyn ottaminen talteen voi vähentää pölyn aiheuttamia vaaroja.
 - Vaikka käyttäisit usein työkaluja ja sinulla olisi niistä hyvä tuntemus, älä jätä lukematta työkalun turvallisuusohjeita.** Huolimattomuus voi johtaa vakaviin henkilövahinkoihin jopa sekunnin murto-osassa.
 - Sähkötyökalujen käyttö ja hoito**
 - Älä yliuormita sähkötyökalua. Valitse käyttötarkoituksen kannalta oikea sähkötyökalu.** Sähkötyökalu toimii paremmin ja turvallisemmin, kun sitä käytetään sille suunniteltuun käyttötarkoitukseen.
 - Älä käytä sähkötyökalua, jota ei voida käynnistää ja pysäyttää virtakytkimestä.** Jos sähkötyökalua ei voi hallita kytkimen avulla, se on vaarallinen ja se on korjattava.
 - Irrota pistotulppa pistorasiasta ja/tai akku laitteesta ennen kuin suoritat säätöjä, vaihdat tarvikkeita tai**

- siirrä sähkötyökalun varastoitavaksi.** Näin voit vähentää vahingossa käynnistymisen aiheuttaman henkilövahingon vaaraa.
- Säilytä sähkötyökalut poissa lasten ulottuvilta, kun niitä ei käytetä. Älä anna sähkötyökalua sellaisen henkilön käyttöön, joka ei tunne sitä tai joka ei ole tutustunut tähän käyttöohjeeseen.** Sähkötyökalut ovat vaarallisia kouluttamattomien käyttäjien käsissä.
- Hoida sähkötyökaluasi ja lisävarusteita huolella. Tarkista, että liikkuvat osat toimivat moitteettomasti ja etteivät ne ole puristuksessa. Tarkista myös, ettei työkalussa ei ole murtuneita tai vahingoittuneita osia, jotka saattaisivat vaikuttaa haitallisesti sen toimintaan. Jos havaitset vaurioita, korjauta sähkötyökalu ennen niiden käyttämistä.** Huonosti kunnossapidetyt sähkötyökalut aiheuttavat onnettomuuksia.
- Pidä leikkausterät terävinä ja puhtaina.** Kunnossa pidettyjen leikkaavien teräviä reunoja sisältävien työkalut todennäköisyys jumiutua vähenee, ja niitä on helpompi hallita.
- Käytä sähkötyökaluja, tarvikkeita, vaihtoteriä yms. näiden ohjeiden mukaisesti. Ota tällöin huomioon työolosuhteet ja suoritettava toimenpide.** Jos sähkötyökalua käytetään näiden ohjeiden vastaisesti, voi syntyä vaaratilanne.
- Pidä kahvat ja kädensijat kuivina ja puhtaina öljystä ja rasvasta.** Liukkaat kahvat ja rasvaiset kädensijat estävät työkalun turvallisen käsittelyn ja hallinnan odottamattomissa tilanteissa.

5. Huolto

- Korjauta sähkötyökalu koulutetulla ja ammattitaitoisella henkilöllä ja hyväksy korjauksiin vain alkuperäisiä varaosia.** Tämä varmistaa sähkötyökalun turvallisuuden.

Sähkötyökalujen lisäturvavaroitukset



Varoitus! Lisäturvavaroitukset höylälle

- ◆ **Pitele sähkötyökalua vain sen eristävästä tartuntapainnoista, sillä terä voi osua laitteen virtajohtoon.** Työkalun kosketus jännitteisen johtimen kanssa voi tehdä myös työkalun paljaista metalliosista jännitteisiä ja aiheuttaa sähköiskun käyttäjälle.
- ◆ **Kiinnitä työstettävä kappale esimerkiksi ruuvipuristimella tukevaan alustaan.** Kappaleen kannatteleminen käsin tai sen tukeminen omaa vartaloa vasten voi johtaa kappaleen irtoamiseen ja vaaratilanteeseen.
- ◆ **Odota, että terä on pysähtynyt, ennen kuin lasket työkalun käsistäsi.** Paljaana oleva terä voi juuttua

pintaan ja aiheuttaa työkalun hallinnan menetyksen ja vakavan loukkaantumisen.

- ◆ **Pidä terä terävänä.** Tylsät tai vahingoittuneet terät voivat leikata vinoon tai jäädä kiinni. Käytä aina sähkötyökaluun soveltuvaa terää.
- ◆ Älä kosketa työkappaletta tai terää heti työkalun käytön jälkeen. Ne voivat olla hyvin kuumia.
- ◆ Poista naulat ja metalliesineet työkappaleesta ennen höyläämisen aloittamista.
- ◆ Pidä aina kiinni työkalun kahvoista molemmin käsin.
- ◆ Jos virtajohto vaurioituu tai katkeaa, irrota se välittömästi sähköverkosta.

Varoitus! Höylätessä syntyvä pöly voi aiheuttaa terveyshaittoja käyttäjälle ja mahdollisille sivullisille. Käytä kasvosuojusta, joka on erityisesti tarkoitettu suojaamaan pölyltä ja höyryiltä, ja varmista, että kaikki työskentelyalueella olevat ja sinne tulevat henkilöt käyttävät suojavarusteita.

Muiden turvallisuus

- ◆ Tämä työkalu soveltuu yli 8-vuotiaiden lasten ja sellaisten henkilöiden käyttöön, joilla on fyysisiä tai älyllisiä rajoitteita tai aistirajoitteita, kuten myös laitteen toimintaan perehtymättömien henkilöiden käyttöön, jos heitä valvotaan tai jos he ovat saaneet laitteen turvalliseen käyttöön liittyvää opastusta ja ymmärtävät laitteen käyttöön liittyvät vaarat.
- ◆ Älä anna lasten leikkiä laitteella. Puhdistus- ja huoltotoimia ei saa jättää lapsille ilman valvontaa.

Muut riskit

Myös muut kuin turvavaroituksissa mainitut riskit ovat mahdollisia työkalua käytettäessä. Nämä riskit voivat liittyä muun muassa virheelliseen tai pitkäaikaiseen käyttöön. Tiettyjä jännönsriskejä ei voi välttää, vaikka noudatetaan kaikkia turvamääräyksiä ja käytät turvalaitteita. Näihin kuuluvat muun muassa.

- ◆ **pyörivien tai liikkuvien osien koskettamisen aiheuttamat vahingot**
- ◆ **osia, teriä tai lisävarusteita vaihdettaessa aiheutuneet vahingot.**
- ◆ **työkalun pitkäaikaisen käytön aiheuttamat vahingot**
- ◆ **Kun käytät työkalua pitkään, varmista, että pidät säännöllisesti taukoja.**
- ◆ **kuulovauriot**
- ◆ **työkalua käytettäessä (esimerkiksi puuta, erityisesti tammea, pyökkiä ja MDF-levyjä, käsiteltäessä) syntyneen pölyn sisäinhengityksen aiheuttamat terveysriskit.**

Tärinä

Teknisissä tiedoissa ja vaatimustenmukaisuusilmoituksessa ilmoitetut tärinäpäästöarvot on mitattu standardin EN62841 testausmenetelmän mukaisesti, ja niiden avulla voidaan

vertailla työkaluja keskenään. Ilmoitettua tärinäpäästöarvoa voidaan käyttää myös altistumisen alustavaan arviointiin.

Varoitus! Sähkötyökalun käytön aikana mitattu todellinen tärinäpäästöarvo voi poiketa ilmoitetusta tärinäpäästöarvosta työkalun käyttötavan mukaan. Tärinätasoa voi olla ilmoitettua tasoa suurempi.

Kun tärinälle altistumista arvioidaan sen määrittämiseksi, mitä direktiivin 2002/44/EY mukaisia turvatoimenpiteitä vaaditaan sähkötyökaluja säännöllisesti käyttävien henkilöiden suojelemiseksi, tärinälle altistumisen arvioinnissa on otettava huomioon todelliset käyttöolosuhteet ja työkalun käyttötavat. Todellisen käytön lisäksi on kiinnitettävä huomiota myös siihen, milloin työkalu on sammutettuna tai se käy tyhjäkäynnillä.

Työkalussa olevat merkinnät

Seuraavia kuvakkeita näkyvät työkalun mukana päivämääräkoodi:



Varoitus! Käyttäjän on luettava käyttöohje vahinkojen välttämiseksi.

Sähköturvallisuus



Tämä laite on kaksoiseristetty, joten erillistä maadoitusta ei tarvita. Tarkista aina, että virtalähde vastaa arvokilvessä ilmoitettua jännitettä.

- ◆ Jos virtajohto vahingoittuu, sen vaihtaminen on turvallisuussyistä jätettävä valmistajan tai valtuutetun BLACK+DECKER -huoltoilijän tehtäväksi.

Jatkojohdon käyttäminen

- ◆ Käytä aina oikeanlaista jatkojohtoa, joka sopii tämän laitteen virransyöttöliitäntään (katso kohta Tekniset tiedot). Tarkista jatkojohdon kunto ennen sen käyttämistä. Vahingoittunut tai viallinen kaapeli on vaihdettava. Jos käytät jatkojohdotokela, kelaa johto aina täysin auki. Sellaisen jatkojohdon käyttö, joka ei vastaa laitteen syöttötehota tai joka on viallinen, voi aiheuttaa tulipalon tai sähköiskun.

Yleiskuvas

Tässä työkalussa on joitakin tai kaikki seuraavista ominaisuuksista.

1. Virtakytkin
2. Lukituspainike
3. Lastunpoistoaukko
4. Lastunpoistoaukon valitsin
5. Höyläyssyvyyden säätönuppi
6. Höyläyssyvyyden asteikko

Kokoaminen

Varoitus! Varmista ennen kokoamista, että virta on katkaistu ja että virtajohto on irti pistorasiasta.

Terien vaihtaminen (kuva A)

Työkalun mukana toimitettavat terät voidaan kääntää. Paikalliselta jälleenmyyjältä on saatavilla vaihtoteriä.

Irrottaminen

- ◆ Löysää pultit (7) työkalun mukana toimitetulla kiintoavaimella.
- ◆ Työnnä terä (8) pidikkeestään.
- ◆ Käännä terä niin, että käyttämätön puoli tulee oikeaan käyttöasentoonsa. Jos molemmat puolet ovat kuluneet, terä pitää vaihtaa.

Kiinnittäminen

- ◆ Liu'uta terää pitimeen, kunnes se on päätyypsäytintä vasten.
 - ◆ Kiristä pultit työkalun mukana toimitetulla kiintoavaimella.
- Varoitus!** Vaihda aina molemmat terät.

Höyläyssyvyyden säätö (kuva B)

Höyläyssyvyys on merkitty (9). Asetusalue voidaan lukea asteikolta (6).

- ◆ Aseta syvyys oikeaksi kääntämällä säätönuppia (5) tarpeen mukaan.
- ◆ Aseta nuppi asentoon P, kun työkalu ei ole käytössä.

Sivuohjaimen kiinnitys ja poisto (kuva C)

Sivuohjain sopii apuvälineeksi höylättäessä kapeita työkalupaleita.

- ◆ Kierrä nuppi (11) höylän sivussa olevaan reikään ja kiristä se kunnolla.
- ◆ Löysää sivuohjaimen säätönuppi (10).
- ◆ Työnnä sivuohjain haluamaasi kohtaan.
- ◆ Kiristä sivuohjaimen säätönuppi kunnolla.

Huomautus: Sivuohtaimen on oltava höylän alapuolella, kun se on asennettu oikein.

- ◆ Jos haluat irrottaa sivuohjaimen, tee yllä mainitut toimenpiteet vastakkaisessa järjestyksessä.

Teollisuuspolynimurin kytkeminen laitteeseen (kuva D)

Pölynimurin tai polynimulaitteen yhdistämiseksi laitteeseen tarvitaan sovitin. Voit ostaa sovittimen paikalliselta Stanley Fat Max -jälleenmyyjältä.

- ◆ Kiinnitä sovitin (12) lastunpoistoaukkoon (3).
- ◆ Kytke pölynimurin letku (13) sovittimeen.

Lastupussin kiinnittäminen (kuva E)

Lastupussi on erityisen hyödyllinen ahtaissa tiloissa työskennellessä.

- ◆ Työnnä pussin liitäntälevy (14) lastunpoistoaukon (3) yhdelle puolelle.
- ◆ Siirrä lastunpoistoaukon valitsin (4) pussin vastakkaiselle puolelle, jotta lastut eivät tule ulos lastunpoistoaukon toiselta puolelta.

Lastupussin tyhjentäminen

Lastupussi on tyhjennettävä säännöllisesti, kun sitä käytetään.

- ◆ Avaa pussin vetoketju ja tyhjennä se, ennen kuin jatkat työskentelyä.

Käyttö

Varoitus! Anna työkalun käydä omaan tahtiinsa. Älä ylikuormita sitä.

- ◆ Säädä höyläyssyvyyttä.
- ◆ Asenna ja säädä sivuohjain tarvittaessa.

Käynnistäminen ja pysäyttäminen

Käynnistäminen

- ◆ Pidä lukituspainike (2) alhaalla ja paina virtakytkintä (1).
- ◆ Vapauta lukituspainike.

Sammuttaminen

- ◆ Vapauta virtakytkin.

Höylääminen

- ◆ Pitele työkalua niin, että kengän päätykappale on työkalupaleen päällä.
- ◆ Käynnistä työkalu.
- ◆ Siirrä työkalua vakaasti eteenpäin, kun haluat höylätä.
- ◆ Sammuta työkalu, kun höyläys on valmis.

Huulosten tekeminen (kuva F)

- ◆ Asenna ja säädä sivuohjain.
- ◆ Toimi kuten höylätessä.

Reunojen särmäys (kuva G)

Kengän päätykappaleen V-ura mahdollistaa reunojen särmäämisen 45, 30 ja 15 asteen kulmassa.

- ◆ Pidä työkalua kulmassa niin, että ura (20) on työkalupaleen reunan ympärillä. Aloita työstäminen.

Pysäköintijalka (kuva H)

Höylässä on pysäköintijalka (21), joka laskeutuu automaattisesti paikalleen, kun työkalu nostetaan irti työstettävästä pinnasta. Höyläyksen aikana pysäköintijalka nousee ylös, kun työkalua työnnetään eteenpäin. Kun pysäköintijalka lasketaan alas, höylä voidaan laskea työstettävälle pinnalle niin, että terä ei kosketa sitä.

Vinkkejä parhaimman tuloksen saavuttamiseksi

- ◆ Liikuta työkalua puun syiden mukaisesti.
- ◆ Jos syyt ovat ristikkäin tai aaltoilevia tai jos työstettävä materiaali on kovapuuta, säädä höyläysyyvyys pieneksi ja höylää useita kertoja peräkkäin.
- ◆ Pidä työkalu suorassa linjassa painamalla aluksi työkalun etuosaa alaspäin. Paina työkalun takaosaa alaspäin työn loppuvaiheessa.

Lisävarusteet

Työkalun suorituskyky riippuu käytetystä lisävarusteesta. Stanley Fat Max -lisävarusteet on valmistettu korkealaatuisiksi ja suunniteltu parantamaan työkalun suorituskykyä. Käyttämällä näitä lisävarusteita saat työkalustasi parhaan hyödyn.

Paikalliselta jälleenmyyjältä saa seuraavanlaisia teriä:

- Kovametalliset, käännettävät kärkiterät (osanro X35007, toimitetaan pareittain)
- Käännettävät suurnopeusterät (osanro X24192-XJ11, toimitetaan pareittain)

Huolto

Tämä työkalu on suunniteltu toimimaan mahdollisimman pitkän aikaa mahdollisimman vähällä huollolla. Oikealla huollolla ja säännöllisellä puhdistuksella työkalu säilyttää suorituskykynsä.

Varoitus! Katkaise työkalusta virta ja irrota virtajohto pistorasista aina ennen huoltotoimenpiteitä.

- ◆ Puhdista laitteen ilma-aukot säännöllisesti pehmeällä harjalla tai kuivalla rievulla.
- ◆ Puhdista moottorin kotelo säännöllisesti kostealla rätillä. Älä käytä hankaavia tai liuotinpohjaisia puhdistusaineita.

Käyttöhihnan vaihtaminen (kuva I)

- ◆ Löysää ruuvit (15) ja irrota kansi (16).
- ◆ Irrota vanha käyttöhihna.
- ◆ Aseta uusi hihna (17) rullien päälle. Aseta hihna ensin suuren rullan (18) päälle ja sitten pienen rullan (19) päälle. Käännä hihnaa käsin tasaisesti.
- ◆ Aseta kansi takaisin paikalleen ja kiristä ruuvit.

Moottorin harjan tarkistaminen ja vaihtaminen (kuva J)

Harja tulisi tarkistaa säännöllisin väliajoin kulumisen varalta.

- ◆ Irrota harjan kansi (22). Harjojen tulisi liikkua vapaasi harjalaatikossa. Jos harjat ovat kuluneet 8 mm:n (0,3 tuuman) puituisiksi, ne tulisi vaihtaa.

Asentaaksesi harjan uudelleen, työnnä uusi harja harjalaatikkoon. Jos vaihdat olemassa olevia harjoja, säilytä sama asento kuin vanhaa harjaa poistettaessa. Aseta kansi takaisin paikoilleen (älä kiristä sitä liikaa).

Ympäristönsuojelu

Toimita tämä laite erilliskeräykseen. Tällä symbolilla merkityjä tuotteita ja akkuja ei saa hävittää tavallisen kotitalousjätteen mukana.

Tuotteissa ja akuissa on materiaaleja, jotka voidaan ottaa talteen tai kierrättää uudelleen käyttöä varten.

ierrätä sähkölaitteet ja akut paikallisten määräyksien mukaan. Lisätietoa on saatavilla osoitteessa www.2helpU.com.

Tekniset tiedot

		KFFMEW630 (Type 1)	FME630 (Type 1)
Input voltage	V _{AC}	230	230
Power input	W	750	750
No-load speed	min ⁻¹	16,500	16,500
Planing width	mm	82	82
Planing depth	mm	2	2
Rebating depth	mm	12	12
Weight	kg	2.9	2.9

Äänenpainetaso, määritetty EN62841-standardin mukaan:	
L _{PA} (äänenpaine)	90,5 dB(A), epävarmuus (K) 3 dB(A)
L _{WA} (äänitehotaso)	101,5 dB(A), epävarmuus (K) 3 dB(A)
Tärinän kokonaisarvot (vektorisumma) standardin EN62841 mukaisesti:	
Tärinäpäästöarvo (a _w)	4,1 m/s ² , epävarmuus (K) 1,5 m/s ²

EY-vaatimustenmukaisuusvakuutus

KONEDIREKTIIVI



Hiomakone – KFFMEW630, FME630

Stanley Europe ilmoittaa, että tuotteet, jotka on kuvattu kohdassa Tekniset tiedot, täyttävät seuraavien direktiivien vaatimukset:

EN62841-1:2015, EN62841-2-14:2015

Nämä tuotteet täyttävät myös direktiivin 2006/42/EY, 2014/30/EY ja 2011/65/EY.

Lisätietoja saa ottamalla yhteyttä Stanley Fat Max -yhtiöön seuraavaan osoitteeseen. Tiedot ovat myös käyttöoppaan takakannessa.

Allekirjoittaja vastaa teknisistä tiedoista ja antaa tämän vakuutuksen seuraavan yhtiön puolesta: Stanley Fat Max.

A. Smith
Technical Director

Stanley Fat Max Europe, Egide Walschaertsstraat 14-18,
2800 Mechelen, Belgium
07.01.2019

Takuu

Stanley Fat Max on vakuuttunut tuotteidensa korkeasta laadusta ja tarjoaa kuluttajille 12 kuukauden takuun, joka astuu voimaan ostopäivänä. Takuu on lisäys kuluttajan laillisiin oikeuksiin eikä vaikuta niihin. Tämä takuu on voimassa kaikissa EU- ja ETA-maissa.

Edellytyksenä takuun saamiselle on, että vaade täyttää Stanley Fat Maxin ehdot ja että ostaja toimittaa ostotositteen jälleenmyyjälle tai valtuutetulle huoltoilikeelle. Stanley Fat Maxin yhden vuoden takuun ehdot ja lähimmän valtuutetun korjauspalvelun yhteystiedot ovat saatavilla osoitteessa www.2helpU.com tai ottamalla yhteyttä paikalliseen Stanley Fat Maxin toimipisteeseen tässä ohjekirjassa ilmoitettuihin osoitteisiin.

Käy verkkosivuillemme osoitteessa www.stanley.eu/3 ja rekisteröi uusi Stanley Fat Max -tuotteesi. Sivuilta saat myös päivityksiä uusista tuotteista ja erikoistarjouksista.

Ενδειγμένη χρήση

Το τριβείο σας της Stanley Fat Max έχει σχεδιαστεί για τη λείανση ξύλου, μετάλλου, πλαστικών και βαμμένων επιφανειών. Αυτό το εργαλείο προορίζεται για επαγγελματική και ιδιωτική, μη επαγγελματική χρήση.

Οδηγίες ασφαλείας**Γενικές προειδοποιήσεις ασφαλείας για ηλεκτρικά εργαλεία**

Προειδοποίηση! Διαβάστε όλες τις προειδοποιήσεις ασφαλείας, τις οδηγίες, τις απεικονίσεις και τις προδιαγραφές που συνοδεύουν το ηλεκτρικό εργαλείο. Η μη τήρηση των παρακάτω προειδοποιήσεων και οδηγιών μπορεί να προκαλέσει ηλεκτροπληξία, πυρκαγιά και/ή σοβαρές σωματικές βλάβες.

Φυλάξτε όλες τις προειδοποιήσεις και τις οδηγίες για μελλοντική αναφορά. Ο όρος "ηλεκτρικό εργαλείο" που χρησιμοποιείται σε όλες τις παρακάτω προειδοποιήσεις, αναφέρεται είτε σε εργαλείο που λειτουργεί με ρεύμα δικτύου (ρεύματος - με καλώδιο) είτε σε εργαλείο που λειτουργεί με μπαταρία (μπαταρίας - χωρίς καλώδιο).

1. Ασφάλεια χώρου εργασίας

- Διατηρείτε το χώρο εργασίας καθαρό και καλά φωτισμένο.** Οι ατακτοποιητοί ή σκοτεινοί χώροι γίνονται αιτίες ατυχημάτων.
- Μη χρησιμοποιείτε ηλεκτρικά εργαλεία σε περιβάλλον όπου υπάρχει κίνδυνος έκρηξης, όπως με παρουσία εύφλεκτων υγρών, αερίων ή σκόνης.** Τα ηλεκτρικά εργαλεία παράγουν σπινθήρες που μπορεί να προκαλέσουν ανάφλεξη της σκόνης ή των αναθυμιάσεων.
- Όταν χρησιμοποιείτε ηλεκτρικό εργαλείο, κρατάτε μακριά τα παιδιά και άλλα άτομα.** Παράγοντες που αποσπούν την προσοχή μπορεί να σας κάνουν να χάσετε τον έλεγχο.

2. Ασφαλής χρήση ηλεκτρικού ρεύματος

- Τα φως των ηλεκτρικών εργαλείων πρέπει να ταιριάζουν στην πρίζα. Σε καμία περίπτωση μην τροποποιήσετε το φως, με κανένα τρόπο. Μη χρησιμοποιείτε φως προσαρμογής με γειωμένα ηλεκτρικά εργαλεία.** Τα φως που δεν έχουν υποστεί τροποποιήσεις και οι κατάλληλες πρίζες μειώνουν τον κίνδυνο ηλεκτροπληξίας.
- Αποφεύγετε την επαφή του σώματός σας με γειωμένες επιφάνειες, όπως σωλήνες, καλοριφέρ, κουζίνες και ψυγεία.** Υπάρχει αυξημένος κίνδυνος ηλεκτροπληξίας αν το σώμα σας είναι γειωμένο.

- γ. Μην εκθέτετε τα ηλεκτρικά εργαλεία σε βροχή ή υγρασία. Η διείσδυση νερού σε ένα ηλεκτρικό εργαλείο αυξάνει τον κίνδυνο ηλεκτροπληξίας.
- δ. Μην κακομεταχειρίζεστε το καλώδιο. Ποτέ μη χρησιμοποιήσετε το καλώδιο για να μεταφέρετε, να τραβήξετε ή να αποσυνδέσετε από την πρίζα το ηλεκτρικό εργαλείο. Κρατάτε το καλώδιο μακριά από θερμότητα, λάδια, αιχμηρά άκρα ή κινούμενα μέρη. Τα καλώδια που έχουν υποστεί ζημιά ή είναι μπερδεμένα αυξάνουν τον κίνδυνο ηλεκτροπληξίας.
- ε. Όταν χρησιμοποιείτε ηλεκτρικό εργαλείο σε εξωτερικούς χώρους, να χρησιμοποιείτε πάντοτε καλώδιο επέκτασης κατάλληλο για εργασία σε εξωτερικούς χώρους. Η χρήση καλωδίου κατάλληλου για εργασία σε εξωτερικούς χώρους μειώνει τον κίνδυνο ηλεκτροπληξίας.
- στ. Εάν είναι αναπόφευκτη η χρήση ενός ηλεκτρικού εργαλείου σε συνθήκες υγρασίας, χρησιμοποιήστε μια διάταξη προστασίας από ρεύμα διαρροής (RCD). Η χρήση μιας διάταξης RCD μειώνει τον κίνδυνο ηλεκτροπληξίας.

3. Προσωπική ασφάλεια

- α. Όταν χρησιμοποιείτε ηλεκτρικό εργαλείο, να είστε σε εγρήγορση, να συγκεντρώνετε στην εργασία που κάνετε και να επιστρατεύετε την κοινή λογική. Μη χρησιμοποιείτε ηλεκτρικό εργαλείο όταν είστε κουρασμένοι ή υπό την επήρεια ναρκωτικών, οινοπνεύματος ή φαρμακευτικής αγωγής. Μια στιγμή απροσεξίας κατά τη χρήση ηλεκτρικών εργαλείων μπορεί να προκαλέσει σοβαρό τραυματισμό.
- β. Να χρησιμοποιείτε ατομικό εξοπλισμό προστασίας. Πάντα φοράτε προστασία ματιών. Ο εξοπλισμός προστασίας, όπως μάσκα κατά της σκόνης, αντιολισθητικά παπούτσια ασφαλείας, κράνος ή προστασία ακοής, όταν χρησιμοποιείται για τις κατάλληλες συνθήκες, θα μειώσει τους τραυματισμούς και τις σωματικές βλάβες.
- γ. Αποτρέψτε την ακούσια ενεργοποίηση. Βεβαιωθείτε ότι ο διακόπτης βρίσκεται στη θέση απενεργοποίησης, πριν συνδέσετε το εργαλείο στην πηγή ρεύματος και/ή τοποθετήσετε το πακέτο μπαταρίας, καθώς και πριν πάρετε στα χέρια σας ή μεταφέρετε το εργαλείο. Η μεταφορά ηλεκτρικών εργαλείων με το δάχτυλο πάνω στο διακόπτη ή η σύνδεση στο ρεύμα ηλεκτρικών εργαλείων με το διακόπτη στη θέση ενεργοποίησης, ενέχει κινδύνους ατυχημάτων.
- δ. Πριν θέσετε το ηλεκτρικό εργαλείο σε λειτουργία, αφαιρέστε τυχόν εργαλεία ή κλειδιά ρύθμισης. Εάν αφήσετε ένα εργαλείο ή κλειδί πάνω σε κάποιο περιστρεφόμενο εξάρτημα του ηλεκτρικού εργαλείου, μπορεί να προκληθούν τραυματισμοί.

- ε. Μην τεντώνετε υπερβολικά. Διατηρείτε πάντα σταθερή στήριξη στα πόδια σας και καλή ισορροπία. Έτσι μπορείτε να έχετε καλύτερο έλεγχο του ηλεκτρικού εργαλείου σε μη αναμενόμενες καταστάσεις.
- στ. Φοράτε κατάλληλη ενδυμασία εργασίας. Μη φοράτε φαρδιά ρούχα ούτε κοσμήματα. Κρατάτε τα μαλλιά, τα ρούχα και τα γάντια σας μακριά από κινούμενα μέρη. Τα χαλαρά ρούχα, τα κοσμήματα και τα μακριά μαλλιά μπορούν να πιαστούν σε κινούμενα μέρη.
- ζ. Αν παρέχονται διατάξεις για τη σύνδεση συστημάτων απομάκρυνσης και συλλογής της σκόνης, βεβαιωθείτε ότι αυτές είναι συνδεδεμένες και χρησιμοποιούνται σωστά. Η χρήση διατάξεων συλλογής της σκόνης μπορεί να μειώσει τους κινδύνους που προέρχονται από τη σκόνη.
- η. Μην αφήνετε την εξοικείωση που έχετε αποκτήσει από τη συχνή χρήση εργαλείων να σας επιτρέψει να εφησυχάσετε ώστε να αγνοείτε τις αρχές ασφαλούς χρήσης των εργαλείων. Μια απρόσεκτη ενέργεια μπορεί να προκαλέσει βαρύ τραυματισμό μέσα σε κλάσματα του δευτερολέπτου.

4. Χρήση και φροντίδα ηλεκτρικών εργαλείων

- α. Μην υπερφορτώνετε το ηλεκτρικό εργαλείο. Χρησιμοποιείτε το σωστό ηλεκτρικό εργαλείο για την εφαρμογή σας. Το σωστό ηλεκτρικό εργαλείο θα εκτελέσει την εργασία καλύτερα και ασφαλέστερα, με την ένταση χρήσης για την οποία σχεδιάστηκε.
- β. Μη χρησιμοποιήσετε το ηλεκτρικό εργαλείο αν ο διακόπτης του δεν μπορεί να ενεργοποιεί και απενεργοποιεί. Ένα ηλεκτρικό εργαλείο του οποίου η λειτουργία δεν μπορεί να ελεγχθεί με το διακόπτη είναι επικίνδυνο και πρέπει να επισκευαστεί.
- γ. Αποσυνδέστε το φως από την πηγή ρεύματος και/ή το πακέτο μπαταρίας από το ηλεκτρικό εργαλείο, πριν διεξαγάγετε οποιαδήποτε ρύθμιση, αλλαγή αξεσουάρ ή όταν πρόκειται να αποθηκεύσετε το ηλεκτρικό εργαλείο. Τέτοια προληπτικά μέτρα ασφαλείας μειώνουν τον κίνδυνο αθέλητης εκκίνησης του ηλεκτρικού εργαλείου.
- δ. Να φυλάσσετε μακριά από παιδιά τα ηλεκτρικά εργαλεία που δεν χρησιμοποιείτε. Μην αφήνετε να χρησιμοποιήσουν ηλεκτρικό εργαλείο άτομα που δεν είναι εξοικειωμένα με αυτό ή άτομα που δεν έχουν διαβάσει αυτές τις οδηγίες χρήσης. Τα ηλεκτρικά εργαλεία είναι επικίνδυνα στα χέρια μη εκπαιδευμένων χρηστών.
- ε. Συντηρείτε τα ηλεκτρικά εργαλεία και τα αξεσουάρ. Ελέγχετε για προβλήματα ευθυγράμμισης ή για μάγκωμα των κινούμενων εξαρτημάτων, θραύση εξαρτημάτων, καθώς και για οποιοδήποτε άλλο πρόβλημα μπορεί να επηρεάσει τη λειτουργία των ηλεκτρικών εργαλείων. Αν το ηλεκτρικό εργαλείο έχει υποστεί ζημιά, φροντίστε να επισκευαστεί πριν το

χρησιμοποιήσετε. Η ανεπαρκής συντήρηση των ηλεκτρικών εργαλείων αποτελεί αιτία πολλών ατυχημάτων.

στ. Διατηρείτε τα κοπτικά εργαλεία κοφτερά και καθαρά.

Τα κοπτικά εργαλεία με κοφτερές κοπτικές αιχμές που συντηρούνται σωστά έχουν λιγότερες πιθανότητες να μαγκώσουν και ελέγχονται ευκολότερα.

- ζ. Να χρησιμοποιείτε το ηλεκτρικό εργαλείο, τα αξεσουάρ και τις μύτες του εργαλείου κλπ. σύμφωνα με τις παρούσες οδηγίες, λαμβάνοντας υπόψη σας τις συνθήκες εργασίας και την εργασία που θέλετε να εκτελέσετε. Η χρήση του ηλεκτρικού εργαλείου για εργασίες διαφορετικές από τις προβλεπόμενες θα μπορούσε να οδηγήσει σε επικίνδυνη κατάσταση.
- η. Διατηρείτε τις λαβές και τις επιφάνειες κρατήματος στεγνές, καθαρές και απαλλαγμένες από λάδι και γράσο. Οι ολισθηρές λαβές και οι λαδωμένες επιφάνειες κρατήματος δεν επιτρέπουν τον ασφαλή χειρισμό και έλεγχο του εργαλείου σε μη αναμενόμενες καταστάσεις.

5. Σέρβις

- α. Αναθέτετε το σέρβις του ηλεκτρικού σας εργαλείου σε εξειδικευμένο τεχνικό επισκευών που χρησιμοποιεί μόνο γνήσια ανταλλακτικά. Έτσι θα εξασφαλίσετε τη διατήρηση της ασφάλειας του ηλεκτρικού εργαλείου.

Συμπληρωματικές προειδοποιήσεις ασφαλείας για τα ηλεκτρικά εργαλεία



Προειδοποίηση! Συμπληρωματικές προειδοποιήσεις ασφαλείας για ηλεκτρικές πλάνες

- ♦ Κρατάτε το ηλεκτρικό εργαλείο από τις μονωμένες επιφάνειες λαβής μόνο, διότι το κοπτικό μπορεί να έρθει σε επαφή με το δικό του καλώδιο. Η κοπή ενός ηλεκτροφόρου καλωδίου μπορεί να καταστήσει και τα εκτεθειμένα μεταλλικά μέρη του ηλεκτρικού εργαλείου ηλεκτροφόρα και να προκαλέσει ηλεκτροπληξία στο χειριστή του.
- ♦ Χρησιμοποιείτε σφιγκτήρες ή άλλα πρακτικά μέσα για να ασφαλίσετε και να στηρίξετε το προς επεξεργασία αντικείμενο σε μια σταθερή βάση. Η συγκράτηση του κατεργαζόμενου τεμαχίου με το χέρι σας ή επάνω στο σώμα σας το καθιστά ασταθές και μπορεί να οδηγήσει σε απώλεια του ελέγχου.
- ♦ Περιμένετε να ακινητοποιηθεί το κοπτικό προτού ακουμπήσετε κάτω το εργαλείο. Ένα εκτεθειμένο περιστρεφόμενο κοπτικό μπορεί να εμπλακεί στην επιφάνεια με αποτέλεσμα την απώλεια ελέγχου και σοβαρό τραυματισμό.
- ♦ Διατηρείτε το κοπτικό κοφτερό. Τα στομωμένα ή καπεστραμμένα κοπτικά μπορεί να προκαλέσουν παρέκκλιση της πλάνης ή διακοπή της λειτουργίας της

υπό πίεση. Πάντοτε χρησιμοποιείτε τον κατάλληλο τύπο κοπτικού για το ηλεκτρικό εργαλείο.

- ♦ Μην αγνίζετε το κατεργαζόμενο τεμάχιο ή το κοπτικό αμέσως μετά τη χρήση του εργαλείου. Μπορεί να είναι πολύ ζεστό.
 - ♦ Αφαιρέστε όλα τα καρφιά και τα μεταλλικά αντικείμενα από το κατεργαζόμενο τεμάχιο πριν το πλάνισμα.
 - ♦ Πάντα να κρατάτε το εργαλείο με τα δύο χέρια και από τις παρεχόμενες λαβές.
 - ♦ Αποσυνδέστε αμέσως το καλώδιο από την πρίζα εάν φθαρεί ή κοπεί.
- Προειδοποίηση!** Η επαφή ή η εισπνοή της σκόνης που δημιουργούν οι εφαρμογές πλάνισματος μπορεί να ενέχουν κίνδυνο για την υγεία του χειριστή και των παρευρισκομένων. Φορέστε μάσκα σκόνης ειδικά σχεδιασμένη για προστασία έναντι της σκόνης και των αναθυμιάσεων και βεβαιωθείτε ότι τα άτομα που βρίσκονται ή εισέρχονται στο χώρο εργασίας είναι επίσης προστατευμένα.

Ασφάλεια τρίτων

- ♦ Αυτό το εργαλείο μπορεί να χρησιμοποιηθεί από παιδιά ηλικίας 8 ετών και άνω καθώς και από άτομα με μειωμένες σωματικές, αισθητηριακές ή διανοητικές ικανότητες ή άτομα χωρίς εμπειρία και γνώσεις, μόνο εφόσον αυτά επιτηρούνται ή τους έχουν δοθεί οδηγίες σχετικά με την ασφαλή χρήση της συσκευής και έχουν κατανοήσει τους πιθανούς κινδύνους.
- ♦ Τα παιδιά δεν πρέπει να παίζουν με τη συσκευή. Ο καθαρισμός και η συντήρηση από το χρήστη δεν πρέπει να γίνονται από παιδιά χωρίς επίβλεψη.

Αναπόφευκτοι κίνδυνοι.

Μπορεί να δημιουργηθούν επιπρόσθετοι αναπόφευκτοι κίνδυνοι όταν χρησιμοποιείτε το εργαλείο, οι οποίοι μπορεί να μην συμπεριλαμβάνονται στις προειδοποιήσεις ασφαλείας που εσωκλείονται. Αυτοί οι κίνδυνοι μπορεί να προκληθούν από κακή χρήση, παρατεταμένη χρήση κτλ. Ακόμα και με την τήρηση των σχετικών κανονισμών ασφαλείας και τη χρήση μέσων προστασίας, ορισμένοι κίνδυνοι δεν είναι δυνατόν να εξαλειφθούν. Αυτοί περιλαμβάνουν:

- ♦ Τραυματισμούς από το άγγιγμα των περιστρεφόμενων/κινούμενων μερών.
- ♦ Τραυματισμούς από αλλαγή οποιωνδήποτε εξαρτημάτων, λεπίδων ή αξεσουάρ.
- ♦ Τραυματισμούς από παρατεταμένη χρήση του εργαλείου. Όταν χρησιμοποιείτε οποιοδήποτε εργαλείο για παρατεταμένες χρονικές περιόδους βεβαιωθείτε ότι κάνετε τακτικά διαλείμματα.
- ♦ Προβλήματα ακοής.
- ♦ Κίνδυνοι στην υγεία που προκαλούνται από την εισπνοή σκόνης όταν χρησιμοποιείτε το εργαλείο

(παράδειγμα:- όταν επεξεργάζεστε ξύλο, ειδικά δρυ, οξιά και MDF.)

Δόνηση

Η δηλωμένη τιμή εκπομπής δόνησης που αναφέρεται στα τεχνικά χαρακτηριστικά και τη δήλωση συμμόρφωσης έχει μετρηθεί σύμφωνα με μια τυποποιημένη μέθοδο δοκιμής που παρέχεται από το πρότυπο EN62841 και μπορεί να χρησιμοποιηθεί για τη σύγκριση ενός εργαλείου με ένα άλλο. Η δηλωμένη τιμή εκπομπής δόνησης μπορεί επίσης να χρησιμοποιηθεί σε έναν προκαταρκτικό προσδιορισμό της έκθεσης.

Προειδοποίηση! Η τιμή εκπομπής δόνησης κατά την πραγματική χρήση του ηλεκτρικού εργαλείου μπορεί να διαφέρει από τη δηλωμένη τιμή, ανάλογα με το τρόπο που χρησιμοποιείται το εργαλείο. Η στάθμη δόνησης μπορεί να αυξηθεί πάνω από τη στάθμη που έχει δηλωθεί.

Κατά τον προσδιορισμό της έκθεσης σε δόνηση για τον καθορισμό των απαιτούμενων μέτρων ασφάλειας σύμφωνα με την οδηγία 2002/44/EK για την προστασία προσώπων που χρησιμοποιούν συχνά ηλεκτρικά εργαλεία στην εργασία τους, μια προσεγγιστική εκτίμηση της έκθεσης σε δόνηση πρέπει να λαμβάνει υπόψη τις πραγματικές συνθήκες χρήσης και τον τρόπο χρήσης του εργαλείου, συμπεριλαμβανομένων και όλων των επιμέρους τμημάτων του κύκλου εργασίας, όπως, πόσες φορές τέθηκε το εργαλείο εκτός λειτουργίας, τότε είναι σε λειτουργία χωρίς φορτίο και επιπρόσθετα ο χρόνος πίεσης της σκανδάλης.

Ετικέτες στο εργαλείο

Τα ακόλουθα εικονογράμματα φαίνονται στο εργαλείο μαζί με τον κωδικό ημερομηνίας:



Προειδοποίηση! Για να μειωθεί ο κίνδυνος τραυματισμού, ο χρήστης πρέπει να διαβάσει το εγχειρίδιο οδηγιών.

Ασφαλής χρήση ηλεκτρικού ρεύματος



Αυτό το εργαλείο διαθέτει διπλή μόνωση, επομένως δεν απαιτείται καλώδιο γείωσης. Ελέγχετε πάντοτε αν η τάση τροφοδοσίας αντιστοιχεί σε αυτήν που αναγράφεται στην πινακίδα στοιχείων.

- ♦ Αν το καλώδιο ρεύματος έχει υποστεί φθορά, πρέπει να αντικατασταθεί από τον κατασκευαστή ή από ένα εξουσιοδοτημένο κέντρο επισκευών της BLACK+DECKER, ώστε να μην αποτελέσει κίνδυνο.

Χρήση καλωδίου προέκτασης

- ♦ Χρησιμοποιείτε πάντα εγκεκριμένα καλώδια προέκτασης, κατάλληλα για την ισχύ εισόδου αυτού του εργαλείου (δείτε τεχνικά χαρακτηριστικά). Πριν από τη χρήση, ελέγξτε προσεκτικά το καλώδιο προέκτασης για σημάδια ζημιάς, φθοράς ή παλαιώσης. Αντικαταστήστε το καλώδιο προέκτασης αν παρουσιάσει ζημιά ή ελάττωμα. Όταν χρησιμοποιείτε καρούλι καλωδίου πάντα να ξετυλίγετε το καλώδιο εντελώς. Η χρήση καλωδίου προέκτασης ακατάλληλου για την ισχύ εισόδου του εργαλείου ή καλωδίου που είναι κατεστραμμένο ή ελαττωματικό μπορεί να προκαλέσει κίνδυνο πυρκαγιάς και ηλεκτροπληξίας.

Χαρακτηριστικά

Αυτό το εργαλείο διαθέτει μερικά ή όλα από τα παρακάτω χαρακτηριστικά.

1. Διακόπτης on/off
2. Διακόπτης απασφάλισης
3. Στόμιο αποβολής ροκανιδιών
4. Επιλογέας στομίου αποβολής ροκανιδιών
5. Κομπί ρύθμισης βάθους πλανίσματος
6. Διαβάθμιση βάθους πλανίσματος

Συναρμολόγηση

Προειδοποίηση! Πριν από τη συναρμολόγηση, βεβαιωθείτε ότι το εργαλείο είναι απενεργοποιημένο και ότι το φινιρίσμα δεν είναι στην πρίζα.

Αντικατάσταση των λεπίδων κοπής (εικ. Α)

Οι λεπίδες κοπής που παρέχονται με αυτό το εργαλείο είναι αναστρέψιμες. Ανταλλακτικές λεπίδες κοπής μπορείτε να προμηθευτείτε από τον τοπικό σας έμπορο.

Αφαίρεση

- ♦ Χαλαρώστε τα μπουλόνια (7) με το παρεχόμενο γερμανικό κλειδί.
- ♦ Σύρετε τη λεπίδα (8) έξω από την υποδοχή.
- ♦ Αντιστρέψτε τη λεπίδα έτσι ώστε η μη χρησιμοποιημένη πλευρά να μπει στη θέση της. Εάν και οι δύο πλευρές έχουν φθαρεί, η λεπίδα πρέπει να αντικατασταθεί.

Τοποθέτηση

- ♦ Σύρετε τη λεπίδα μέσα στην υποδοχή μέχρι να βρει στον αναστολέα άκρου.
- ♦ Σφίξτε τα μπουλόνια με το παρεχόμενο γερμανικό κλειδί.

Προειδοποίηση! Πάντοτε αντικαθιστάτε και τα δύο κοπτικά.

Ρύθμιση του βάθους κοπής (εικ. Β)

Το βάθος κοπής υποδεικνύεται από την ένδειξη (9). Το εύρος των ρυθμίσεων μπορεί να διαβαστεί από τη διαβάθμιση (6).

- ♦ Περιστρέψτε το κομπί ρύθμισης βάθους πλανίσματος (5) στο απαιτούμενο βάθος κοπής.

- ♦ Περιστρέψτε το κομπί στη θέση 'P' όποτε το εργαλείο δεν είναι σε χρήση.

Τοποθέτηση και αφαίρεση του παράλληλου οδηγού (εικ. C)

Ο παράλληλος οδηγός χρησιμοποιείται για το βέλτιστο έλεγχο σε στενά κατεργαζόμενα τεμάχια.

- ♦ Βιδώστε το κομπί (11) μέσα στην οπή στο πλευρό της πλάνης και σφίξτε καλά.
- ♦ Χαλαρώστε το κομπί ρύθμισης του παράλληλου οδηγού (10).
- ♦ Σύρετε τον παράλληλο οδηγό στην επιθυμητή θέση.
- ♦ Σφίξτε καλά το κομπί ρύθμισης του παράλληλου οδηγού.

Σημείωση: Ο παράλληλος οδηγός πρέπει να βρίσκεται κάτω από την πλάνη όταν είναι τοποθετημένος σωστά.

- ♦ Για την αφαίρεση του παράλληλου οδηγού προχωρήστε με την αντίστροφη σειρά.

Σύνδεση ηλεκτρικής σκούπας στο εργαλείο (εικ. D)

Απαιτείται ένας προσαρμογέας για τη σύνδεση μιας ηλεκτρικής σκούπας ή μιας συσκευής απαγωγής σκόνης επάνω στο εργαλείο. Μπορείτε να αγοράσετε τον προσαρμογέα από τον τοπικό σας έμπορο Stanley Fat Max.

- ♦ Μετακινήστε τον προσαρμογέα (12) πάνω από το στόμιο αποβολής ροκανιδιών (3).
- ♦ Συνδέστε τον ελαστικό σωλήνα της σκούπας (13) στον προσαρμογέα.

Τοποθέτηση της σακούλας περισυλλογής ροκανιδιών (εικ. Ε)

Η σακούλα περισυλλογής ροκανιδιών είναι ιδιαίτερα χρήσιμη όταν εργάζεστε σε περιορισμένους χώρους.

- ♦ Σύρετε το έλασμα σύνδεσης (14) της σακούλας πάνω από οποιαδήποτε πλευρά του στομίου αποβολής ροκανιδιών (3).
- ♦ Για να εμποδίσετε την έξοδο ροκανιδιών από την απέναντι πλευρά του στομίου αποβολής ροκανιδιών, μετακινήστε τον επιλογέα στομίου αποβολής ροκανιδιών (4) στην απέναντι πλευρά από τη σακούλα.

Αδειασμα της σακούλας περισυλλογής ροκανιδιών

Η σακούλα περισυλλογής ροκανιδιών πρέπει να αδειάζει τακτικά κατά τη χρήση για μην αποφραχθεί.

- ♦ Αποσυμπίστε τη σακούλα και αδειάστε την πριν συνεχίσετε.

Χρήση

Προειδοποίηση! Αφήστε το εργαλείο να λειτουργήσει με το δικό του ρυθμό. Μην το υπερφορτώνετε.

- ♦ Ρυθμίστε το βάθος της κοπής.

- ♦ Εάν χρειάζεται, τοποθετήστε και ρυθμίστε τον παράλληλο οδηγό.

Ενεργοποίηση και απενεργοποίηση του εργαλείου

Ενεργοποίηση

- ♦ Κρατήστε πατημένο το κομπί απασφάλισης (2) και πιέστε το διακόπτη on/off (1).
- ♦ Απελευθερώστε το κομπί απασφάλισης.

Απενεργοποίηση

- ♦ Απελευθερώστε το διακόπτη on/off.

Πλάνισμα

- ♦ Κρατήστε το εργαλείο με τη μύτη του πέδιλου πάνω στην επιφάνεια του κατεργαζόμενου τεμαχίου.
- ♦ Ενεργοποιήστε το εργαλείο.
- ♦ Μετακινήστε το εργαλείο σταθερά προς τα εμπρός για να εκτελέσετε τη διαδρομή κοπής.
- ♦ Απενεργοποιήστε το εργαλείο μετά την ολοκλήρωση της διαδρομής.

Δημιουργία πατούρας (εικ. F)

- ♦ Τοποθετήστε και ρυθμίστε τον παράλληλο οδηγό.
- ♦ Προχωρήστε όπως και για το πλάνισμα.

Φαλτσοκοπή άκρων (εικ. G)

Η εγκοπή σχήματος V στη μύτη του πέδιλου σας επιτρέπει να φαλτσοκόβετε άκρα σε γωνίες 45°, 30° και 15°.

- ♦ Κρατήστε το εργαλείο υπό γωνία με την επιθυμητή εγκοπή (20) γύρω από το άκρο του κατεργαζόμενου τεμαχίου και εκτελέστε τη διαδρομή κοπής.

Στήριγμα στάθμευσης (εικ. H)

Η πλάνη σας είναι εξοπλισμένη με ένα στήριγμα στάθμευσης (21) το οποίο χαμηλώνει αυτόματα στη θέση του όταν το εργαλείο ανασηκωθεί από την επιφάνεια εργασίας. Κατά το πλάνισμα, το στήριγμα στάθμευσης ανυψώνεται καθώς το εργαλείο σπρώχνεται μπροστά. Όταν χαμηλώνει το στήριγμα στάθμευσης, η πλάνη μπορεί να ακουμπά στην επιφάνεια εργασίας χωρίς να ακουμπά η λεπίδα.

Συμβουλές για άριστη χρήση

- ♦ Μετακινείτε το εργαλείο σύμφωνα με τα νερά του ξύλου.
- ♦ Εάν τα νερά είναι εγκάρσια ή κατσαρά, ή εάν το υλικό του κατεργαζόμενου τεμαχίου είναι ξύλο σκληρού τύπου, ρυθμίστε το βάθος της κοπής ώστε να αφαιρείται μόνο ένα πολύ λεπτό ροκανίδι με κάθε πέρασμα και χρησιμοποιήστε πολλά πέρασματα για να επιτύχετε το αποτέλεσμα που επιθυμείτε.
- ♦ Για να κρατήσετε το εργαλείο σε ευθεία γραμμή, πιέστε το εμπρός μέρος του εργαλείου στην αρχή, και πιέστε

το πίσω μέρος του εργαλείου στο τέλος της διαδρομής κοπής.

Αξεσουάρ

Η απόδοση του εργαλείου σας εξαρτάται από τα αξεσουάρ που χρησιμοποιούνται. Τα αξεσουάρ της Stanley Fat Max έχουν κατασκευαστεί μηχανικά με πρότυπα υψηλής ποιότητας και είναι σχεδιασμένα για να ενισχύουν την απόδοση του εργαλείου σας. Χρησιμοποιώντας αυτά τα αξεσουάρ θα λάβετε τη μέγιστη απόδοση από το εργαλείο σας.

Τους παρακάτω τύπους λεπίδας κοπής μπορείτε να προμηθευτείτε από τον τοπικό σας έμπορο:

- Αναστρέψιμες λεπίδες κοπής με άκρο καρβιδίου του βολφραμίου (αρ. ανταλλακτικού X35007, παρέχονται σε ζευγάρι)
- Αναστρέψιμες λεπίδες κοπής ταχυάλυβα (αρ. ανταλλακτικού X24192-XJ11, παρέχονται σε ζευγάρι)

Συντήρηση

Αυτό το εργαλείο της Black & Decker έχει σχεδιαστεί έτσι ώστε να λειτουργεί για μεγάλο χρονικό διάστημα με την ελάχιστη δυνατή συντήρηση. Η αδιάλειπτη και ικανοποιητική λειτουργία εξαρτάται από τη σωστή φροντίδα του εργαλείου και τον τακτικό καθαρισμό του.

Προειδοποίηση! Πριν από κάθε εργασία συντήρησης πρέπει να θέτετε το εργαλείο εκτός λειτουργίας και να το βγάξετε από την πρίζα.

- Καθαρίζετε τακτικά τις εγκοπές εξαερισμού του εργαλείου με μια μαλακή βούρτσα ή με ένα στεγνό πανί.
- Να καθαρίζετε τακτικά το περιβλήμα του μοτέρ με ένα υγρό πανί. Μη χρησιμοποιείτε λειαντικά ή υγρά καθαρισμού που περιέχουν διαλυτικά.

Αντικατάσταση του ιμάντα κίνησης (εικ. I)

- Χαλαρώστε τις βίδες (15) και αφαιρέστε το κάλυμμα (16).
- Αφαιρέστε τον παλιό ιμάντα κίνησης.
- Τοποθετήστε το νέο ιμάντα (17) πάνω στις τροχαλίες. Τοποθετήστε τον ιμάντα πάνω από τη μεγάλη τροχαλία (18) πρώτα, στη συνέχεια πάνω από τη μικρή τροχαλία (19), ενώ περιστρέφετε τον ιμάντα σταθερά με το χέρι.
- Επανατοποθετήστε το κάλυμμα και σφίξτε τις βίδες.

Επιθεώρηση και αντικατάσταση ψηκτρών μοτέρ (εικ. J)

Οι ψηκτρες πρέπει να επιθεωρούνται τακτικά για φθορά.

- Αφαιρέστε το καπάκι των ψηκτρών (22). Οι ψηκτρες πρέπει να ολισθαίνουν ελεύθερα στο κιβώτιο ψηκτρών. Εάν οι ψηκτρες έχουν φθαρεί μέχρι τις 3" (8mm) πρέπει να αντικατασταθούν.

Για να επανατοποθετήσετε, πιέστε την καινούρια ψηκτρα μέσα στο κιβώτιο ψηκτρών. Εάν αντικαθιστάται μια υπάρχουσα ψηκτρα, διατηρήστε τον ίδιο προσανατολισμό όπως όταν αφαιρέθηκε. Επανατοποθετήστε το καπάκι των ψηκτρών (μη σφίξτε πολύ).

Προστασία του περιβάλλοντος



Χωριστή συλλογή. Τα προϊόντα και οι μπαταρίες που επισημαίνονται με αυτό το σύμβολο δεν πρέπει να απορρίπτονται μαζί με τα κανονικά οικιακά απορρίμματα.

Τα προϊόντα και οι μπαταρίες περιέχουν υλικά που μπορούν να ανακτηθούν ή να ανακυκλωθούν ώστε να μειωθούν οι ανάγκες για πρώτες ύλες.

Παρακαλούμε να ανακυκλώνετε τα ηλεκτρικά προϊόντα και τις μπαταρίες σύμφωνα με τους τοπικούς κανονισμούς. Περισσότερες πληροφορίες διατίθενται στον ιστότοπο www.2helpU.com.

Τεχνικά χαρακτηριστικά

		KFFMEW630 (Type 1)	FME630 (Type 1)
Input voltage	V _{AC}	230	230
Power input	W	750	750
No-load speed	min ⁻¹	16,500	16,500
Planing width	mm	82	82
Planing depth	mm	2	2
Rebating depth	mm	12	12
Weight	kg	2.9	2.9

		KFFMEW630, FME630 (Τύπος 1)
Τάση εισόδου	V _{AC}	230
Ισχύς εισόδου	W	480
Παλινδρομήσεις (χωρίς φορτίο)	min ⁻¹	4,000 - 12,000
Επιφάνεια βάσης λείανσης	mm	∅ 125
Βάρος	kg	2.47

Στάθμη ηχητικής πίεσης σύμφωνα με το EN62841:	
L _{PA} (ηχητική πίεση)	90,5 dB(A), Uncertainty (K) 3 dB(A)
L _{WA} (ηχητική ισχύς)	101,5 dB(A), Uncertainty (K) 3 dB(A)
Συνολικές τιμές δόνησης (διανυσματικό άθροισμα τριών αξόνων) κατά EN62841:	
Τιμή εκπομπής δόνησης (a _w) 4,1 m/s ² , uncertainty (K) 1.5 m/s ²	

Δήλωση συμμόρφωσης ΕΚ

ΟΔΗΓΙΑ ΠΕΡΙ ΜΗΧΑΝΗΜΑΤΩΝ



Τριβείο - KFFMEW630, FME630

Η Stanley Europe δηλώνει ότι τα προϊόντα αυτά που περιγράφονται στα "τεχνικά χαρακτηριστικά" συμμορφώνονται με:
EN62841-1:2015, EN62841-2:14:2015

Αυτά τα προϊόντα συμμορφώνονται επίσης με την Οδηγία 22006/42/EK, 2014/30/EU και 2011/65/EE.

Για περισσότερες πληροφορίες, παρακαλείστε να επικοινωνήσετε με την Stanley Fat Max στην παρακάτω διεύθυνση ή να ανατρέξετε στο πίσω μέρος του εγχειριδίου.

Ο κάτωθι υπογεγραμμένος είναι υπεύθυνος για την κατάρτιση του τεχνικού φακέλου και δηλώνει τα παρόντα εκ μέρους της Stanley Fat Max.

A. Smith
Technical Director
Stanley Fat Max Europe, Egide Walschaertsstraat 14-18,
2800 Mechelen, Belgium
07/01/2019

Εγγύηση

Η Stanley Fat Max είναι σίγουρη για την ποιότητα των προϊόντων της και προσφέρει στους καταναλωτές εγγύηση 12 μηνών από την ημερομηνία αγοράς. Αυτή η εγγύηση είναι πρόσθετο δικαίωμά σας και δεν ζημιώνει τα νόμιμα δικαιώματά σας. Η εγγύηση ισχύει εντός της επικράτειας των χωρών μελών της Ευρωπαϊκής Ένωσης και της Ευρωπαϊκής Ζώνης Ελεύθερων Συναλλαγών.

Για να υποβάλετε αξίωση βάσει της εγγύησης, η αξίωση θα πρέπει να είναι σύμφωνη με τους Όρους και προϋποθέσεις της Stanley Fat Max και θα χρειαστεί να υποβάλετε απόδειξη αγοράς στον πωλητή ή σε εξουσιοδοτημένο αντιπρόσωπο επισκευών. Μπορείτε να αποκτήσετε τους Όρους και προϋποθέσεις της εγγύησης 1 ετών της Stanley Fat Max και να μάθετε την τοποθεσία του πλησιέστερου εξουσιοδοτημένου αντιπροσώπου επισκευών στο Internet στο www.2helpU.com, ή επικοινωνώντας με το τοπικό σας γραφείο Stanley Fat Max στη διεύθυνση που υποδεικνύεται στο παρόν εγχειρίδιο.

Επισκεφθείτε την ιστοσελίδα μας www.stanley.eu/3 για να καταχωρίσετε το νέο σας προϊόν Stanley Fat Max και για να ενημερώνεστε για τα νέα προϊόντα και τις ειδικές προσφορές.

België/Belgique	Stanley Fat Max E. Walschaertstraat 14-16 2800 Mechelen Belgium	De. Tel. +32 70 220 065 Fr. Tel. +32 70 220 066 Fax +32 15 473 799 www.stanleytools.eu Enduser.be@SBDinc.com
Danmark	Stanley Fat Max Farveland 1B 2600 Glostrup	Tel. 70 20 15 10 Fax 70 22 49 10 www.stanleyworks.dk
Deutschland	Stanley Fat Max Richard Klinger Str. 11, D - 65510 Idstein	Tel. 06126 21-1 Fax 06126 21-2770
Ελλάδα	Stanley Fat Max. Στράβωνος 7 & Λεωφ. Βουλιαγμένης 159 Γλυφάδα 166 74 - Αθήνα	Τηλ. +30 210 8981-616 Φαξ +30 210 8983-285 www.stanleyworks.gr
España	Stanley Fat Max. Parc de Negocis "Mas Blau" Edificio Muntadas, c/Bergadá, 1, Of. A6 08820 El Prat de Llobregat (Barcelona)	Tel. 934 797 400 Fax 934 797 419 respuesta.postventa@sbdinc.com www.stanleyworks.es
France	Stanley Fat Max 5 allée des Hêtres B.P. 30084 69579 Limonest Cédex	Tel. 04 72 20 39 20 Fax 04 72 20 39 00 www.stanleyouillage.fr
Helvetia	Stanley Fat Max In der Luberzen 40 8902 Urdorf	Tel. 01 730 67 47 Fax 01 730 70 67 www.stanleyworks.de
Italia	Stanley Fat Max EnergyPark-Building 03 sud, Via Monza 7/A 20871 Vimercate (MB)	Tel. 039-9590200 Fax 039-9590313 www.stanley.it
Nederland	Stanley Fat Max Joulehof 12, 4600 RG Bergen op Zoom	Tel. +31 164 283 065 Fax +31 164 283 200 Enduser.NL@SBDinc.com
Norge	Stanley Fat Max Postboks 4613, Nydalen 0405 Oslo	Tlf. 45 25 13 00 Fax 45 25 08 00
Österreich	Stanley Fat Max Oberlaaerstraße 248, A-1230 Wien	Tel. 01 66116-0 Fax 01 66116-614 www.stanleyworks.de
Portugal	Stanley Fat Max Centro de Escritórios de Sintra Avenida Almirante Gago Coutinho, 132/134, Edifício 142710-418 Sintra 2710-418 Lisboa	Tel. 214667500 Fax 214667575 resposta.posvenda@sbdinc.com
Suomi	Stanley Fat Max Tekniikantie 12, 02150 Espoo	Puh. 010 400 430 Faksi 0800 411 340 www.stanleyworks.fi
Sverige	Stanley Fat Max Box 94, 431 22 Mölndal	Tel. 031-68 61 00 Fax 031-68 60 08
Türkiye	Stanley Fat Max KALE Hırdavat ve Makina A.Ş. Deftardar Mah. Savaklar Cad. No:15 Edirnekapı / Eyüp / İSTANBUL 34050	Puh. 0212 533 52 55 Faks 0212 533 10 05 www.stanleyworks.fi
United Kingdom	Stanley Fat Max 210 Bath Road Slough, Berkshire SL1 3YD	Tel. +44 (0)1753 511234 Fax +44 (0)1753 551155 www.stanleytools.co.uk
Middle East & Africa	Stanley Fat Max P.O.Box - 17164 Jebel Ali (South Zone), Dubai, UAE	Tel. +971 4 8127400 Fax +971 4 8127036 www.stanleyworks.ae