

# BLACK & DECKER®

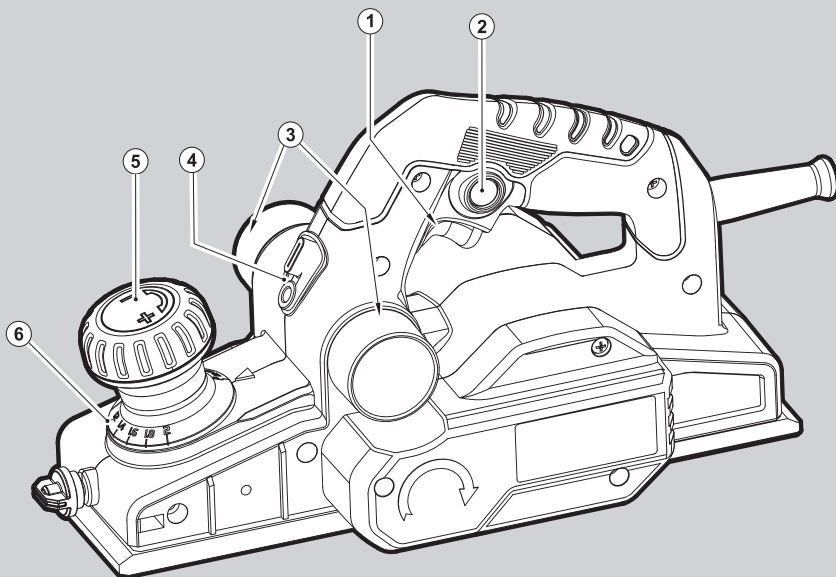

402112-06 RO

Traducere a instrucțiunilor originale

[www.blackanddecker.eu](http://www.blackanddecker.eu)

**KW750**

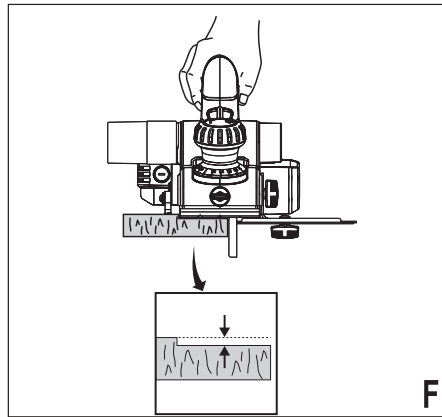
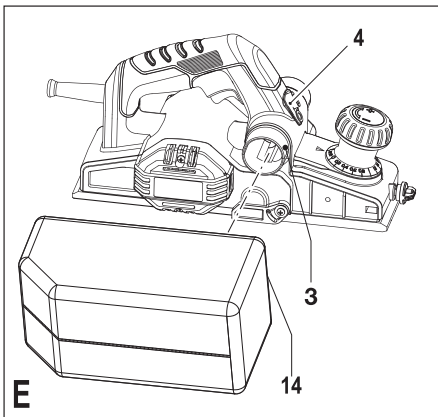
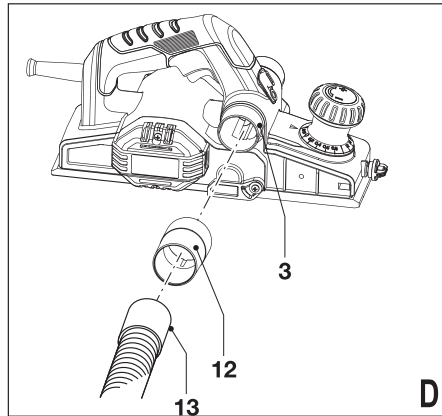
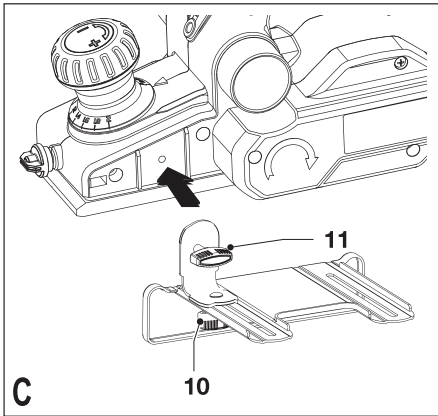
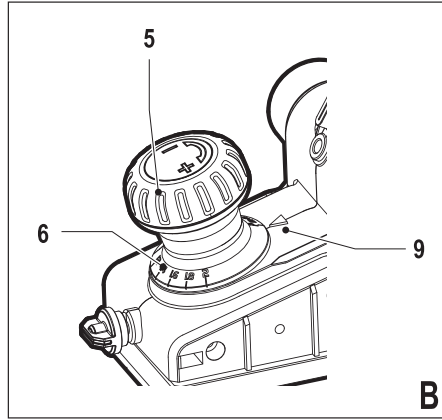
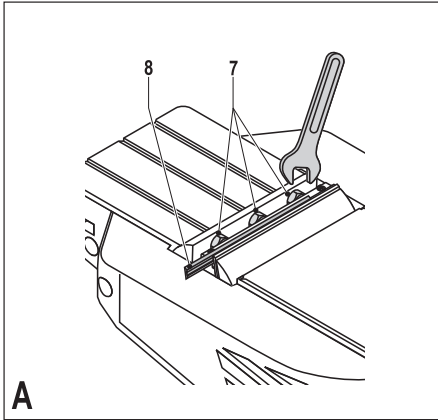

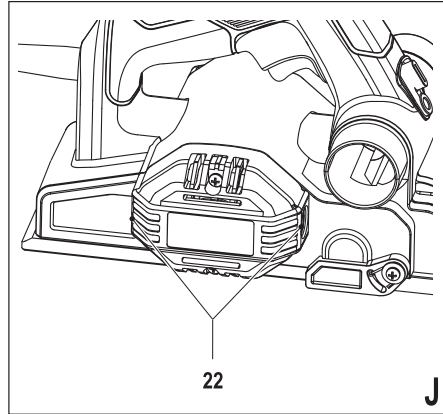
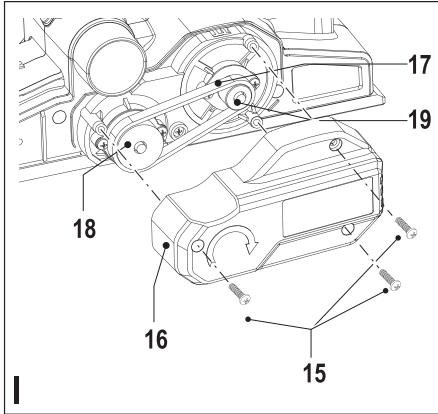
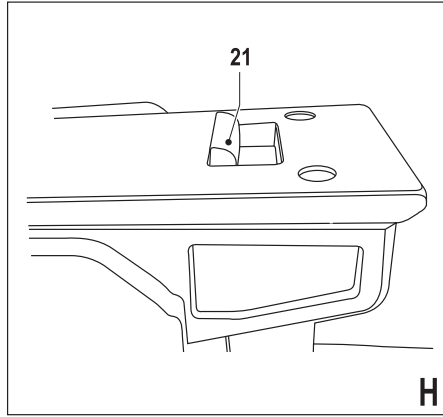
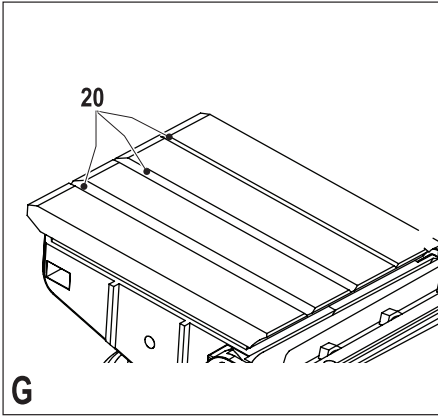

## Destinația de utilizare

Rindeaua Black & Decker a fost concepută pentru rindeluirea lemnului, a produselor din lemn și a materialelor plastice. Unealta este destinată utilizării manuale. Această unealtă este destinată exclusiv uzului casnic.

## Instrucțiuni de siguranță

### Avertizări generale de siguranță privind uneltele electrice



**Avertisment! Citiți toate avertizările de siguranță și toate instrucțiunile.** Nerespectarea avertizărilor și a instrucțiunilor enumerate în continuare poate conduce la electrocutare, incendii și/sau vătămări grave.

**Păstrați toate avertizările și instrucțiunile pentru consultare ulterioară.** Termenul „unealtă electrică” din toate avertizările enumerate mai jos se referă la unealta electrică (cu cablu) alimentată de la rețeaua principală de energie sau la unealta electrică (fără cablu) alimentată de la baterie.

#### 1. Siguranța în zona de lucru

- a. **Păstrați zona de lucru curată și bine iluminată.** Zonele dezordonate sau întunecate înlesnesc accidente.
- b. **Nu utilizați uneltele electrice în atmosferă inflamabilă, cum ar fi în prezența lichidelor, gazelor sau pulberilor explozive.** Uneltele electrice generează scântei ce pot aprinde pulberile sau vaporii.
- c. **Țineți la distanță copiii și persoanele din jur în timp ce operați o unealtă electrică.** Distragerea atenției poate conduce la pierderea controlului.

#### 2. Siguranța electrică

- a. **Ștecherul uneltelor electrice trebuie să se potrivească cu priza.** Nu modificați niciodată ștecherul în vreun fel. Nu folosiți adaptoare pentru ștechere împreună cu uneltele electrice împământate (legate la masă). Ștecherul nemodificat și prizele compatibile vor reduce riscul de electrocutare.
- b. **Evitați contactul corpului cu suprafețele împământate precum țevi, radiatoare, cuptoare și frigider.** Există un risc sporit de electrocutare în cazul în care corpul dvs. este în contact cu suprafețele împământate sau legate la masă.
- c. **Nu expuneți uneltele electrice la ploaie sau condiții de umezeală.** Apa ce intră într-o unealtă electrică va spori riscul de electrocutare.
- d. **Nu manipulați necorespunzător cablul.** Nu utilizați niciodată cablul pentru transportarea, tragerea sau scoaterea din priză a unelei electrice. Țineți cablul departe de căldură, ulei, mυχii ascuțite sau componente în mișcare. Cablurile deteriorate sau încurcate sporesc riscul electrocutării.
- e. **Atunci când operați o unealtă de lucru în aer liber, utilizați un prelungitor pentru exterior.** Utilizarea unui cablu adecvat pentru exterior reduce riscul de electrocutare.

- f. **În cazul în care operarea unei unele electrice într-un spațiu cu umiditate nu poate fi evitată, utilizați o alimentare cu protecție pentru dispozitivele de curent rezidual (RCD).** Utilizarea unui dispozitiv RCD reduce riscul electrocutării.

#### 3. Siguranța personală

- a. **Fiți precauți, fiți atenți la ceea ce faceți și respectați regulile de bun simț atunci când operați o unealtă electrică.** Nu utilizați o unealtă electrică atunci când sunteți oboseți sau când vă aflați sub influența drogurilor, alcoolului sau medicației. Un moment de neatenție în timpul operării uneltelor electrice poate conduce la vătămări personale grave.
  - b. **Utilizați echipamentul de protecție personală.** Purtați întotdeauna ochelari de protecție. Echipamentul de protecție precum măștile anti-praf, încălțămintea de siguranță antiderapantă, căștile sau dopurile pentru urechi utilizate pentru anumite condiții de lucru vor reduce vătămrile personale.
  - c. **Preîntâmpinați pornirea accidentală.** Asigurați-vă că întrerupătorul se află în poziția oprit înainte de conectarea la sursa de alimentare și/sau la acumulator, înainte de ridicarea sau transportarea unelei. Transportarea uneltelor electrice ținând degetul pe întrerupător sau alimentarea cu tensiune a uneltelor electrice ce au întrerupătorul în poziția pornit înlesnesc producerea accidentelor.
  - d. **Îndepărtați orice cheie sau clește de reglare înainte de a porni unealta electrică.** O cheie sau un clește rămas atașat la o componentă rotativă a unelei electrice poate conduce la vătămări personale.
  - e. **Nu vă întindeți pentru a apuca unealta de lucru.** Mențineți-vă întotdeauna stabilizate și echilibru. Acest lucru permite un control mai bun al unelei electrice în situații neașteptate.
  - f. **Îmbrăcați-vă corespunzător.** Nu purtați îmbrăcăminte largă sau bijuterii. Păstrați-vă părul, îmbrăcăminte și mânușile departe de componentele în mișcare. Îmbrăcăminte largă, bijuteriile sau părul lung pot fi prinse în componentele în mișcare.
  - g. **În cazul în care dispozitivele prezintă posibilitatea conectării de accesorii pentru aspirația și colectarea prafului, asigurați-vă că aceste accesorii sunt conectate și utilizate în mod corespunzător.** Utilizarea dispozitivelor de colectare a prafului poate reduce pericolele impuse de existența prafului.
- #### 4. Utilizarea și îngrijirea uneltelor electrice
- a. **Nu forțați unealta electrică.** Utilizați unealta electrică adecvată pentru aplicația dvs. Unealta de lucru adecvată va efectua lucrarea mai bine și în mod mai sigur, în ritmul pentru care a fost concepută.
  - b. **Nu utilizați unealta electrică în cazul în care întrerupătorul nu comută în poziția pornit și oprit.** Orice unealtă electrică ce nu poate fi controlată cu ajutorul întrerupătorului este periculoasă și trebuie să fie reparată.
  - c. **Deconectați ștecherul de la sursa de alimentare și/sau acumulatorul de la unealta electrică înainte de efectuarea oricăror reglaje, modificări**

accesoriilor sau depozitării uneltelor electrice. Astfel de măsuri preventive de siguranță reduc riscul pornirii accidentale a uneltelor electrice.

- d. **Nu depozitați uneltele electrice în stare inactivă la îndemâna copiilor și nu permiteți persoanelor nefamiliarizate cu unealta de lucru sau cu aceste instrucțiuni să o utilizeze.** Uneltele electrice sunt periculoase în mâinile utilizatorilor neinstruiți.
  - e. **Efectuați întreținerea uneltelor electrice. Verificați alinierea necorespunzătoare sau blocarea componentelor în mișcare, ruperea componentelor și orice altă stare ce ar putea afecta operarea uneltelor electrice. În cazul deteriorării, preveniți repararea unelei electrice înainte de utilizare.** Multe accidente sunt cauzate de unelte electrice întreținute necorespunzător.
  - f. **Păstrați uneltele de tăiat ascuțite și curate.** Este puțin probabil ca uneltele de tăiat cu tăișuri ascuțite și întreținute în mod corespunzător să se blocheze, acestea fiind mai ușor de controlat.
  - g. **Utilizați unealta electrică, accesoriile și cuțitele uneltei etc. conform acestor instrucțiuni, ținând cont de condițiile de lucru și de lucrarea ce trebuie să fie efectuată.** Utilizarea unelei de lucru pentru operații diferite de cele conform destinației de utilizare ar putea conduce la situații periculoase.
5. **Repararea**
- a. **Prevedeți repararea unelei de lucru de către o persoană calificată, folosind exclusiv piese de schimb identice.** Astfel, vă asigurați că este păstrată siguranța unelei electrice.

### Avertizări suplimentare de siguranță pentru unealta de lucru



**Avertisment!** Avertizări suplimentare de siguranță pentru rindele

- ♦ **Țineți unealta electrică departe de suprafețele izolate pentru apucare deoarece cuțitul poate atinge cablul.** Tăierea unui cablu sub tensiune ar putea determina scurgerea curentului în componentele metalice expuse ale unelei electrice și ar putea electrocuta operatorul.
- ♦ **Utilizați clești sau o altă modalitate practică de a fixa și sprijini piesa de prelucrat pe o platformă stabilă.** Ținând piesa de prelucrat în mână sau sprijinită de corp, aceasta va fi instabilă și poate conduce la pierderea controlului.
- ♦ **Așteptați să se oprească cuțitul înainte de a pune jos unealta.** Un cuțit expus care se rotește poate prinde suprafața, determinând pierderea eventuală a controlului și vătămări grave.
- ♦ **Păstrați cuțitul ascuțit.** Cuțitele boante sau deteriorate pot determina rindeaua să devieze sau să se blocheze în timpul apăsării pe aceasta. Utilizați întotdeauna tipul corect de cuțit pentru unealta electrică.
- ♦ Nu atingeți piesa de prelucrat sau cuțitul imediat după utilizarea unelei. Acestea pot deveni foarte fierbinți.

- ♦ Scoateți cuiile și obiectele metalice din piesa de prelucrat înainte de a rindele.
- ♦ Țineți întotdeauna unealta cu ambele mâini folosind mânerul prevăzute în acest scop.
- ♦ Deconectați imediat cablul de la rețeaua de alimentare dacă acesta este deteriorat sau tăiat.

**Avertisment!** Atingerea sau inhalarea pulberilor rezultate în urma aplicațiilor de rindeluire poate pune în pericol sănătatea operatorului și a persoanelor din jur. Purtați o mască antipraf special concepută pentru protejarea împotriva pulberilor și fumurilor și asigurați-vă că persoanele din zona de lucru sau cele care pătrund în zona de lucru sunt, de asemenea, protejate.

- ♦ Această unealtă nu este destinată utilizării de către persoane (inclusiv copii) cu capacități fizice, senzoriale sau mentale reduse sau de către persoane lipsite de experiență și cunoștințe, cu excepția cazurilor în care acestea au fost supravegheate și instruite cu privire la utilizarea aparatului de către o persoană responsabilă pentru siguranța lor. Copiii trebuie să fie supravegheați pentru a vă asigura că nu se joacă cu aparatul.
- ♦ Destinația de utilizare este descrisă în acest manual de instrucțiuni. Utilizarea vreunui accesoriu sau atașament sau efectuarea vreunei operațiuni cu această unealtă diferite de cele recomandate în prezentul manual de instrucțiuni poate implica un risc de vătămare personală și/sau daune asupra obiectelor.

### Siguranța terților

- ♦ Acest aparat nu este destinat utilizării de către persoane (inclusiv copii) cu capacități fizice, senzoriale sau mentale reduse sau de către persoane lipsite de experiență și cunoștințe, cu excepția cazurilor în care acestea au fost supravegheate și instruite cu privire la utilizarea aparatului de către o persoană responsabilă pentru siguranța lor.
- ♦ Copiii trebuie să fie supravegheați pentru a vă asigura că nu se joacă cu aparatul.

### Riscuri reziduale.

Pot surveni riscuri reziduale suplimentare în timpul utilizării unelei, riscuri ce este posibil să nu fie incluse în avertizările de siguranță atașate. Aceste riscuri pot fi determinate de utilizarea incorectă, utilizarea prelungită etc.

Nici măcar în cazul aplicării regulamentelor de siguranță corespunzătoare și implementării dispozitivelor de siguranță, anumite riscuri reziduale nu pot fi evitate. Acestea includ:

- ♦ Vătămări cauzate de atingerea componentelor în rotire/mișcare.
- ♦ Vătămări cauzate în momentul schimbării componentelor, lamelor sau accesoriilor.
- ♦ Vătămări cauzate de utilizarea prelungită a unei unele. La utilizarea unei unele pe perioade prelungite, asigurați-vă că faceți pauze la intervale regulate.
- ♦ Afectarea auzului.
- ♦ Pericole asupra sănătății cauzate de inhalarea prafului rezultat în urma utilizării unelei (exemplu:

prelucrarea lemnului, în special a stejarului, fagului și PFL.)

### Vibrațiile

Valorile declarate ale emisiilor de vibrații, menționate în specificația tehnică și în declarația de conformitate au fost măsurate în conformitate cu metoda standard de testare prevăzută de norma EN 60745 și pot fi utilizate pentru compararea diverselor unelte. Valoarea declarată a emisiilor de vibrații poate fi utilizată, de asemenea, în cadrul unei evaluări preliminare în privința expunerii.

**Avertisment!** Valoarea emisiilor de vibrații în timpul utilizării efective a unelei electrice poate diferi de valoarea declarată în funcție de modalitățile de utilizare ale unelei. Nivelul vibrațiilor poate crește peste nivelul menționat.

În cazul evaluării expunerii la vibrații în scopul de a determina măsurile de siguranță solicitate de Directiva 2002/44/CE pentru protejerea persoanelor ce folosesc în mod regulat unele electrice la locul de muncă, trebuie avută în vedere o estimare a expunerii la vibrații, condițiile efective de utilizare și modalitatea de utilizare a unelei, luând totodată în calcul toate componentele ciclului de operare precum perioadele în care uneltea este oprită și în care funcționează în gol, pe lângă perioadele în care survine blocarea acesteia.

### Etichetele prezente pe unelță

Pictogramele următoare sunt afișate pe unelță:



**Avertisment!** Pentru a reduce riscul vătămării, utilizatorul trebuie să citească manualul de instrucțiuni.

### Siguranța electrică



Această unelță prezintă izolare dublă; prin urmare, nu este necesară împământarea. Verificați întotdeauna ca alimentarea cu energie să corespundă tensiunii de pe plăcuța cu specificații.

- ◆ În cazul în care cablul de alimentare este deteriorat, acesta trebuie să fie înlocuit de producător sau de către un Centru de Service Black & Decker autorizat pentru a evita orice pericol.

### Descriere

Această unelță dispune de unele sau de toate caracteristicile următoare.

1. Întrerupător de pornire/oprire
2. Buton de deblocare
3. Evacuare așchii
4. Selector evacuare așchii
5. Buton de reglare a adâncimii de rindeluire
6. Scală micrometrică

### Asamblare

**Avertisment!** Înainte de asamblare, asigurați-vă că uneltea este oprită și deconectată de la priză.

### Înlocuirea lamelor de tăiat (fig. A)

Lamele de tăiat furnizate împreună cu această unelță

sunt reversibile. Înlocuirea lamelor de tăiat poate fi efectuată la comerciantul local.

### Demontarea

- ◆ Slăbiți șuruburile (7) folosind cheia din dotare.
- ◆ Glisați lama (8) afară din suport.
- ◆ Inversați lama astfel încât latura neuzată să fie fixată pe poziție. Dacă ambele laturi sunt uzate, lama trebuie să fie înlocuită.

### Montarea

- ◆ Glisați lama în suport până când intră în contact cu opritorul de capăt.
- ◆ Strângeți șuruburile folosind cheia din dotare.

**Avertisment!** Înlocuiți întotdeauna ambele cuțite.

### Reglarea adâncimii de tăiere (fig. B)

Adâncimea de tăiere este indicată de marcaj (9). Adâncimea setată poate fi citită pe gradație (6).

- ◆ Rotiți butonul de reglare a adâncimii de rindeluire (5) la adâncimea adecvată de tăiere.
- ◆ Rotiți butonul în poziția „P” atunci când uneltea nu este utilizată.

### Montarea și demontarea ghidajului paralel (fig. C)

Ghidajul paralel este utilizat pentru controlul optim pe piesele înguste de prelucrat.

- ◆ Înșurubați maneta (11) în orificiul de pe laterala mașinii de rindeluit și strângeți-o bine.
- ◆ Slăbiți butonul de reglare a ghidajului paralel (10).
- ◆ Glisați ghidajul paralel în poziția dorită.
- ◆ Strângeți bine butonul de reglare a ghidajului paralel.

**Notă:** Ghidajul paralel trebuie să fie sub mașina de rindeluit atunci când este montat corect.

- ◆ Pentru a scoate ghidajul paralel, procedați în ordine inversă.

### Conectarea unui aspirator la unelță (fig. D)

Este necesar un adaptor pentru conectarea unui aspirator sau a unui aparat de extragere a prafului la unelță. Adaptorul poate fi achiziționat de la comerciantul Black & Decker local.

- ◆ Glisați adaptorul (12) peste evacuarea pentru așchii (3).
- ◆ Conectați furtunul aspiratorului (13) la adaptor.

### Montarea sacului de colectare a așchiilor (fig. E)

Sacul de colectare a așchiilor este foarte util atunci când se lucrează în spații înguste.

- ◆ Glisați placa de conectare (14) a sacului peste ambele margini ale orificiului de evacuare a așchiilor (3).
- ◆ Pentru a evita ca așchiile să iasă afară prin partea opusă a orificiului de evacuare a așchiilor, mutați selectorul pentru evacuarea așchiilor (4) pe partea opusă a sacului.

### Golirea sacului de colectare a așchiilor

Sacul de colectare a așchiilor trebuie să fie golit în mod regulat în timpul utilizării pentru a preveni blocarea.

- ◆ Deschideți sacul și goliți-l înainte de a continua.

## Utilizare

**Avertisment!** Lăsați unealta să funcționeze în propriul său ritm. Nu suprasolicitați.

- ◆ Reglați adâncimea de tăiere.
- ◆ Dacă este necesar, montați și reglați ghidajul paralel.

## Pornirea și oprirea

### Pornirea

- ◆ Țineți apăsat butonul de deblocare (2) și apăsați întrerupătorul de pornire/oprire (1).
- ◆ Eliberați butonul de deblocare.

### Oprirea

- ◆ Eliberați întrerupătorul de pornire/oprire.

## Rindeluirea

- ◆ Țineți unealta cu vârful ghidajului așezat pe suprafața piesei de prelucrat.
- ◆ Porniți unealta.
- ◆ Deplasați cu fermitate unealta înainte pentru a efectua mișcarea de tăiere.
- ◆ Opriți unealta după ce mișcarea a fost finalizată.

## Realizarea canelurilor (fig. F)

- ◆ Montați și reglați ghidajul paralel.
- ◆ Procedați ca în cazul rindeluirii.

## Șanfrenarea marginilor (fig. G)

Canelura în V din vârful ghidajului vă permite să șanfre-nați margini în unghiuri de 45°, 30° și 15°.

- ◆ Țineți unealta înclinată cu canelura dorită (20) în jurul marginii piesei de prelucrat și efectuați mișcarea de tăiere.

## Suportul de staționare (fig. H)

Mașina dumneavoastră de rindeluit este echipată cu un suport de staționare (21) care coboară automat pe poziție atunci când unealta este ridicată de pe suprafața de lucru. Atunci când rindeluiți, suportul de staționare se ridică atunci când împingeți unealta înainte. Când suportul de staționare este coborât, mașina de rindeluit poate fi așezată pe piesa de prelucrat fără ca lama să o atingă.

## Sfaturi pentru utilizarea optimă

- ◆ Deplasați unealta de-a lungul fibrei lemnului.
- ◆ Dacă fibra este transversală sau încrețită sau dacă materialul piesei de prelucrat este un lemn dur, reglați adâncimea de tăiere pentru a elimina doar un strat foarte subțire la fiecare trecere și efectuați mai multe treceri pentru a obține rezultatul dorit.
- ◆ Pentru a menține unealta în linie dreaptă, apăsați la început pe partea din față a unelei și apăsați pe partea din spate a acesteia la sfârșitul operației.

## Accesorii

Performanța unelei dvs. depinde de accesoriul utilizat. Accesoriile Black & Decker și Piranha sunt proiectate la standarde înalte de calitate și concepute pentru a îmbu-

nătăți performanța unelei dvs. Folosind aceste accesorii, veți obține rezultate optime cu unealta dvs.

Tipurile următoare de lame de tăiat pot fi procurate de la comerciantul local:

- Lame de tăiere reversibile, cu vârf din carbură de tungsten (articol nr. X35007, furnizate în pereche)
- Lame de tăiere reversibile, pentru viteze ridicate (articol nr. X24192-XJ11, furnizate în pereche)

## Întreținerea

Unealta dvs. a fost concepută pentru a opera o perioadă îndelungată de timp, cu un nivel minim de întreținere. Funcționarea satisfăcătoare continuă depinde de îngrijirea corespunzătoare a unelei și de curățarea în mod regulat.

**Avertisment!** Înainte de efectuarea oricărei operații de întreținere, opriți și deconectați unealta.

- ◆ Curățați în mod regulat fantele de ventilare de pe unealtă folosind o perie moale sau o cârpă uscată.
- ◆ Curățați în mod regulat carcasa motorului folosind o cârpă umedă. Nu utilizați nicio soluție de curățare abrazivă sau pe bază de solvenți.

## Înlocuirea curelei de antrenare (fig. I)

- ◆ Slăbiți șuruburile (15) și scoateți capacul (16).
- ◆ Scoateți vechea curea de antrenare.
- ◆ Poziționați cureaua nouă (17) peste fulii. Poziționați cureaua mai întâi peste fulia mare (18), apoi peste fulia mică (19), rotind manual cureaua cu fermitate.
- ◆ Puneți la loc capacul și strângeți șuruburile.

## Verificarea și înlocuirea periei motorului (fig. J)

Periile trebuie inspectate regulat pentru uzură.

- ◆ Scoateți capacul filtrului (22). Periile ar trebui să culiseze foarte ușor în cutia pentru perii. Dacă periile sunt uzate până la 3" (8mm), acestea ar trebui înlocuite.

Pentru a o monta la loc, puneți noua perie înapoi în cutia pentru perie. Dacă înlocuiți o perie existentă, mențineți aceeași orientare ca atunci când ați scos-o. Montați capacul periei la loc (nu îl strângeți prea tare).

## Înlocuirea ștecherului de alimentare (numai pentru Regatul Unit și Irlanda)

Dacă trebuie instalat un ștecher de alimentare nou:

- ◆ Eliminați în siguranță ștecherul vechi.
- ◆ Conectați cablul maro la borna sub tensiune din ștecherul nou.
- ◆ Conectați cablul albastru la borna neutră.

**Avertisment!** Nu trebuie efectuată nicio conexiune la borna de împământare. Urmați instrucțiunile de montaj furnizate împreună cu ștecherul de bună calitate. Siguranță recomandată: 5 A.

## Protejarea mediului înconjurător



Colectarea selectivă. Acest produs nu trebuie să fie aruncat împreună cu gunoiul menajer.

În cazul în care constatați că produsul dvs. Black & Decker trebuie înlocuit sau în cazul în care nu vă mai este de folos, nu îl aruncați împreună cu gunoii menajeri. Prevedeți colectarea selectivă pentru acest produs.



Colectarea selectivă a produselor uzate și a ambalajelor permite reciclarea și refolosirea materialelor. Reutilizarea materialelor reciclate contribuie la prevenirea poluării mediului înconjurător și reduce cererea de materii prime.

Este posibil ca regulamentele locale să prevadă colectarea selectivă a produselor electrice de uz casnic la centrele municipale de deșeuri sau de către comerciant atunci când achiziționați un produs nou.

Black & Decker pune la dispoziție o unitate pentru colectarea și reciclarea produselor Black & Decker când acestea au ajuns la sfârșitul perioadei de funcționare. Pentru a beneficia de acest serviciu, vă rugăm să returnați produsul dvs. la orice agent de reparații autorizat care îl va colecta pentru dvs.

Puteți verifica localizarea celui mai apropiat agent de reparații autorizat contactând biroul Black & Decker la adresa indicată în prezentul manual. Alternativ, o listă a agenților de reparații Black & Decker autorizați și detalii complete despre operațiile de service post-vânzare și despre datele de contact sunt disponibile pe Internet la adresa: [www.2helpU.com](http://www.2helpU.com).

### Specificații tehnice

KW750 (Tip 4)	
Tensiune de intrare	Vc.a. 230
Putere absorbită	W 750
Turație în gol	min <sup>-1</sup> 16.500
Lățime de rindeluire	mm 82
Adâncime de rindeluire	mm 2
Adâncime de bizotare	mm 12
Greutate	kg 2,9

### Valorile totale ale vibrațiilor (suma vectorială a trei axe) conform cu EN 60745:

Nivelul emisiilor de vibrații ( $a_{hv}$ ) <2,5 m/s<sup>2</sup>, marjă (K) 1,5 m/s<sup>2</sup>

### Nivelul presiunii sonore conform cu EN 60745:

Presiune sonoră ( $L_{pA}$ ) 83,990 dB(A), marjă (K) 3 dB(A),

Putere sonoră ( $L_{WA}$ ) 94,9 dB(A), marjă (K) 3 dB(A)

## Declarația de conformitate

DIRECTIVA PENTRU UTILAJE



Black & Decker declară că aceste produse descrise în „specificația tehnică” sunt conforme cu normele: 2006/42/CE, 2004/108/CE, EN 60745-1, EN 60745-2-14.

Pentru informații suplimentare, vă rugăm să contactați Black & Decker la următoarea adresă sau să consultați coperta din spate a manualului.

Subsemnatul este responsabil pentru întocmirea dosarului tehnic și face această declarație în numele Black & Decker.

Kevin Hewitt  
Vicepreședintele  
Departamentului  
Internațional de Inginerie  
Black & Decker Europa,  
210 Bath Road, Slough,  
Berkshire, SL1 3YD  
Regatul Unit al Marii Britanii  
11/11/2010

### Garanție

Black & Decker are încredere în calitatea produselor sale și oferă o garanție extraordinară. Această declarație de garanție completează și nu prejudiciază în niciun fel drepturile dvs. legale. Garanția este valabilă pe teritoriile Statelor Membre ale Uniunii Europene și în Zona Euro-peană de Comerț Liber.

În cazul în care un produs Black & Decker se defectează din cauza materialelor, manoperei defectuoase sau lipsei de conformitate, în termen de 24 de luni de la data achiziției, Black & Decker garantează înlocuirea componentelor defecte, repararea produselor supuse uzurii rezonabile sau înlocuirea unor astfel de produse pentru a asigura inconveniente minime pentru client, cu excepția cazurilor în care:

- ◆ Produsul a fost utilizat în scop comercial, profesional sau spre închiriere;
- ◆ Produsul a fost supus utilizării incorecte sau neglijenței;
- ◆ Produsul a suferit deteriorări cauzate de corpuri străine, substanțe sau accidente;
- ◆ S-a încercat efectuarea de operații de către persoane diferite de agenții de reparații autorizați sau de personalul de service Black & Decker.

Pentru a revendica garanția, va trebui să faceți dovada achiziției la vânzător sau la agentul de reparații autorizat. Puteți verifica localizarea celui mai apropiat agent de reparații autorizat contactând biroul Black & Decker la adresa indicată în prezentul manual. Alternativ, o listă a agenților de reparații Black & Decker autorizați și detalii complete despre



operațiile de service post-vânzare și despre datele de contact sunt disponibile pe Internet la adresa: **www.2helpU.com**.

Vă rugăm să vizitați site-ul nostru web **www.blackanddecker.co.uk** pentru a înregistra noul dvs. produs Black & Decker și pentru a fi informat cu privire la produsele noi și ofertele speciale. Informații suplimentare despre marca Black & Decker și despre gama noastră de servicii sunt disponibile la **www.blackanddecker.co.uk**.

Stanley Black & Decker  
Phoenixia Business Center  
Strada Turturelelor, nr 11A, Etaj 6, Modul 15,  
Sector 3 Bucuresti  
Telefon: +4021.320.61.04/05





